



Generalitat de Catalunya
Departament de Cultura
Direcció General del Patrimoni Cultural
Servei de Suport Tècnic i Inventari
Biblioteca del Patrimoni Cultural

3441

Casa Padellas, Pl. Rei i Tinell

Beltran de Hredia Bercero, Julia



Avís legal

Aquesta obra està subjecta a una llicència Reconeixement-NoComercial-SenseObresDerivades 2.5 de Creative Commons. Se'n permet la reproducció, distribució i comunicació pública sempre que se'n citi el titular dels drets i no se'n faci un ús comercial. No es pot alterar, modificar o generar una obra derivada a partir d'aquesta obra. La llicència completa es pot consultar a <http://creativecommons.org/licenses/by-nc-sa/2.5/es/legalcode.ca>.

**MEMÒRIA DE LA INTERVENCIÓ ARQUEOLÒGICA AL
SUBSÒL DEL MUSEU D'HISTÒRIA DE LA CIUTAT
(CASA PADELLÀS, PLAÇA DEL REI, TINELL.)**

1996-1997

Julia Beltrán de Heredia Bercero

(MHCB)

L'equip de treball que ha portat a terme la intervenció objecte d'aquesta memòria ha estat dirigit per la que subscriu amb la participació de:

Treball de camp:

Isabel Fernández
Esther Albiol
Montse Duran

Planimetria:

Emili Revilla

Dibuix material arqueològic:

Sílvia Lezana

Estudi numismàtic:

Teresa Marot

Estudi material arqueològic :

Albert Martí
Ramon Jarrega

INDEX:

1. Localització del jaciment
2. Descripció i antecedents del jaciment
3. Motivació de l'actuació
4. Contingut històric i arqueològic de les restes
5. Problemàtica al voltant de la interpretació històrica–arqueològica de les restes
6. Objectius de la intervenció
7. Metodologia emprada
 - 7.1. Neteja i lectura de les estructures
 - 7.2. Realització de sondejos arqueològics
 - 7.3. Consulta de la documentació antiga i de fons de museu
8. Desenvolupament dels treballs
 - 8.1. Subsòl Tinell
 - 8.2. Subsòl plaça de Rei
 - 8.3. Subsòl Casa Padellàs
9. Conclusions: resultats de la intervenció arqueològica
10. Inventari i catàleg del material arqueològic

BIBLIOGRAFIA

DOCUMENTACIÓ GRÀFICA

1. LOCALITZACIÓ DEL JACIMENT

L'àmbit objecte d'aquesta memòria es localitza sota la Casa Padellàs, la plaça del Rei i el Saló del Tinell del Palau Reial Major. Les restes arqueològiques formen part del Conjunt Arqueològic visitable del Museu d'Història de la Ciutat que té cura de la seva conservació i difusió i s'encarrega directament de la investigació del jaciment.

2. DESCRIPCIÓ I ANTECEDENTS DEL JACIMENT

Les obres d'obertura de la Via Laietana, que començaren l'any 1908, van ocasionar l'enderrocament de nombroses edificacions d'interès històric-artístic. La casa Padellàs, ubicada al nº 25 del carrer Mercaders, quedava afectada pel nou traçat urbà. Tot i així, l'edifici va poder ser recuperat i desmuntat pedra a pedra. L'any 1931 es traslladen totes les pedres, que havien estat numerades, a la plaça del Rei, per a procedir al seu muntatge a l'indret on s'havien enderrocat unes cases que es trobaven en mal estat.

Les obres de fonamentació de l'edifici van permetre localitzar els primers vestigis de la ciutat romana. El solar, afectat per la ubicació de la casa Padellàs, es va excavar en la seva totalitat. Poc després, la necessitat de comprovar els fonaments de la capella de Santa Àgata va possibilitar l'extensió de la recerca arqueològica cap a la plaça del Rei, deixant al descobert una bona part de les estructures que es conservaven a sota.

El resultat de l'excavació van ser tan prometedors com les primeres troballes sota la casa Padellàs. Els treballs arqueològics –corresponents a les campanyes VIII–IX es van perllongar fins l'any 1935. Malauradament els esdeveniments polítics de 1936–1939 obligaren a suspendre la intervenció arqueològica.

Per obvis motius de seguretat, es va tornar a reomplir la zona de la plaça del Rei que havia quedat al descobert. Les estructures es van cobrir amb dos metres de sorres i l'aportació de terres necessària per anivellar el terreny fins a assolir la cota existent abans de l'excavació.

Després de la guerra, la importància de les restes arqueològiques i el seu interès històric van conduir a la presa de decisió, per part de les autoritats competents, de la seva conservació sota l'edifici que finalment es destinaria com a seu del Museu d'Història de la Ciutat, tot i que en principi, es pensava instal·lar al Pavelló de la Ciutat, a Montjuïc, construït amb motiu de l'Exposició Universal de 1929. La nova institució, creada per l'Ajuntament l'any 1940, assegurava d'aquesta manera una bona part de la seva àrea expositiva: les restes corresponents a l'etapa més antiga de la història de la ciutat.

Així doncs, es va procedir a recolzar la casa sobre pilars de formigó i a posar en marxa el primer projecte museogràfic per tal de possibilitar la visita del públic i fer entenedores les runes. El principal impulsor d'aquesta tasca va ser el Sr. Duran i Sampere, aleshores director de l'Arxiu Històric de la Ciutat, i més tard primer director del Museu d'Història de la Ciutat, juntament amb l'arquitecte municipal Joaquim Vilaseca. El nou museu es va inaugurar l'any 1943, i amb ell es va obrir per primera vegada el conjunt arqueològic de la casa Padellàs al públic.

Van passar molts anys fins que no es van reprendre els treballs arqueològics a la plaça del Rei, encara que es continuaven realitzant intervencions arqueològiques a altres indrets de la ciutat. L'any 1954, es va excavar el subsòl del Tinell, per tal de verificar l'estat de la fonamentació d'aquest edifici.

La intervenció, campanya arqueològica XXI, va permetre conèixer un nou sector de la colònia romana, encara que únicament es va incorporar un sector del subsòl del Tinell com a espai arqueològic visitable. La resta va quedar soterrada baix uns nivells d'aportació de graves i sorres coberts per un paviment de lloses de pedra. Les seves sales van ser inaugurades l'any 1960.

Finalment, i també a l'any 1960 es va excavar la resta de l'àrea de la plaça del Rei que encara quedava sense alliberar dels sediments arqueològics. Un any més tard, l'any 1961, es cobreix la plaça amb una gran llosa i un sistema de bigues soldades transversals.

Per fer els fonaments dels pilars, on s'hauria de recolzar la llosa, s'havien d'obrir dotze pous, que van ser novament objecte d'excavació arqueològica. En aquest ocasió, es va comptar amb la col·laboració del Dr. Maluquer de Motes del Institut d'Arqueologia de la Universitat de Barcelona.

El nou projecte inclou la comunicació dels dos àmbits: plaça del Rei i casa Padellàs, així com l'adequació museogràfica del nou sector. L'any 1962 s'inauguraren les noves instal·lacions sent director del museu el Sr. Udina i Martorell. Amb aquesta nova fase de remodelació el Museu amplià considerablement la seva àrea expositiva.

L'any 1973 la capella de Santa Àgata comença a presentar esquerdes en la seva estructura. Les obres per a recalçar l'edifici gòtic, dirigides per l'arquitecte municipal Sr. Casanoves, faciliten la realització d'altres sondejos arqueològics per sota i a tocar de la línia de fonaments.

La campanya d'excavacions XXXIII, dona com a resultat la localització dels primers esglaons de l'escala que pujava al pas de ronda, i es pot visualitzar nous panys del parament interior de la muralla augustina. Igualment, s'excava la part de l'*intervallum*, propera a la capella, que queda afrontada amb el *cardo minor*. La retirada de les terres comportà un eixamplament del circuit de circulació en aquest indret.

Entre els anys 1982–1983, i amb motiu de les obres de reforma de les instal·lacions del museu, es van realitzar una petita intervenció arqueològica que va

afectar, principalment, a l'espai de l'*intervallum* i a l'angle est de les estructures que es conserva sota la casa Padellàs.

Entre els anys 1983–1987 es va dur a terme nova adequació de tot el conjunt –que havia quedat bastant obsolet– més d'acord amb les tendències museogràfiques del moment. Amb motiu de les obres, es va enretirar part del paviment de lloses i buidar de les terres aportades als anys 60 altre sector arqueològic sota el Tinell –contigu al que ja hi havia– recuperant-lo com espai arqueològic. Es configura, així, una mena de "L", tal i com fins l'any 1998 es podia contemplar. Les obres van estar a càrrec de l'arquitecte Josep Maria Botey i l'arqueòleg Oriol Granados, sent director del Museu el Sr. F. Pau Verrie.

A partir d'aquesta data, únicament van tenir lloc algunes petites operacions puntuals de manteniment.

3. MOTIVACIÓ DE L'ACTUACIÓ

L'any 1994 el MHCB va iniciar els treballs encaminats a realitzar una remodelació de tota l'àrea arqueològica. En aquell moment s'elaborà el projecte per a la nova presentació del subsòl de la plaça de sant Iu i el carrer dels Comtes, que havia estat tancada al públic des d'inicis de la dècada de 1980. El febrer de 1995 es va inaugurar aquesta àrea arqueològica totalment renovada amb una nova presentació. La transformació del MHCB però no feia més que començar. L'any 1996 es varen iniciar les tasques prèvies orientades a la remodelació de la resta del subsòl arqueològic.

La remodelació del subsòl (1996–1998) va comportar un projecte de recerca que tingués en compte la conservació de les restes i la seva presentació museogràfica. Iniciaren així un projecte d'investigació que va tenir el seu precedent en les aportacions fetes en 1995 respecte la interpretació d'algunes estructures del Conjunt Episcopal.

El conjunt històric–arqueològic que tutela el Museu d'Història de la Ciutat, presenta una considerable complexitat estructural. Les lògiques reformes que es van succeir a la ciutat romana –edificis que es transformaven o canviaven d'ús– així com la superposició d'estructures corresponents a diferents etapes cronològiques, és ben patent en aquest conjunt.

D'altra banda, les condicions en que es van realitzar les excavacions antigues i el fet de que molt aviat l'espai formés part del museu amb les consegüents modificacions, dificulta la lectura i comprensió de les esmentades restes. Moltes de les estructures no resten complertes, algunes han estat parcial o totalment aixecades a les primeres campanyes d'excavació, si bé a la documentació fotogràfica antiga es poden apreciar en la seva totalitat. D'altres, la seva situació actual no coincideix amb la

posició en la que van ser trobades. A més a més, hi ha elements que han estat restituïts amb major o menor criteri arqueològic, la qual cosa afegeix dificultats a l'hora d'establir els límits reals d'alguns elements.

Actualment, podem contar amb nombrosos i interessants estudis de caire més o menys general sobre la *Barcino* romana, i d'altres, més monogràfics, de diversos sectors de la ciutat. Estudis recents i les darreres excavacions arqueològiques a la ciutat han vingut a ampliar els coneixements sobre la ciutat romana de *Barcino*.

Tot i així, es pot apreciar una manca d'estudis sistemàtics d'anàlisis estructurals i lectures de murs subjectes a una metodologia arqueològica dins de l'àrea que ens ocupa. Aquesta metodologia, que s'ha aplicat en alguns sectors dels subsòl del carrer dels Comtes, ha permès aportar noves dades al conjunt.

Per totes aquestes consideracions, hi havia molts punts que restaven per aclarir i sobre els quals, els diversos especialistes semblaven no posar-se d'acord. L'ús d'algunes estructures i les datacions cronològiques donades a les diverses reformes del conjunt han constituït els temes més conflictius.

D'altre banda, un estudi realitzat per la restauradora del museu, la Sr. Lidia Font, va permetrà detectar que el jaciment començava a trobar-se en un mal estat de conservació que es podia agreujar en poc temps, i es varen detectar les problemàtiques mes greus. Cal destacar l'aplicació d'un producte consolidant que si bé havia desenvolupat la seva missió de mantenir la solidesa de les restes, havia tingut efectes contraproductes, com ara ser una pel·lícula absorbent de la pols. Aquesta capa de color grisos uniformitzava i recobria les restes de forma generalitzada de manera que es feia impossible discernir els diferents elements i les seves relacions físiques.

A més a més, l'experiència dels tècnics del museu que s'encarregaven d'organitzar visites comentades ens indicava que el nivell de comprensió de les restes era molt baix entre el públic habitual.

Amb aquest panorama, no gaire alentador, amb problemes de conservació, comprensió pel públic i un contingut històric–arqueològic, que *a priori* semblaven una mica febles, van començar la fase d'intervenció objecte d'aquesta memòria.

4. CONTINGUT HISTÒRIC I ARQUEOLÒGIC DE LES RESTES

El panorama interpretatiu quedava així, a l'any 1996, quan van començar els treballs, dades que havien constituït fins al moment les bases per explicar el subsòl al visitant.

El conjunt arqueològic conservat sota la casa Padellàs, la plaça del Rei i el Saló del Tinell, correspon a un petit sector de l'angle nord de la colònia romana de Barcino, que es va fundar entre els anys 15–10 aC. Es tracta d'una part de la xarxa urbana, delimitada per la muralla. A les dues illes conservades, resten testimonis de dues *domus* –cases unifamiliars romanes– amb façanes a dos dels carrers de la ciutat, el *cardo minor* i l'*intervallum*.

Al *cardo minor*, carrer secundari que portava al forum, discorre una claveguera central on anaven a parar les aigües brutes de les diferents *domus*. Posteriorment, es va construir un pòrtic al costat nord-oest. La pavimentació dels carrers estava feta amb terra barrejada amb pedres i fragments ceràmics sobre capes de sorres. La superfície estava molt compactada fins a constituir una capa sòlida per a la circulació.

Als dos costats del carrer es situen les dues *domus* que fan cantonada amb l'*intervallum*, espai lliure de circulació al voltant de la muralla d'uns 7,50 m d'amplada. Aquest carrer es troba creuat per una xarxa de clavegueram a diferents nivells. Aquest fet ens indica, sens dubte, diferents moments constructius del sistema de sanejament en relació a les reformes de les *domus* i canvis de nivells als carrers de la ciutat. L'*intervallum* va perdre molt aviat la seva funció i va ser ocupat per diverses edificacions adossades directament a la muralla.

De la muralla, important element defensiu que tancava la ciutat, es pot veure un llenç amb el parament interior que correspon a la muralla fundacional augustina, així com els primers esglaons de l'escala que pujava al pas de ronda, situat a uns vuit metres d'alçada. També es conserven dos torres de la muralla del segle V, que va ser adossada a l'augustina pel seu exterior, com una mena de folre.

La *domus* conservada sota la casa Padellàs presenta diferents habitacions o *cubiculae*, algunes amb restes de paviments originals, *opus signinum*, *opus sectile* i *opus spicatum*. Reformes posteriors, porten a la construcció d'unes termes en aquest sector, de les que només resta la *natatio* del *frigidarium* o piscina d'aigua freda.

Les restes arqueològiques conservades sota la plaça del Rei corresponen a la zona industrial de l'altra *domus*. S'han conservat dos dipòsits quadrangulars, canalitzacions i altres estructures que s'han interpretat com restes d'una indústria de fabricació de vi, més tard transformada per la fabricació de *garum*. Una nova reforma porta a la ubicació d'un magatzem de dolies que ocupa l'espai públic del pòrtic, avançant-se així la façana de la illa en aquest indret. L'amplada original d'aquest carrer, de 9,5 m, va quedar reduïda a 4 m.

Sembla que cap al segle IV, la *insula* pateix una nova remodelació. Es localitzen restes de diverses construccions, com les corresponents a un gran edifici amb columnes, fet amb materials reutilitzats i del que es desconeix els seus límits i l'ús a que va ser destinat.

Als segles VI–VII, tot aquest espai va ser ocupat per una necròpolis d'inhumació i els edificis anteriors van ser enderrocats. Els enterraments –sota coberta de *tegulae* a doble vessant o dins d'àmfores– així com diverses estructures, que

presumiblement deurien estar relacionades, van ser aixecades durant les excavacions antigues. A l'antic muntatge, i com a testimoni, restaven dos enterraments en àmfora que ens indiquen el nivell a que es situava la necròpolis.

Finalment, les restes arqueològiques conservades sota el Tinell corresponen a una factoria dedicada a la fabricació d'oli que quedaria ubicada dins de la mateixa illa que les esmentades estructures de la plaça del Rei. S'ha pogut documentar l'empremta que ens indiquen el lloc d'ubicació de la premsa o *torcular* i es conserva un conjunt de dipòsits, integrats en el paviment d'*opus signinum*, on es recollia l'oli.

5. PROBLEMÀTICA AL VOLTANT DE LA INTERPRETACIÓ HISTÒRICA-ARQUEOLÒGICA DE LES RESTES

Si bé acabem de fer una síntesi històrica al voltant de les restes conservades sota la plaça del Rei, la casa Padellàs i el Tinell, aquesta no està exempta de contradiccions si examinem els estudis que aquest conjunt arqueològic ha generat.

Les estructures que es conserven sota la casa Padellàs s'han interpretat, tradicionalment, com les restes d'una *domus* que pateix nombroses reformes al llarg del temps, encara que la seva estructura principal es manté fins al final de l'època romana (Granados 1980: 52).

Les primeres reformes s'han situat cap a finals del segle I-segle II, posant-les en relació amb el segon nivell constructiu de les clavegueres de l'*intervallum* que comporta una pujada considerable del nivell de circulació al carrer. Aquesta elevació pretén corregir l'acusat desnivell existent al terreny natural, buscant, doncs, una horitzontalitat per mitja de l'aixecament progressiu de les àrees perifèriques (Granados 1980: 52; Granados 1987: 355).

Aquest segon nivell, documentat a l'*intervallum*, s'ha relacionat també amb la construcció dels habitatges que donen al carrer (Duran 1972: 73), la qual cosa equivaldria a situar l'ocupació d'aquest espai en un moment posterior al fundacional.

Mes tard, tenim constatades d'altres reformes que afecten alguns paviments, produint-se variacions de nivells, probablement ocasionades pels canvis d'us d'algunes habitacions (Granados 1980: 52), com el paviment d'*opus sectile* datat al segle IV (Barral 1973: 59), encara que altres autors parlen d'una cronologia al voltant de la meitat del segle II (Balil 1959^a: 130).

L'existència d'una piscina i un seguit de dipòsits ha plantejat diverses interpretacions. Des de la seva descoberta, Duran i Sampere anomena a aquest àmbit com la "casa del banys", considerant el petit dipòsit rectangular com una piscina individual i part integrant d'aquest complex termal (Duran 1972: 73).

En la mateixa línia, s'ha defensat que, tot i la diferencia de nivell entre la piscina i la resta de dependències, totes les estructures formaven part d'un conjunt termal (Granados 1980: 52) o, per contra, que la construcció de les esmentades termes, de les que no més resta la *natatio* del *frigidarium*, va provocar la reforma de tota la illa i l'arrasament de la primitiva *domus* (Granados 1987: 355; Granados 1993^b: 33). La resta de la illa va quedar sense edificar com a zona annexa dedicada a gimnàs (Granados 1987: 353).

Altre vessant d'interpretació, que no troba a les restes cap evidència arquitectònica d'una *domus*, ha estat la seva identificació amb un establiment de caràcter comercial o artesà amb dependències destinades a habitacles. S'ha apuntat la possibilitat d'una indústria d'aprestos. Una de les estances, que presenta dos dipòsits i una *dolia*, ha estat identificada amb una *culina*. La cronologia donada al conjunt es del segle I-II, abandonades cap al segle III (Balil 1959^a: 130).

La hipòtesis de l'existència, en aquest sector, d'una àrea industrial ha estat recuperada als darrers anys. Així doncs, també s'ha exposat que, dins d'aquesta illa, les habitacions de l'angle nord –àmbits propers al *cardo minor*– corresponen a una zona residencial i la resta havia estat destinat a activitats industrials (Granados 1991: 191).

La piscina, ubicada en una fase posterior sense cap relació amb les altres estructures, se l'ha adjudicat també una funció de dipòsit pertanyent a alguna

instal·lació industrial relacionada amb líquids, tot i que es descarta que sigui una indústria vitícola o oleària, (Balil 1959a: 129).

Com es pot veure, el panorama interpretatiu no queda gaire clar. D'altra banda, no es fàcil assignar una cronologia absoluta a les restes arqueològiques, sense poder contar amb la seqüència estratigràfica i amb el material arqueològic en el seu context. En el millor dels casos, únicament es pot apuntar una cronologia relativa o un horitzó cronològic.

Si ens traslladen a les restes que es conserven sota la plaça del Rei, la problemàtica es mes o menys la mateixa, tot i que, en aquest cas, contem amb un *terminus ante quem* per totes les estructures: la necròpolis cristiana ben datada al segle VI. Per altre banda, hi ha unes estructures amb pilars i grans fonaments mai identificades ni associades a cap fase o cronologia absoluta.

Per últim, les restes sota el Tinell han estat interpretat com una instal·lació d'oli, tot i que alguns dels treballadors del museu ens han indicat que anys enrera a la senyalització se identificava com a una instal·lació de vi. No podem oblidar unes estructures de gran entitat, situades a sobre de la zona industrial, que van ser desmuntades en la seva totalitat als anys 50. Aquestes restes malauradament desaparegudes, es van identificar per Sr. F.P.Verrie amb el palau visigòtic, el *palatium* conegut per les fonts escrites.

6. OBJECTIUS DE LA INTERVENCIÓ

A partir de les premisses que hem exposats a l'apartat de Motivació de l'Actuació es van establir els objectius del projecte:

-Conservació: millorar l'estat de conservació del jaciment i aturar el degradament que patia.

-Investigació: ampliar el coneixements sobre el conjunt arqueològic i avançar en el coneixement de la ciutat romana i de l'antiguitat tardana. Com ja hem vist l'estat del coneixement científic sobre les restes arqueològiques era força pobre i sovint contradictori.

-Difusió: fer més entenedores les restes, millorant la difusió a partir de les dades obtingudes durant el procés de investigació.

7. METODOLOGIA EMPRADA

L'estudi i reinterpretació d'excavacions antigues planteja una problemàtica inexistente en altres tipus d'intervencions. Normalment, la seqüència estratigràfica del jaciment es troba reduïda a l'estratigrafia muraria, la majoria de les vegades incompleta. La complexitat estructural és major quan es tracta d'arqueologia urbana, degut a la superposició d'estructures de les diferents èpoques i a les contínues transformacions. Quan a més a més, es tracta de jaciments que han estat musealitzats acostumen a patir modificacions afegides.

Tots aquests condicionats es poden aplicar a les restes conservades al subsòl de la plaça del Rei, Casa Padellàs i Tinell. El jaciment es troba molt alterat, gran part de les estructures van ser aixecades durant les excavacions antigues, si bé en la documentació fotogràfica de l'època es poden veure en la seva totalitat. A més a més, l'adequació del recinte al públic va provocar el desplaçament d'elements i la desaparició o alteració d'altres.

7.1. Neteja i lectura de les estructures

Com a primer pas es va procedir a la neteja de tota la zona, estructures i talls estratigràfics, així com a l'aixecament dels elements d'obra nova, resultats d'altres muntatges museogràfics. La neteja va facilitar la localització de material ceràmic integrat en les distintes estructures, que es van constituir en les referències *ante quem* i *post quem* de les construccions. En aquest sentit, i com es pas previ, es va realitzar un plànol de localització dels diversos fragments identificats. El material més significatiu, com ara monedes i algunes ceràmiques es va extreure, altres s'han conservat *in situ*. La mateixa metodologia es va aplicar als talls estratigràfics i als

material que restaven visibles als talls. L'estudi topogràfic del jaciment i de les tècniques constructives emprades ens va permetrà, en molt casos, incloure els fragments al context que pertanyien: rebliments de trinxeres, terres aportades per a anivellar els nivells de circulació, estrats d'amortització.....Com en el cas de les estructures, es van extreure alguns materials i altres es van quedar al seu lloc.

Tot seguit, es va procedir a realitzar una lectura de les estructures conservades aplicant el mètode de registre Harris amb un model de fitxa adaptada al jaciment. El registre va tenir en compte tant les accions positives com les negatives. L'elaboració de una seqüència estratigràfica murària, a partir de les dades obtingudes *in situ*, va permetre establir una cronologia relativa. Parellament, es va realitzar una completa documentació gràfica, fotografia i una nova planimetria, facilitada ara per una correcta visualització de les estructures.

Per facilitar els treballs es va dividir el subsòl en diferents sector d'actuació (veure làm. I).

7.2. Realització de Sondejos Arqueològics

L'estudi de l'estratigrafia vertical va tenir la seva correspondència en l'obertura de petites cales o sondejors arqueològiques. Tot i la seva nomenclatura, per la seva potència i extensió –com dresprés es veurà– no van passar de petites intervencions de molt poca entitat . El sondejors arqueològics tingueren com a objectiu obtenir una cronologia absoluta de les fases establertes i contrastar les dades cronològiques donades pels materials integrats en talls i estructures.

L'ubicació de les cales va restar condicionada per les característiques del jaciment, ja que aquestes es tenien que practicar en indrets que no possessin en perill

l'estabilitat de les estructures. A més a més, els testimonis conservats *in situ* son molt escassos. Per totes dues raons, es va planificar molt be la ubicació de les cales, per tal d'extreure el màxim d'informació i incidir el mínim en el jaciment.

7.3. Consulta de la documentació antiga i dels fons del Museu

El treball de camp es va complementar amb la consulta de la documentació antiga que es conserva al museu –malauradament escassa– ja que no disposem de cap diari d'excavació, tant sol algunes plantes, una secció estratigràfica i unes notes manuscrites de J. Serra Rafols, així com l'informe del Dr. Maluquer de Mots que afecten principalment a la plaça del Rei. Per contra, la documentació fotogràfica conservada és molt rica, i ha estat de gran importància per entendre el funcionament de les diferents estructures, així com a l'hora de recuperar els testimonis dels murs que havien estat desmuntats. Murs seccionats i antigues alineacions es trobaven amagats darrera les parets d'obra nova que formen l'espai actual del Museu. Aquest treball ha permès restituir les plantes amb precisió.

De gran importància va ser la consulta al Fons Serra Rafols que es conserva a l'I.E.C.

Finalment, es van contrastar les dades obtingudes de la nostra intervenció amb la revisió dels materials arqueològics procedents de les excavacions antigues que tenien una bona o raonable ubicació física dintre del jaciment.

8. DESENVOLUPAMENT DELS TREBALLS

La primera fase de la nostra actuació sobre el jaciment va consistir en l'enretirada de una capa de primal que havia estat aplicada com a consolidant d'estructures i talls estratigràfics. L'aplicació d'aquest producte havia facilitat, al mateix temps, l'absorció de la pols impedit una correcta lectura de les restes. Igualment, es van enretirar alguns elements moderns fets amb totxo procedents d'antics muntatges museogràfics, que sovint amagaven estructures o distorsionaven els seus límits. Aquest treball es va portar a terme per un equip de restaurador dirigits per la Sr. Lidia Font, restauradora del MHCb, sota control arqueològic.

La segona fase de la intervenció es va concretar en una neteja sistemàtica de totes les estructures per tal de procedir al registre estratigràfic dels paraments conservats, analitzat els diferents tipus de fabrica, les tècniques constructives emprades, la qualitat i composició dels morters, els acabats de superfície, així com el desplaçament dels nivells de circulació. El registre va afectar, principalment, al subsòl de la Plaça del Rei i Tinell.

8.1. Subsòl Tinell

Al subsòl del Tinell es va procedir a buidar de runa i aportacions modernes un seguit de forats que havien estat reomplert en l'anterior muntatge museogràfics per tal d'amagar antics retalls (veure làm. II). Es tracta de les u.e. 1, 3, 4 i 10.

A més a més, es va intervenir puntualment en dos zones (veure làm. III). Aprofitant un forat existent i obert al *paviment de signinum*, u.e. 6, es va practicar un petit rebaix, documentant-se un únic nivell, u.e. 7. El seu objectiu va ser obtenir algun

referent cronològic respecte a la datació absoluta d'aquest espai. Es va poder documentar l'existència de dos petites agrupacions de pedres, u.e. 12 i 13, que servien per falcar el peu dret d'una estructura de fusta de la que es conserven dos negatius, u.e. 21 i 22, reomplerts pels rebliments u.e. 14 i 15. Per la seva construcció es van practicar dos forats, u.e. 24 i 25 que tallaven al paviment *d'opus signinum*. Es tracta d'una reparació d'una antiga estructura que s'havia fet malbé (veure làm. IV-V)

El segon punt d'intervenció, anomenat Cala 1, ja que tenia una mica més d'entitat, es va practicar en un petit testimoni conservat sota el Tinell, però a tocar de la Plaça del Rei. El testimoni, de 1 m x 1 m, es situava a sobre d'una paret d'un dipòsit i semblava estar en relació amb la construcció d'un element vertical que es situava a sobre. El seu objectiu va ser esbrinar si la datació d'aquest element i l'amortització del dipòsit. La seqüència documentada correspon a les u.e. 16, 19, 20 i 25. L'excavació va permetre localitzar la trinxera de fundació, u.e. 25, de l'esmentat element de suport, u.e. 4094, i es va poder excavar un testimoni del seu rebliment, u.e. 19. L'u.e. 35 tallava a les unitats 16 i 20, dos estrats successius, que amortitzaven el dipòsit. Tota la seqüència conservada estava tallada per l'u.e. 17, que corresponen a la trinxera de fundació d'una pantalla de formigó amb el seu rebliment, u.e. 18 (veure làm. VI, VII, VIII, IX).

8.2. Subsòl Plaça del Rei

Al subsòl de la plaça del Rei es va seguir la mateixa metodologia, detectant primer els nivells de reompliments moderns, u.e. 1, 2, 4, 11, 12 i 43 (veure làm. X). També es van aixecar els diferents recobriments de ciment i morter que amagaven els nivells arqueològics i havien servit com a nivells de circulació pel públic

que visitava la instal·lació. Així, mateix, es va realitzar alguna intervenció puntual, aixecant alguns testimonis aïllats, la majoria sense relacions físiques clares, que restaven en determinats indrets (veure làm. XI), com ara un petit enderroc, u.e. 10 (veure làm. XII).

La neteja de les estructures va proporcionar un seguit de materials arqueològics, ceràmica i monedes, que es van proporcionar els primers referents de cronologia absoluta.

Amb les fases plantejades, la cronologia relativa establerta i els horitzons cronològics molt més clars es va planificar l'actuació en tres petits testimonis, que hem anomenat Cala 2, Cala 3, Cala 4 (veure làm. XIII, XIV).

Les dues primeres van tenir com a objectiu obtenir dades respecte a l'etapa final de la indústria de salaó. La Cala 2, de 0,50 m x 0,60 m no va aportar cap referència cronològica. Van documentar les u.e. 6, 38 i 41 corresponents a tres nivells d'aportació successius amb poc material i totalment irrellevant. (veure làm. XV). Per contra, la Cala 3, de 1 m x 0,40 i tant sol una potència màxima de 20 cm va donar un resultat positiu. Es va poder diferenciar dos estrats d'amortització de la instal·lació industrial, u.e. 7 que cobria a l'u.e. 8. Aquesta última es situava directament a sobre del paviment de lloses de la factoria, u.e. 4084 (veure làm. XVI, XVII)

La Cala 4 es va obrir a un testimoni que ens podia aportar informació sobre les fases més tardanes del jaciment. La extensió del testimoni era de 1 m x 1 m. Es va excavar no més 50 cm de fondària per no posar en perill les estructures adjacents. La seqüència estava formada pels cinc estrats successius, u.e. 35, 40, 37, 42 i 44. També es va localitzar, en dos punts, la rasa del mur 4085, u.e. 47, i un petit testimoni del seu rebliment, u.e. 45 i 46 (veure làm. XVIII).

D'altra banda, es va realitzar l'aixecament planimètric de cinc talls estratigràfics (veure làm. XIX) que ens proporcionaven informació molt puntual però que ajudava a completar, documentar i entendre sistemes constructius, nivells d'amortització d'estructures que havien estat excavats d'antics, nivells de circulació relacionats amb les fases més tardanes del jaciment....

Tall estratigràfic nº 1: Mostra com per la construcció de *l'opus africanum* es va practicar una trinxera de fonamentació, u.e. 49, al mur antic (u.e. 4091). Aquest fet s'ha pogut documentar també a altres murs del subsòl (veure làm. XX).

Tall estratigràfic nº 2: En aquest indret es va practicar un petit rebaix al tall que sobresortia una mica del plom de la paret u.e. 4039, enregistrant tota la seqüència. El rebaix va permetre posar de relleu l'existència d'un mur més antic, u.e. 4089, una vegada aixecat el testimoni que quedava al tall dels estrats u.e. 30, 31, 32 i 33. De nou es va documentar com per la construcció del *opus africanum*, u.e. 4080, es va practicar un trinxera, u.e. 17, que va retallar els dos murs antics, u.e. 4081 i 4089 (veure làm. XXI, XXII).

Tall estratigràfic nº 3. Mostra el sistema de construcció emprat per col·locar els elements u.e. 4012 i 4013, foses de fonamentació encaixades per les sabates encofrades que s'obren per col·locar els elements verticals de suport, u.e. 4017, 4018 (veure làm. XXIII)

Tall estratigràfic nº 4. Correspon a una paret amb un pilar integrat que es trobava totalment amagat s l'interior d'un antic magatzem. L'estructura es va poder vincular per tècnica constructiva, situació física i cotes a les fases més tardanes del jaciment (veure làm. XXIV).

Tall estratigràfic nº 5 . Mostra l'existència d'un seguit de retalls sota els nivells de construcció d'un mur corresponent a les fases més tardanes del jaciment (veure làm. XXV).

8.3. Subsòl Casa Padellàs

En el subsòl de la Casa Padellàs hi havia grans nivells de reompliments moderns que van ser retirats durant la fase d'obres, ja que es podien detectar perfectament sense cap mena d'intervenció arqueològica. Així doncs, la nostra actuació es va centrar en dos punts molt concrets, obrint dos petits sondeigs, per tal d'obtenir referents cronològics absoluts (veure làm. XXVI).

El Sondeig 1 es va practicar aprofitant un antic retall, u.e. 7, d'unes dimensions de 1 m x 0,80 m, que tallava un *paviment de signinum*. Es va buidar en la seva totalitat, fins a arribar al terreny natural, tot i així, la seva potència no superava els 0,50 m. L'excavació va posar de manifest l'existència de dos murs solidaris que feien cantonada, u.e. 9 i 10, que estaven coberts per paviment *d'opus signinum*, u.e. 8.

Tota la seqüència estava tallada pel fonament d'un mur modern, u.e. 13, que correspon al subterrani d'una de les habitacions que es van enderrocar al traslladar la Casa Padellàs. L'esmentat retall, u.e. 7 estava reblert per les unitats 2, 3, 4 i 5. L'u.e. 5 cobria un forat, segurament un forat de pal de bastida, u.e. 11 i el seu rebliment, u.e. 15. L'u.e. 7 es va practicar tallant un seguit d'estrats, u.e. 18, 19, 21, 29 i 28, dels que restava un petit testimoni al tall del sondeig. Cobert per l'u.e. 19 va aparèixer un nou retall, u.e. 20, que tallava a les unitats 21 i 29 i estava reblert per les u.e. 21, 22, 23, 24, 25, 26, 27 i 28 (veure làm. XXVII, XXVIII, XXIX)

La seqüència, tot i que força complexa, tenim present les dimensions del sondeig, no va aportar una cronologia absoluta precisa, ja que el material no era prou representatiu.

El Sondeig 2 es va localitzar al llarg d'un mur on restava un testimoni sota una conducció formada per set imbrex. Com a la resta de l'àrea d'intervenció era de petita superfície, 3,30 m x 0,50 m . Una vegada aixecada la conducció d'imbrex, u.e. 36, i la seva capa de preparació, u.e. 37, va aparèixer el testimoni de la rasa feta per col·locar la esmentada conducció, u.e. 39. A continuació, la seqüència estava formada per quatre estrats de molt poca potència, u.e. 38, 40, 41 i 45. L'u.e. 40 cobria un mur arrasat i un paviment *d'opus signinum*, u.e. 42 i 43, respectivament. (veure làm. XXX, XXXI).

A més a més, d'aquestes dos intervencions, es va buidar un sector de claveguera, que amb el nou muntatge restaria coberta per un paviment de fusta

9. CONCLUSIONS: RESULTATS DE LA INTERVENCIÓ ARQUEOLÒGICA

Els treballs realitzats van permetre posar de relleu l'existència d'estructures pertanyents a dos edificis successius de caire religiós que es poden datar cap a finals del segle VI–inicis del segle VII¹. Es tracta d'una església en planta de creu que va ser transformada poc anys després de la seva construcció. El nou edifici de caire monumental manté la mateixa planta i la ubicació de l'únic altar conegut, així com l'organització bàsica de l'espai, tot i que es denota un important procés de monumentalització que va més enllà del propi edifici i afectà a gran part dels edificis del conjunt episcopal.

La troballa justifica i dona sentit a la coneguda necròpolis de la plaça del Rei i a posat de relleu les relacions existents entre el diferents edificis que configuren el Conjunt Episcopal de Barcelona.

Primera fase: la primera església

La primera església i es seus annexes es va aixecar sobre una indústria *cetaria*, una factoria de *salsamenta* i *garum* que va estar en funcionament com a mínim fins a la segona meitat del segle V tot i que, com en el cas de la factoria de Roses (Girona) podria arribar perfectament a principis del segle VI. En el nivells d'amortització de la factoria es va localitzar la forma de T.S. Africana Hayes 73 A i Hayes 80 B que ens proporcionen la data apuntada².

¹Les primeres conclusions van ser exposades en abril de 1997 en una taula rodona amb la participació de diversos especialistes.

²Per l'estudi el material hem comtat amb la col·laboració de Ramon Jarrega.

La construcció es va fer a cel obert, sense obrir rases de fonamentació, ja que les estructures s'elevaven a partir de la cota arrasament de la factoria. Els murs es recolzen directament damunt la terra o d'un petit llit de pedres, la fonamentació es configura únicament per la part soterrada del mur. L'amplada de les estructures es d'uns 45 cm i encara que es troben firmes i en bon estat de conservació la fàbrica es senzilla: pedres de grandària mitjana i petita amb material ceràmic constructiu lligat amb un aglomerat terrós pobre en calç. L'obra va comportar l'elevació dels antics nivells de circulació en almenys 60 cm. En les terres aportades per tal de regularitzar els nivells en aquesta fase de les obres va aparèixer un fragment de T.S. Africana de la forma Hayes 91 D. La cronologia proposada per Hayes situa aquesta forma entre el 600–650, tot i que segons altres autors l'inici de la seva producció començà abans del canvi de centúria, per la qual cosa sembla prudent deixar obert el marge cronològic.

D'aquesta primera construcció no més resta part de la capçalera rectangular i el braç nord, encara que el mur nord–est de la capçalera es conservava *in situ* en el moment de l'excavació, actualment pot apreciar-se el seu negatiu. Al centre de creuer es localitzen les restes d'una base d'altar. Es tracta d'una estructura de pedra, de la que es conserven tres filades, i part d'una caixa on anirien dipositades unes relíquies.

Junt a la capçalera es situen dos sales rectangulars, comunicades entre si, amb una entrada exterior que dona l'antic *cardo minor*. La construcció d'aquestes dues estances va suposar l'ocupació definitiva de l'espai porticat del *cardo minor*, els pilars queden integrats en la nova construcció. Tot i així, la circulació es va mantenir a través d'un carreró relativament estret que presenta un traçat obliqu, en relació a l'antiga trama urbana.

A l'est, un espai obert –segurament utilitzat com a jardí– es troba delimitat per dos murs de tanca. Es tracta simplement d'una mena de cerca feta amb pedra de maçoneria travada amb terra. En la seva construcció es van reaprofitar una làpida epigràfica del segle II. Entre la muralla i el mur de cerca es situa un corredor de pas. Al nord-est, dos columnes indiquen l'existència d'un petit pòrtic que s'obre al jardí. Les columnes es recolzen directament sobre les estructures arrasades de la factoria i es troben falcades amb fragments ceràmics. Es important destacar que la paret de tanca s'adossa a l'angle del braç nord, més tard amb les obres de la segona fase conservarà aquesta particularitat. En aquest espai obert, es constituïria poc després una petita necròpolis.

Segona fase: la segona església

Pocs anys després de la construcció de la primera església vàrem començar les obres de la segona. El material localitzats en el rebliment de les trinxeres, com es la presència de T.S. Africana Hayes 105 (tipus Waage 1948) i un *nummus*, considerat com una emissió visigoda de la seca d'*Emerita*, encunyat a partir de Leovigil, es proporciona una datació de finals del segle VI, inicis del segle VII³.

La disposició de la nova planta i la posició física d'algunes de les estructures ens indiquen clarament que aquest edifici va ser concebut com una reforma del primer. Una part es va construir per l'exterior mantenint la capçalera i el braç nord en peu. El mur sud-oest de la capçalera es va conservar com a límit de la nova construcció, segurament en funció de les dues sales rectangulars que estaven encara en us. Això,

³L'estudi del material numismàtic ha estat realitzat per Teresa Marot.

podria explicar l'existència de dos grans sabates adossades al mur, una mena de reforç estructural per a rebre el pes de l'elevació i de la coberta de la nova església. La part conservada permet comprendre com s'organitzava l'edifici a l'oest i comprovar com es manté la planta cruciforme.

La tècnica constructiva emprada en aquest edifici presenta unes característiques molt diferents de les descrites per la primera fase. Presenta unes fonamentacions corregudes de gran fondària, més de 2 m per sota del nivell de circulació, sovint amb banquetes escalonades que superen els 80 cm d'amplada. Per la seva construcció es van practicar rases prou amples per poder treballar, ja que els fonaments es van aixecar a base de filades regulars de pedra disposades a mà i lligades amb un morter de gran consistència amb presència ocasional de carbons.

Els fonaments que defineixen la planta cruciforme presenten unes bases quadrangulars on es recolzen pilars integrats en les parets, la tècnica recorda l'*opus africanum*. Es tracta de grans sabates construïdes per evitar problemes d'estabilitat, amb unes mides aproximades de 1,50 x 1,50, on es recolzen elements verticals de secció rectangulars o fustes de columnes que –com en la primera fase– es trobem falcats amb fragments ceràmics, normalment àmfora africana i després segellats amb morter. La seva ubicació en planta a espais regulars i la seva construcció *a priori* de la resta de les fonamentacions indiquen l'existència d'un acurat pla d'obra. D'altra banda, les característiques físiques de les fonamentacions ens indiquen que l'edifici s'aixecava a gran alçada.

Just al centre del creuer es situa un altar. Es tracta d'un fonament massís sobre el que es situa un element rectangular, una mena de caixa feta de pedra amb l'interior estucat. Directament a sobre de la caixa es troba un fust de columna que s'aixeca uns

60 cm per sobre el nivell de circulació. L'estructura respon a la base d'un altar amb una caixa on anirien dipositades unes relíquies. Aquesta mena d'altars amb reliquiari ha estat estudiat a Caríntia i Tirol i es coneixem altres exemples al mediterrani (Glaser 1997). Com ja hem avançat, l'altar té el seu origen en la primera església. Tallat per la trinxera de fundació de la segona fase s'han conservat part de la base prismàtica d'obra de l'altar de la primera església i les restes de l'antiga caixa, que van ser integrats en el nou altar. Un lliscat interior va unificar les dues fases.

Descartem totalment que aquesta estructura correspongui part d'una claveguera com a vegades s'ha entès. Les seves característiques constructives no són apropiades per la constant circulació d'aigües, no hi ha estanqueïtat i l'interior es troba estucat, condicions impensables per una claveguera. A més a més, no té cap sentit utilitzar el fust d'una columna disposada en vertical com a tapadora d'una conducció soterrada, es coneix que els registres tenen altres característiques físiques. La caixa i la fonamentació on es recolza són totalment solidaris i presenten el tipus d'obra i morter de l'església de la segona fase. L'estudi de l'element ha permès constatar que no es troba seccionat –presenta límits reals– les obertures existents van ser practicades, de bon segur, per a recuperar les relíquies, encara resta "in situ" part de la teula que va servir per tancar el registre de la caixa. Les relíquies dipositades en les esglésies construïdes *ex novo* constitueixen un fet conegut i ben documentat en nombrosos edificis religiosos.

La construcció d'aquest edifici va suposar un nou desplaçament del terra, una aportació de terres va situar els nivells de circulació almenys 50 cm per sobre del de la primera fase. En tota l'obra es denota la presència de material arquitectònic reaprofitat

com a material constructiu, com ara fustes de columnes, capitells o pedres ben tallades de funcionalitats diverses.

Als peus de l'església, es situaven una seguit d'estances lligades a l'edifici de culte. Malauradament, totes les estructures van ser desmuntades als anys 50, la planta ha tingut que estar restituïda amb l'ajuda de les fotografies antigues i d'una maqueta de les restes que es conserva al Museu d'Història. Tot i les dificultats i rics que comporta una restitució d'aquesta mena, podem dir que la situació topogràfica de les alineacions es bastant fidel a la situació original de les restes. Els treballs ja esmentats han permès localitzar els testimonis de moltes de les estructures desaparegudes, murs seccionats a les parets, fonaments soterrats sota els paviments de circulació del Museu, paraments integrats en l'obra del Palau Comtal del segle XI o bé d'altres damunt dels quals es va fonamentar la sala de les voltes romàniques.

La planta general es de gran dimensions, 35 m de llargada, on destaca l'església cruciforme, probablement de major alçada que la resta d'edificacions, i una sèrie de dependències que defineixen un cos rectangular al nord i una petita estructura a l'est que presenta un interès particular. La seva planta es quadrada amb unes dimensions aproximades de 2,5 x 2,5 m i les parets exteriors estucats. L'estructura disposa de poca alçada i presenta a les quatre cantonades uns negatius, pot ser de columnes. A dues de les parets laterals es localitzen dues obertures oposades en forma d'arc, segurament relacionades amb l'aigua. Tot això, ens fa pensar en la possibilitat de que podria tractar-se d'un baptisteri amb baldaquí. Es coneixem altres exemples amb baptisteris situats als peus, com per exemple El Bòvalar en Seròs (Lleida).

La necròpolis de la plaça del Rei

Les obres de l'església de la segona fase van afectar també al jardí situat junt a la capçalera. La cerca situada al nord-oest va ser substituïda per un pòrtic que s'obria a l'antic jardí, ara convertit amb necròpolis. La paret de tanca s'adossa, com en la primera fase, a l'angle del braç nord de l'edifici cruciforme. El mur va ser desmuntat durant les excavacions antigues, tot i que es pot apreciar el seu negatiu en la destrucció obliqua del mur de la instal·lació de *garum*. El passadís porticat va ser tancat a l'oest amb una porta que donava al carreró. Es defineix així una circulació interna que es dirigia cap a les dependències situades als peus de l'església, a través d'altre porta situada al final de corredor. Resten els dos brancals, configurats amb grans blocs de pedra e integrats als fonaments de les voltes romàniques.

Les dues sales situades a la capçalera es van mantenir en us durant poc temps, dos inhumacions indiquen el final de la seva ocupació, que podria estar en relació amb l'inici de l'ocupació del jardí com a necròpolis. Pot ser, l'abandó de les sales va coincidir amb la mort d'un eclesiàstic i una part dels fidels desitjaren ser enterrats al mateix sector.

Son ben conegudes les setze tombes que configuren la necròpolis de la plaça del Rei-, tot i que al setembre de 1936 ens van localitzar cinc més que van restar inèdites als estudis posteriors, així com altra trobada durant les excavacions dels anys 60 que no es va donar a conèixer. Es tracta d'un enterrament infantil en àmfora. Tenim, doncs, 22 tombes ben documentades, tot i que podem pensar que el numero d'enterrament podria ser un mica superior degut a l'existència de nombroses sitges, obertes amb posterioritat, a tota la zona. Es denota la presència d'ossos i material dispers, fet que ja van posar de relleu els seus excavadors.

D'aquest enterraments, set van ser practicat amb àmfores i quinze amb *tegulae* amb una major concentració de tombes a l'angle nord–est del recinte, mentre que al sud–oest –a l'espai ocupat les antigues sales– únicament es localitzen dos tombes. Dos pilars suportaven una coberta quan les sales ja havien estat amortitzades, la qual cosa sembla indicar que es podria tractar d'un indret privilegiat dintre de la necròpolis.

La revisió i estudi del material amfòric utilitzat als enterraments –Keay LX, LXI, LXII, LXIII, LRA 4– situa la necròpolis entre finals del segle VI i un moment poc avançat de la primera meitat del segle VII, cronologia que confirma les dades proposades per l'església amb la que està relacionada⁴.

Desconeixem qui va ser enterrat en aquesta petita però privilegiada necròpolis, en un moment en que els cementiris es situaven fora muralles. Un petit cementiri que disposava d'un gran pòrtic i que es localitzava a l'interior del Conjunt Episcopal de Barcelona. El material associat a les tombes es escàs, una fíbula femenina de llautó, una sivella de cinturó de ferro i unes arracades de plata, datats als segles VI–VII, ens permet, en principi, vincular–ho a una població visigoda.

El final de la necròpolis podria estar relacionat amb un paviment d'*opus signinum* que es situava a sobre de les tombes, tot i que també podria correspondre al paviment de circulació de la necròpolis, com en el cas de València, altre conjunt episcopal urbà amb importants reformes a l'època visigoda i una zona d'enterraments a l'interior de la ciutat.

⁴L'estudi de les àmfores de la necròpolis va ser realitzat per Albert Martin.

BIBLIOGRAFIA:

1. Bibliografia general

BALIL ILLANA, A. 1959^a. "Arquitectura domèstica en la Barcelona romana". Oretania 3: 125–155

. – 1959^b. La casa romana en España. Tesis doctoral. Madrid.

BARRAL I ALTET, X. 1973. "Pavement en opus sectile". Butlletín de la Societ  Nationale des Antiquaires de France. Paris: 59–64.

. – 1978. Les mosaïques romaines et medievales de la regio laietana. Barcelona.

DURAN I SAMPERE, A. 1972. Barcelona i la seva hist ria. 2. Barcelona.

–GLASER, F. (1997). " Reliquiengr ber–Sonderbestattungen der Sp tantike". *Arheoloski vestnik*, 48, p. 231–246.

GRANADOS, J.O.; MANERA, E. 1980. "Lucernas romanas de la Colonia Barcino. I. Lucernas procedentes de la plaza del Rei y casa Padell s (Excavaciones de 1931–35)". Cuadernos de Arqueologia e Historia de la Ciudad.

GRANADOS, J.O. s.d. La colonia Barcino. Origen i estructura d'una col nia augustea. In dit. Museu d'Hist ria de la Ciutat.

. – 1987. "La transformaci  de la colonia romana. Reformas urbanas entre el siglo V y el siglo XI". Actas del II Congreso de Arqueolog  Medieval Espa ola. Madrid: 354–357.

. – 1991. "Estructura urbana de la ciutat romana". Hist ria de Barcelona. 1. La ciutat Antiga. Barcelona:

GRANADOS, J.O.; RODA, I. 1993^b. "Barcelona en la baixa romanitat". III Congrés d'Història de Barcelona. La ciutat i el seu territori, dos mil anys d'història. Barcelona: 25–46.

2. Bibliografia específica subsòl MHCB

– BELTRAN DE HEREDIA BERCERO, J. (1998). " La elaboración del vino en el mundo romano: una instalación urbana de producción de vino en *Barcino*". *El vi a l'antiguitat, economia, producció i comerç al mediterrani occidental. II Col.loqui Internacional d'Arqueologia Romana* (Badalona 1998), p. 277–282

–BELTRÁN DE HEREDIA, J.; NICOLAU I MARTÍ, A. (en premsa). El projecte de remodelació del subsòl del Museu d'Història de Barcelona. Resultats de les darreres intervencions arqueològiques: una església dels segles VI–VII al subsòl de la plaça del Rei. *Tribuna d'Arqueologia* 1998. Generalitat de Catalunya

– BONNET, CH.; BELTRÁN DE HEREDIA, J. 1999, El Conjunt Episcopal de Barcelona". *Catalunya Romànica. del romà al Romànic*, p.179–183

– (en premsa). "Nuevas intervenciones arqueológicas en el Museo de Historia de la Ciudad: una iglesia de época visigótica en el grupo episcopal de Barcelona". *V Reunión de Arqueología Cristiana Hispánica* (Cartagena 1998).

– (en premsa). "El primer grupo episcopal de Barcelona". *Sedes Regiae. Regna Barbarica. Ciudades entre la Antigüedad Tardía y la construcción europea*. Academia de Bones Lletres de Barcelona.

– (en premsa)." Cristianismo y espacio urbano en la antigüedad tardía. El ejemplo de *Barcino* .*Los orígenes del cristianismo en Valencia y su entorno*.

SECTOR J

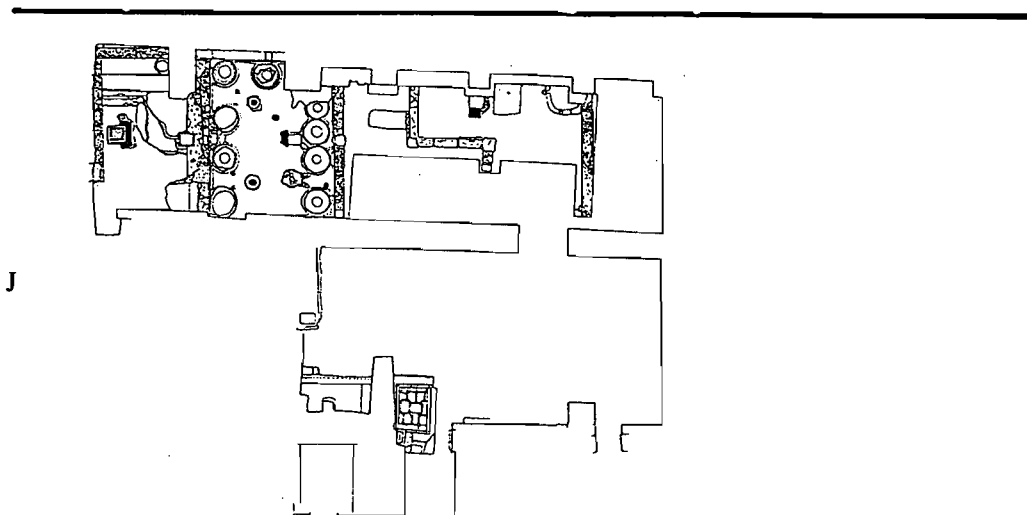

SECTOR I

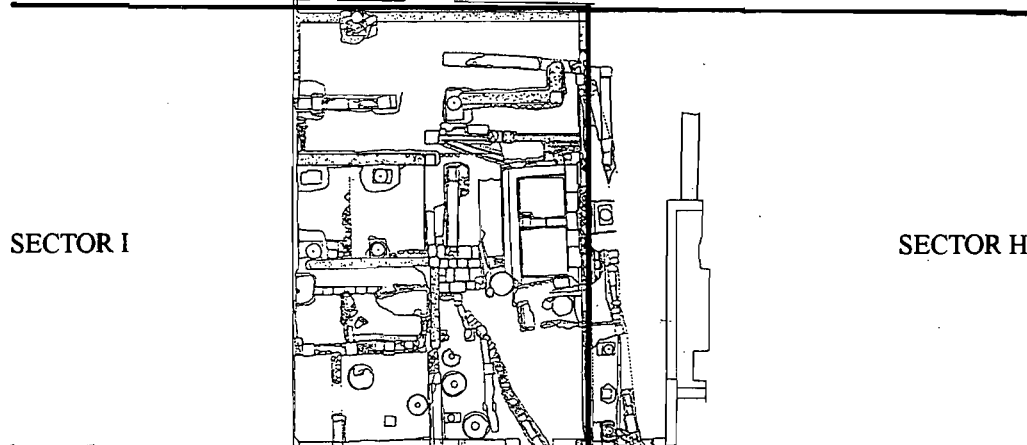

SECTOR H

SECTOR G

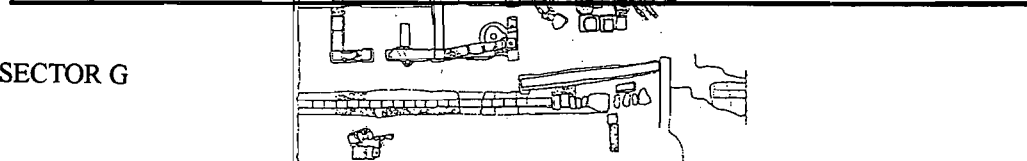

SECTOR E

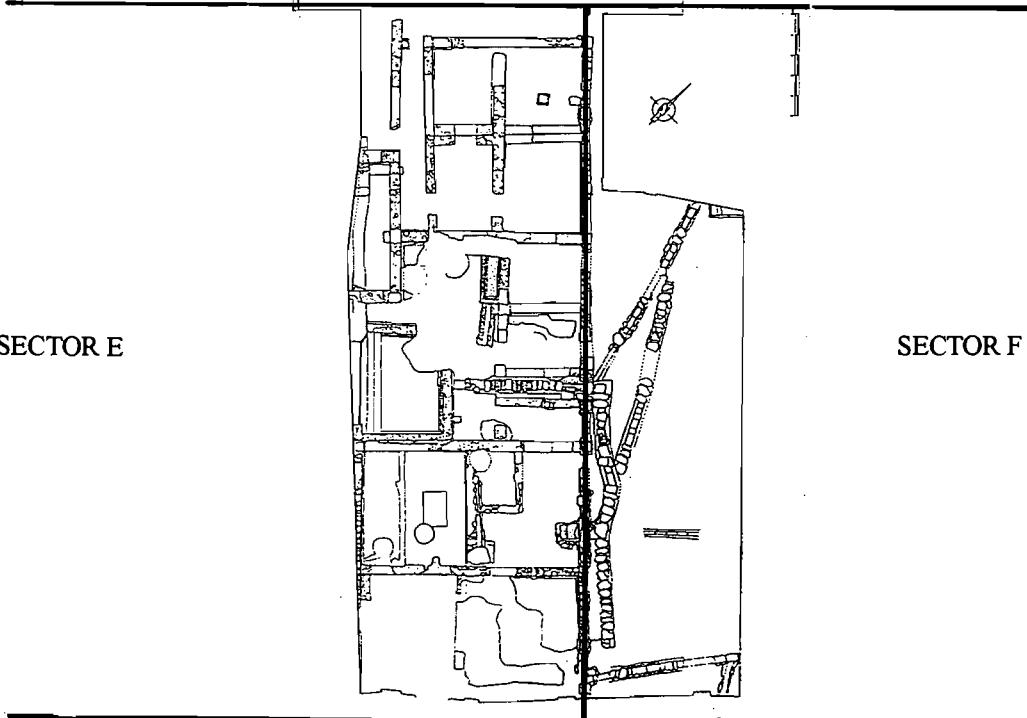

SECTOR F

SUBSÒL MUSEU D'HISTÒRIA DE LA CIUTAT 1996-1997

Localització dels sectors d'intervenció.



**MUSEU D'HISTÒRIA
DE LA CIUTAT**

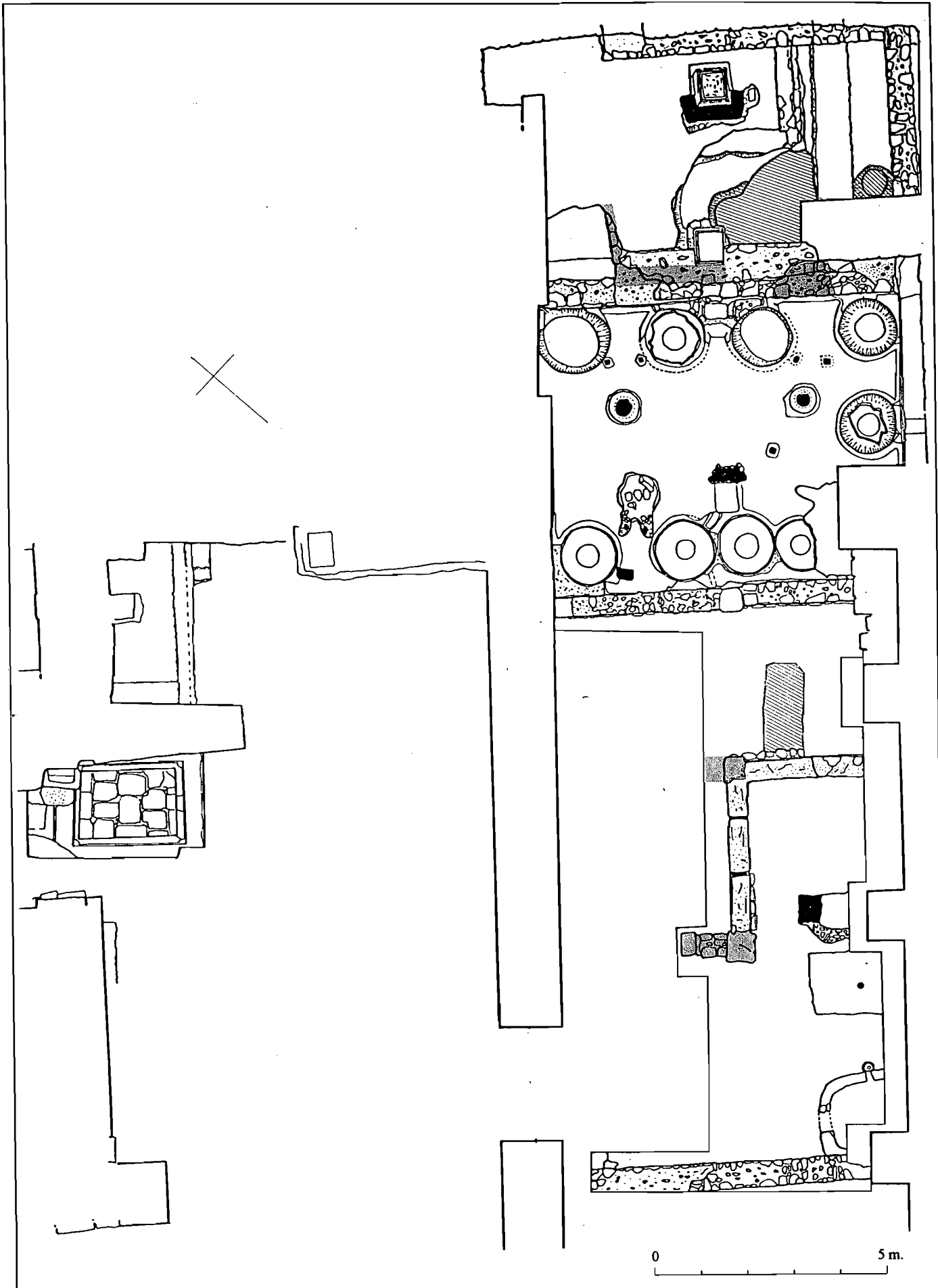

SUBSÒL MUSEU D'HISTÒRIA DE LA CIUTAT 1996-1997
 Situació de les intervencions en el subsòl del tinell



Localització dels dipòsits del segle XX.



Localització dels elements d'obra nova aixecats.



**MUSEU D'HISTÒRIA
 DE LA CIUTAT**

Ajuntament  de Barcelona

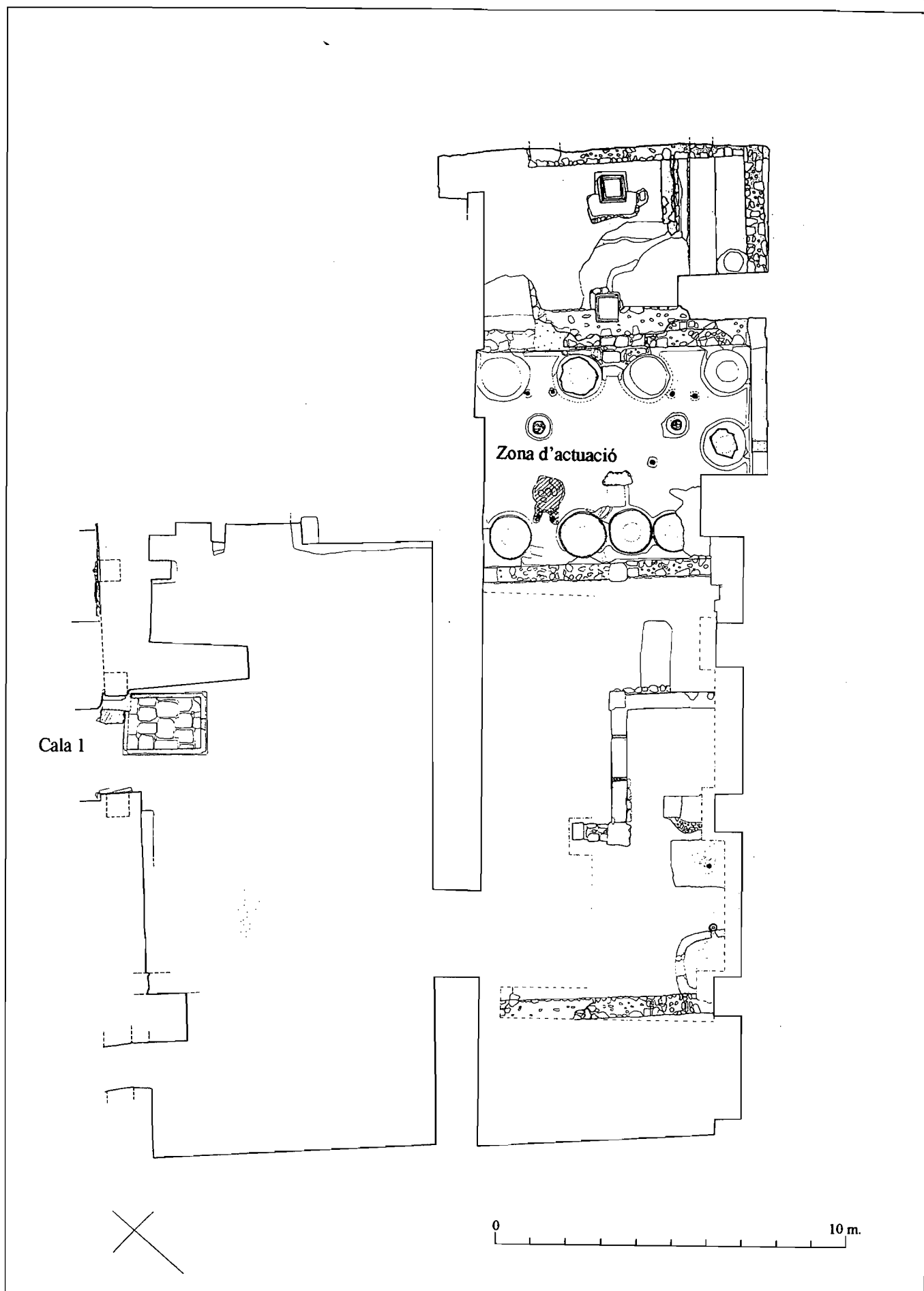

SUBSÒL MUSEU D'HISTÒRIA DE LA CIUTAT 1996-1997
Situació de la cala i el sondeig del subsòl del tinell

**MUSEU D'HISTÒRIA
DE LA CIUTAT**

Ajuntament  de Barcelona

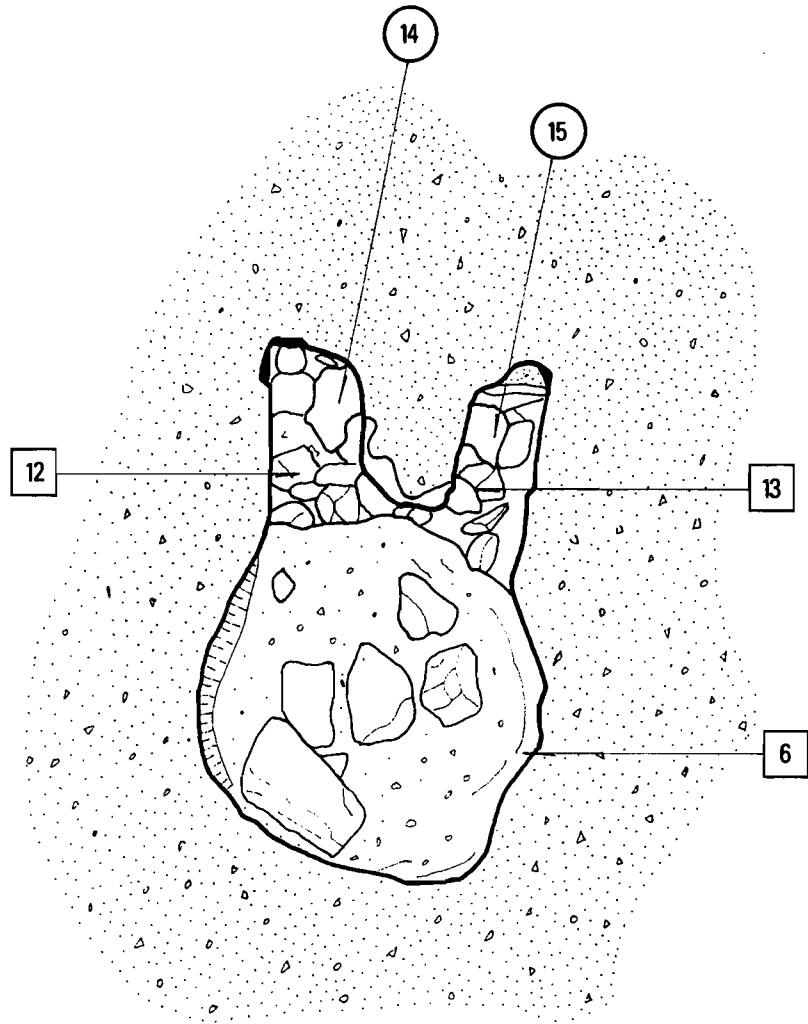
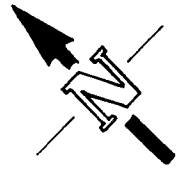

SUBSÒL MUSEU D'HISTÒRIA DE LA CIUTAT 1996-1997

Tinell, Sector J.

**MUSEU D'HISTÒRIA
DE LA CIUTAT**

Ajuntament  de Barcelona

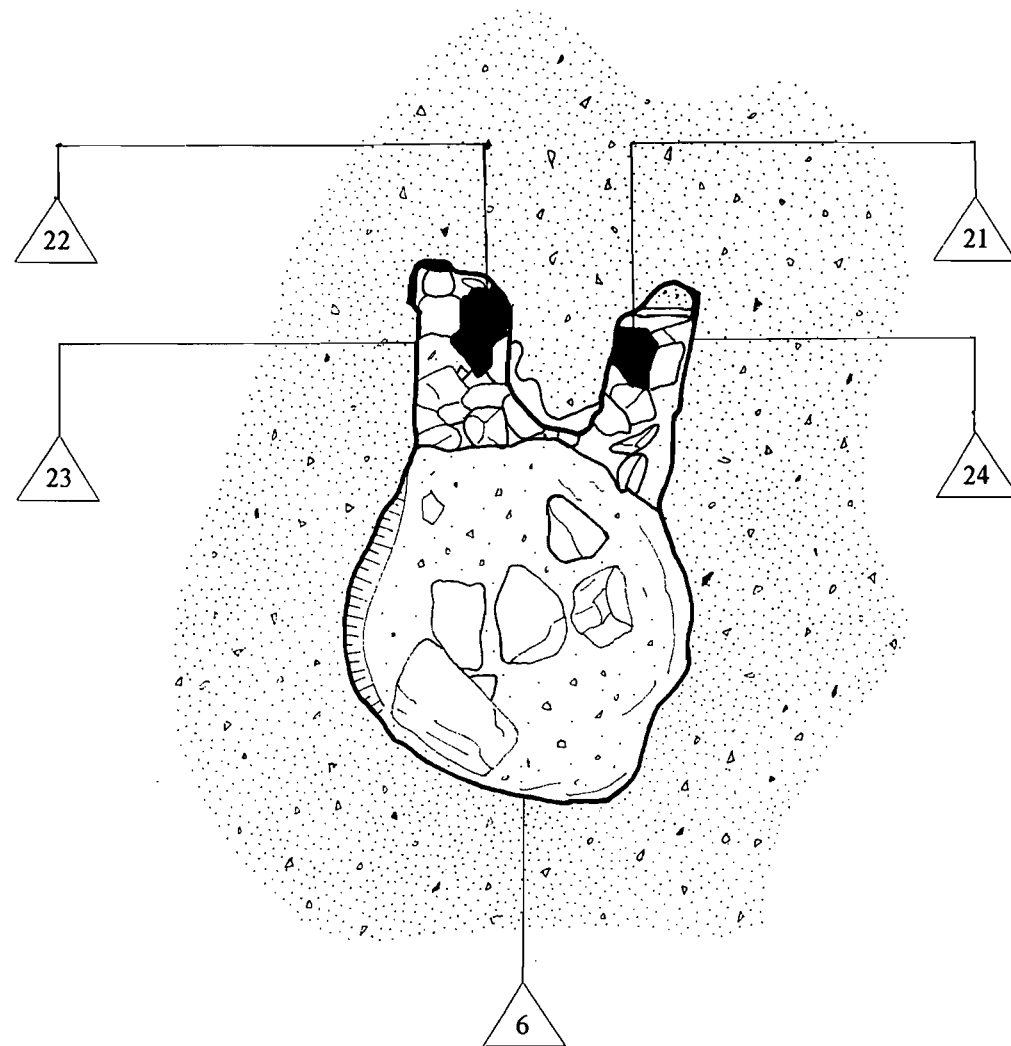
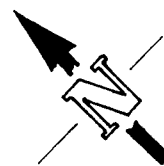

SUBSÒL MUSEU D'HISTÒRIA DE LA CIUTAT 1996-1997

Tinell, Sector J.

**MUSEU D'HISTÒRIA
DE LA CIUTAT**

Ajuntament  de Barcelona

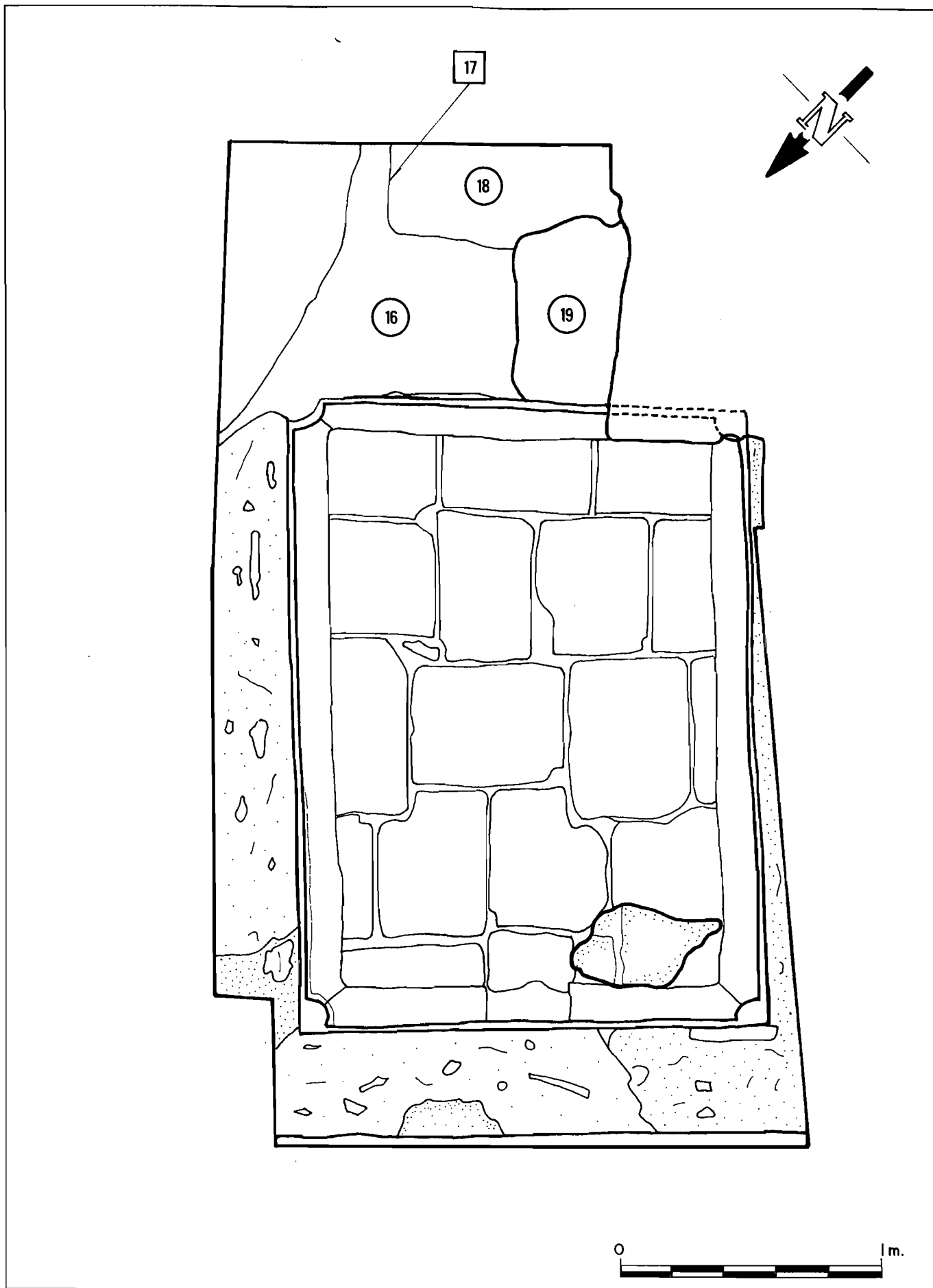

SUBSÒL MUSEU D'HISTÒRIA DE LA CIUTAT 1996-1997

Tinell, Sector J.
Cala 1.



MUSEU D'HISTÒRIA
DE LA CIUTAT

Ajuntament  de Barcelona

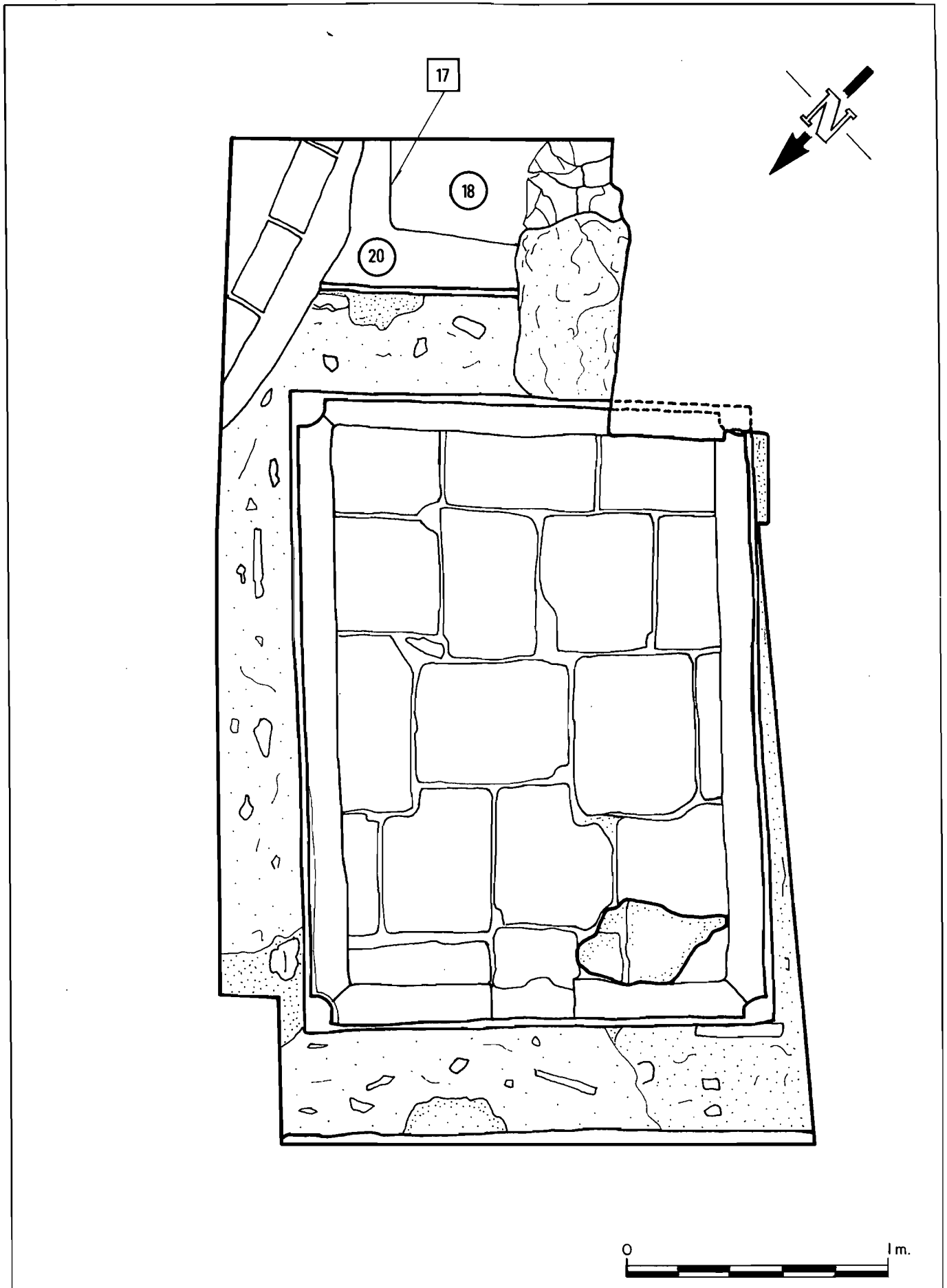

SUBSÒL MUSEU D'HISTÒRIA DE LA CIUTAT 1996-1997

Tinell, Sector J.
Cala 1

**MUSEU D'HISTÒRIA
DE LA CIUTAT**

Ajuntament  de Barcelona

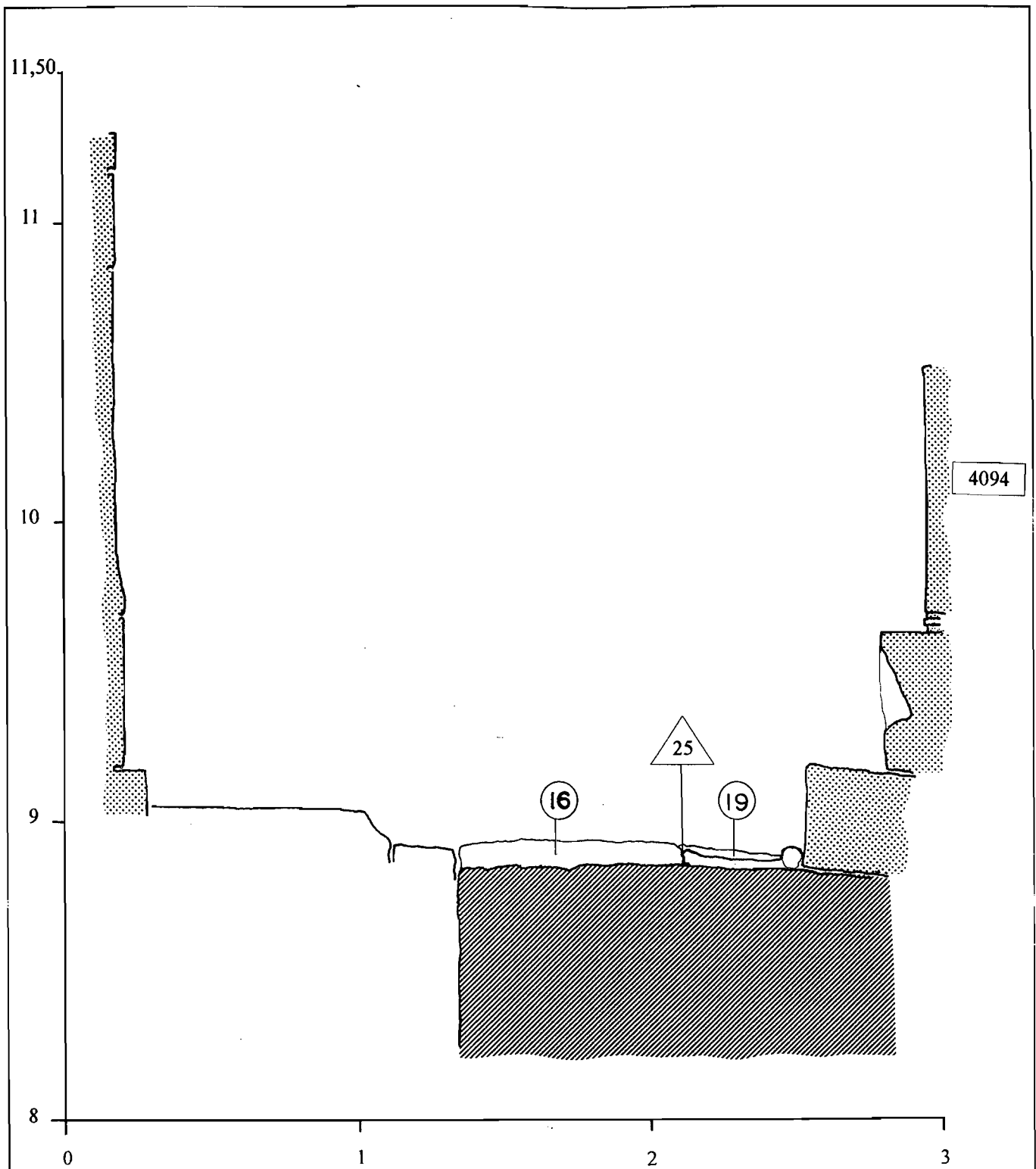

SUBSÒL MUSEU D'HISTÒRIA DE LA CIUTAT 1996-1997

Tinell, Sector J.

Cala 1.

Secció nord-est/sud-oest.



**MUSEU D'HISTÒRIA
DE LA CIUTAT**

Ajuntament  de Barcelona

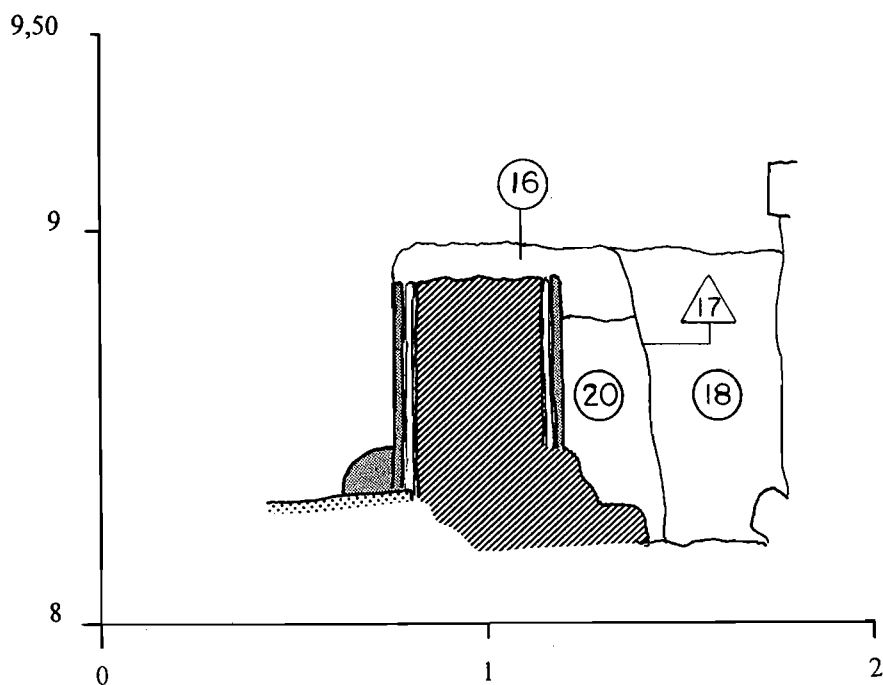

SUBSÒL MUSEU D'HISTÒRIA DE LA CIUTAT 1996-1997

Tinell, Sector J.

Cala 1.

Secció nord-oest/sud-est.



MUSEU D'HISTÒRIA
DE LA CIUTAT

Ajuntament  de Barcelona

10m

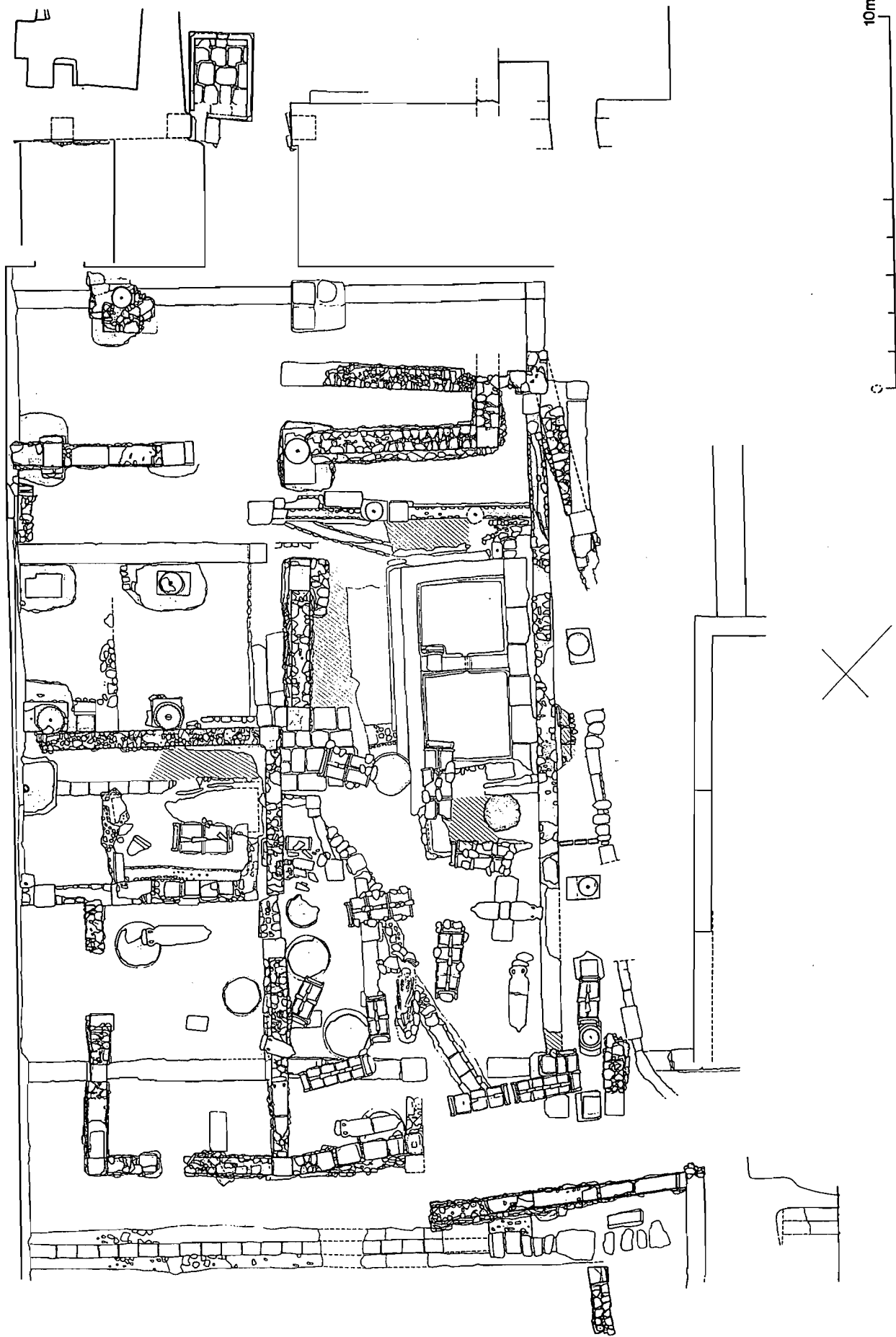

SUBSÒL MUSEU D'HISTÒRIA DE LA CIUTAT 1996-1997

Localització dels nivells de reompliment momderns.



**MUSEU D'HISTÒRIA
DE LA CIUTAT**

Ajuntament  de Barcelona

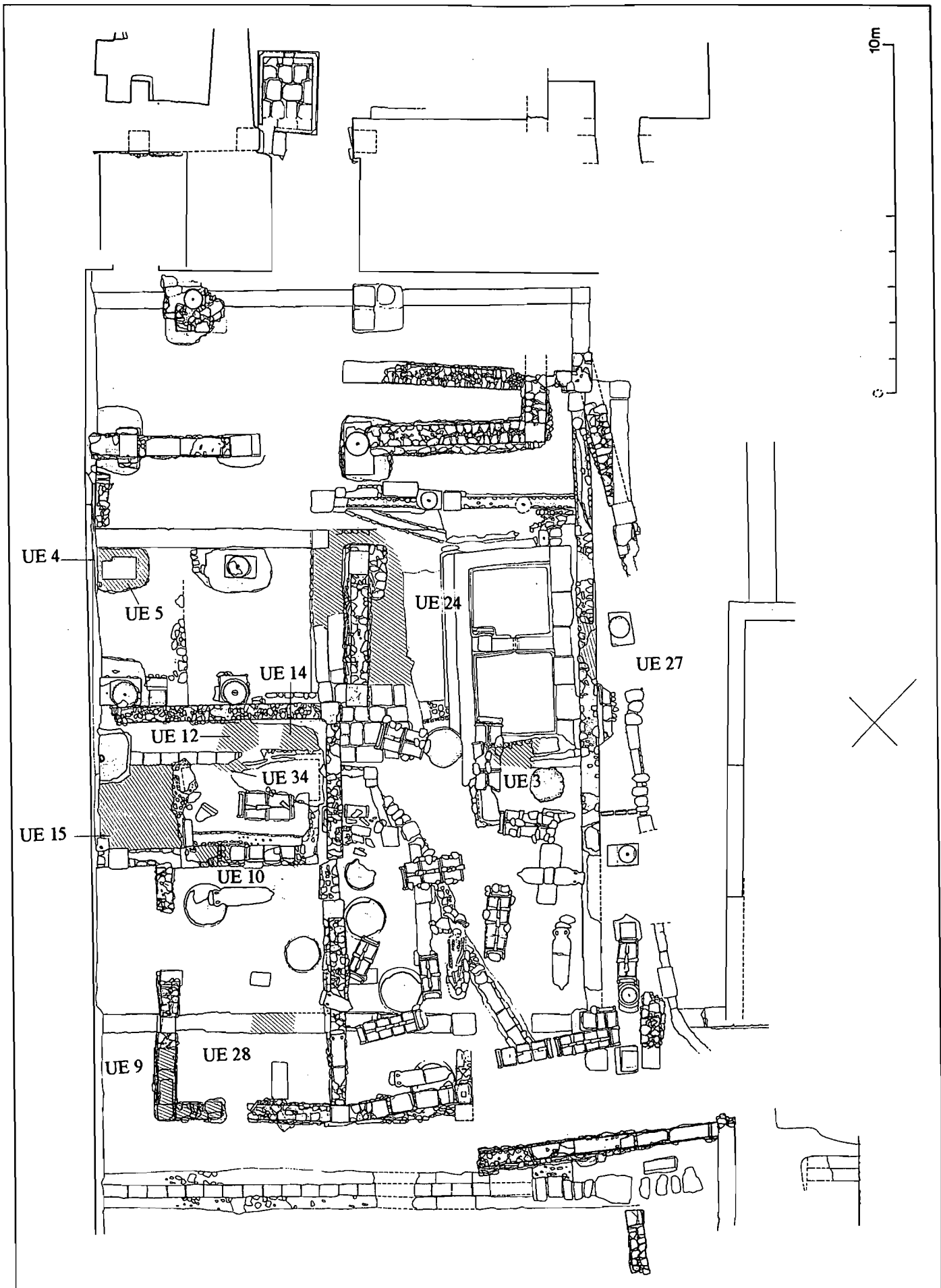

SUBSÒL MUSEU D'HISTÒRIA DE LA CIUTAT 1996-1997

Localització dels testimonis aixecats amb la seva relació d'UE.

**MUSEU D'HISTÒRIA
DE LA CIUTAT**

Ajuntament  de Barcelona

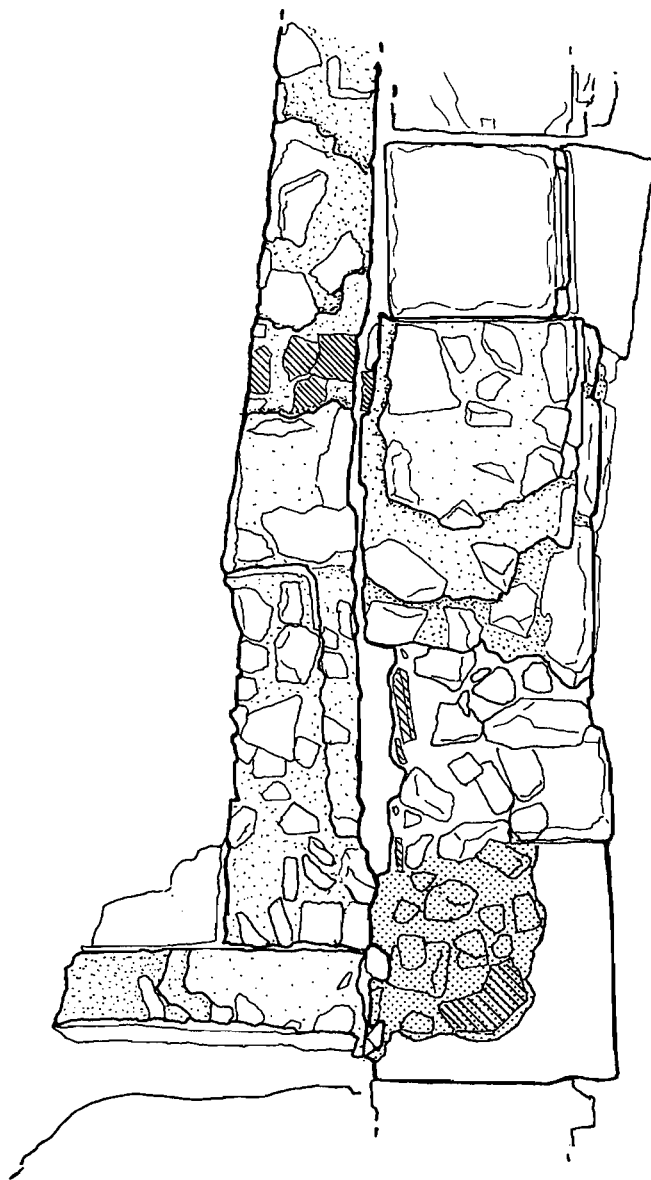

UE: 10



SUBSÒL MUSEU D'HISTÒRIA DE LA CIUTAT 1996-1997

Plaça del Rei, Sector I.

Planta UE 10



**MUSEU D'HISTÒRIA
DE LA CIUTAT**

Ajuntament  de Barcelona

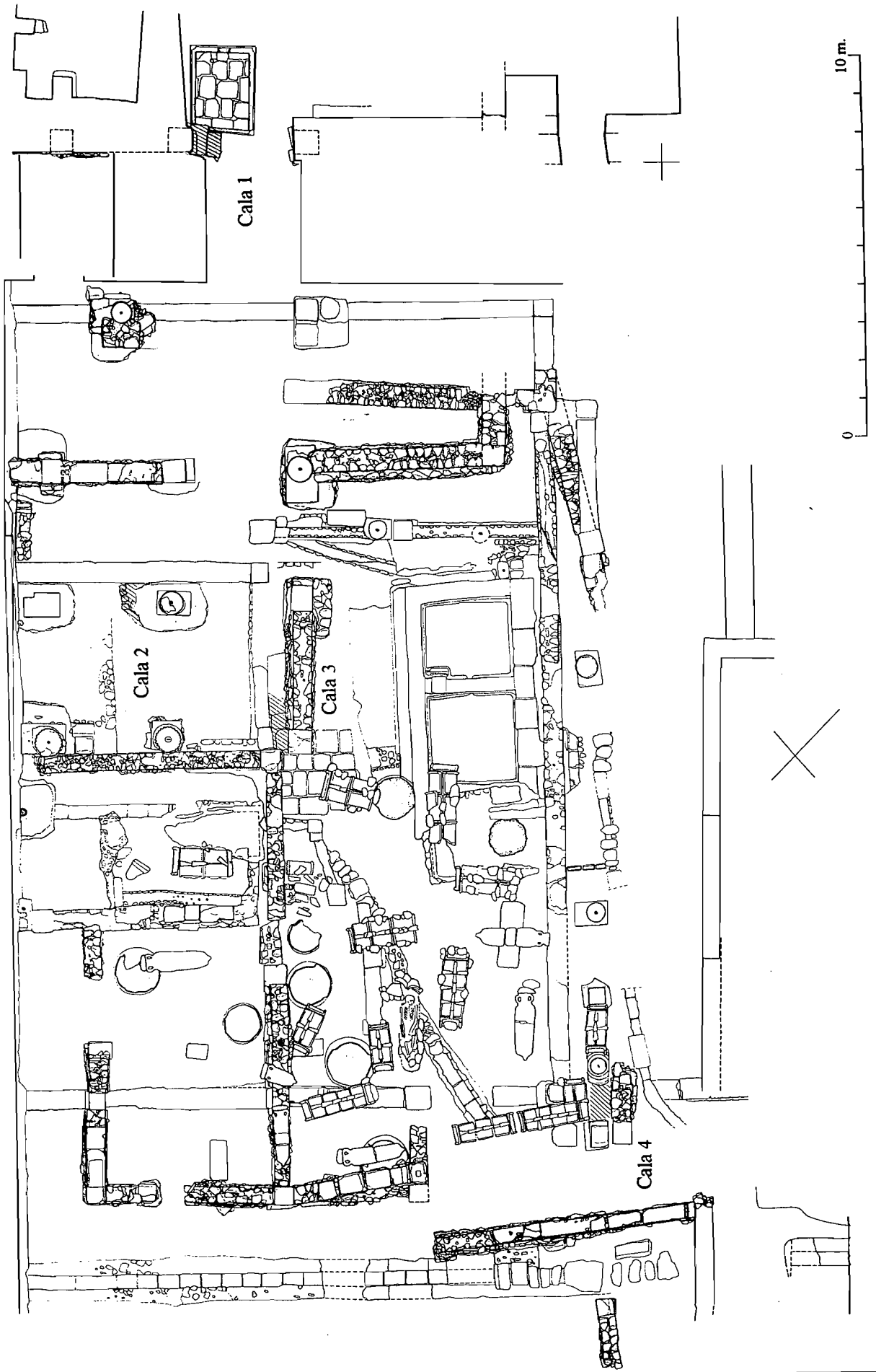

SUBSÒL MUSEU D'HISTÒRIA DE LA CIUTAT 1996-1997
Situació de les cales

**MUSEU D'HISTÒRIA
DE LA CIUTAT**

Ajuntament  de Barcelona

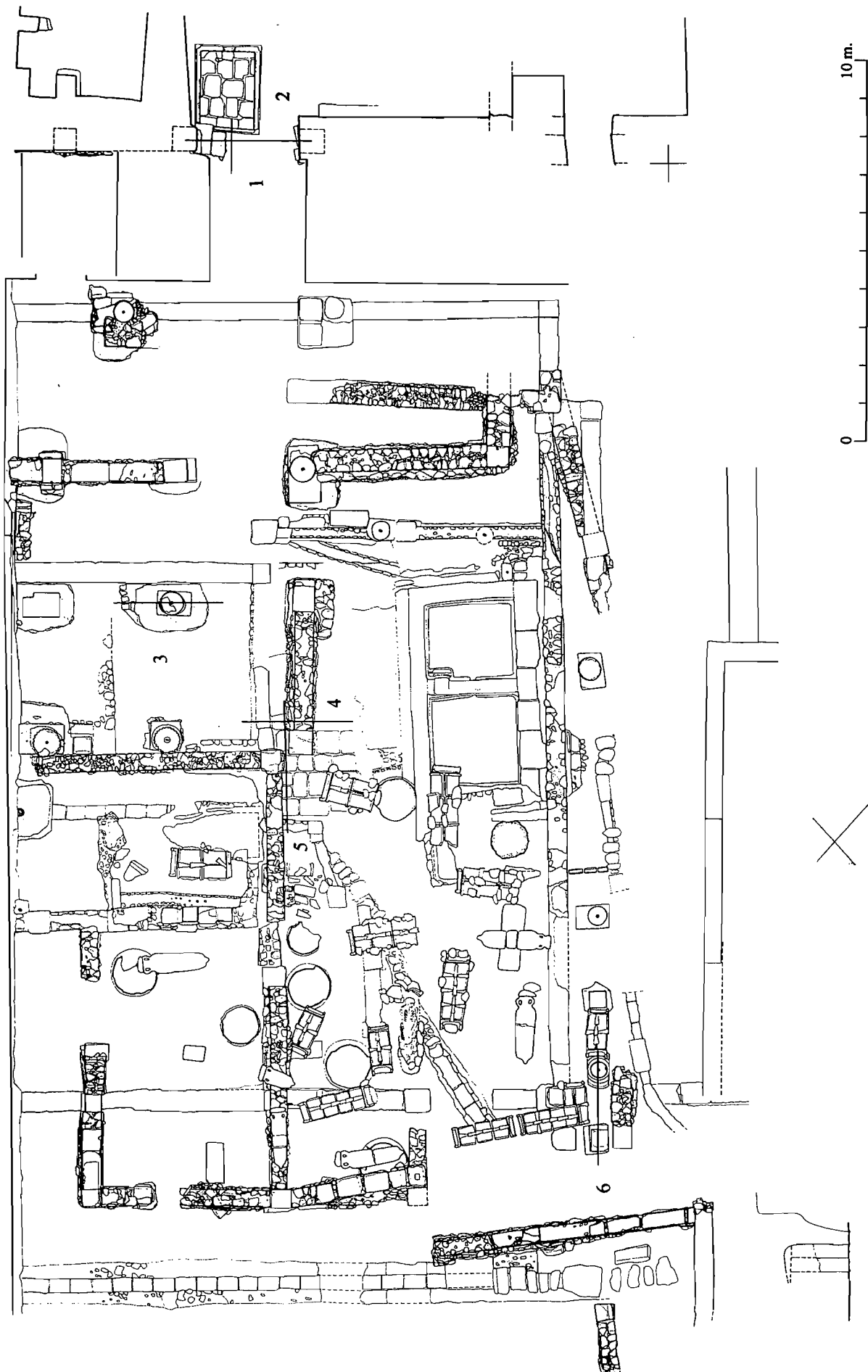

SUBSÒL MUSEU D'HISTÒRIA DE LA CIUTAT 1996-1997
Situació de les seccions de les cales

- | | |
|-------------------------------------|-------------------------------------|
| 1- Cala 1. Secció nord-oest/sud-est | 5- Cala 3. Secció sud-est/nord-oest |
| 2- Cala 1. Secció nord-est/sud-oest | 6- Cala 4. Secció nord-oest/sud-est |
| 3- Cala 2. Secció sud-oest/nord-est | |
| 4- Cala 3. Secció sud-oest/nord-est | |

**MUSEU D'HISTÒRIA
 DE LA CIUTAT**

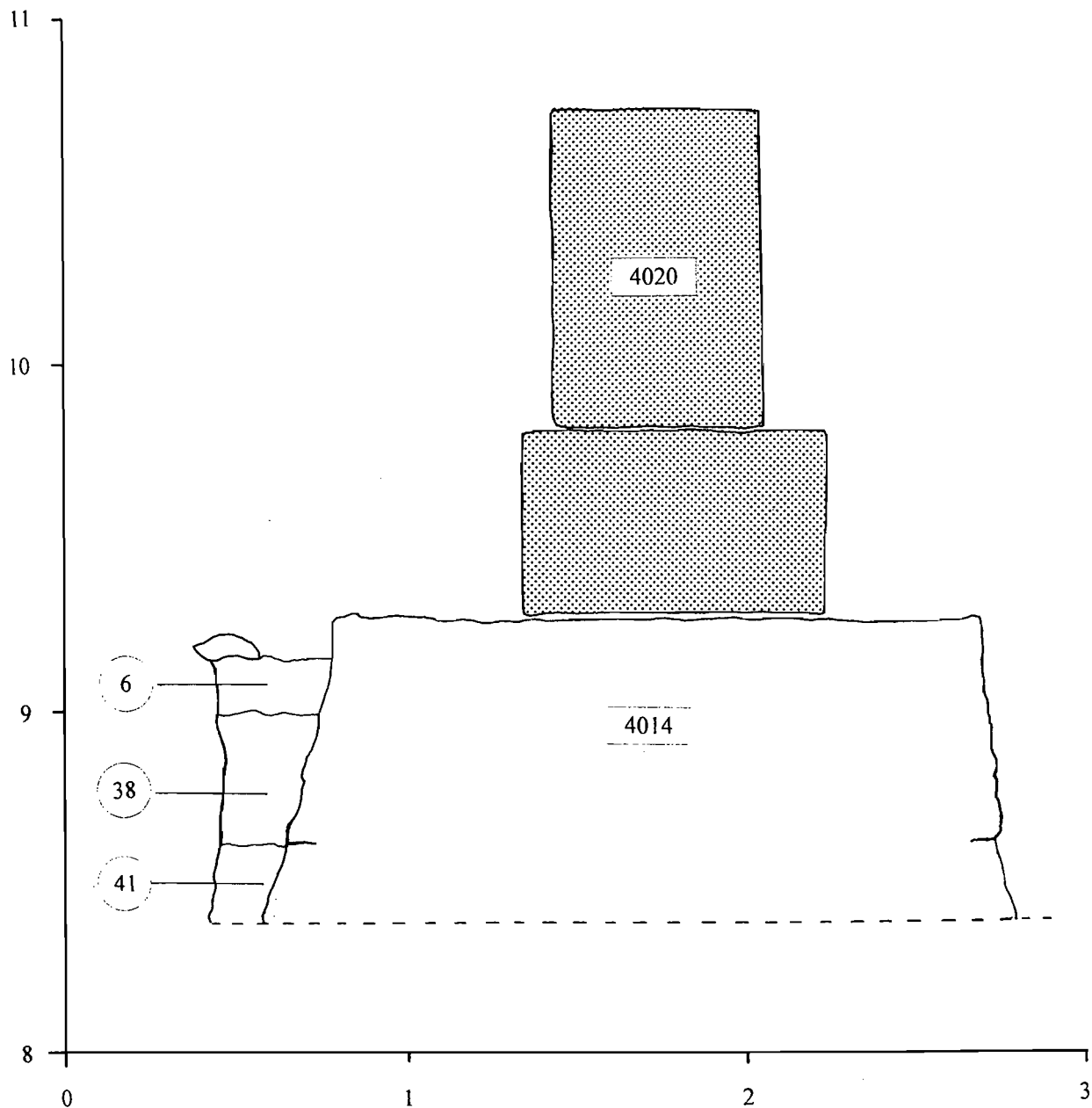

SUBSÒL MUSEU D'HISTÒRIA DE LA CIUTAT 1996-1997
Plaça del Rei, Sector I.
Cala 2.
Secció sud-oest/nord-est.

**MUSEU D'HISTÒRIA
DE LA CIUTAT**

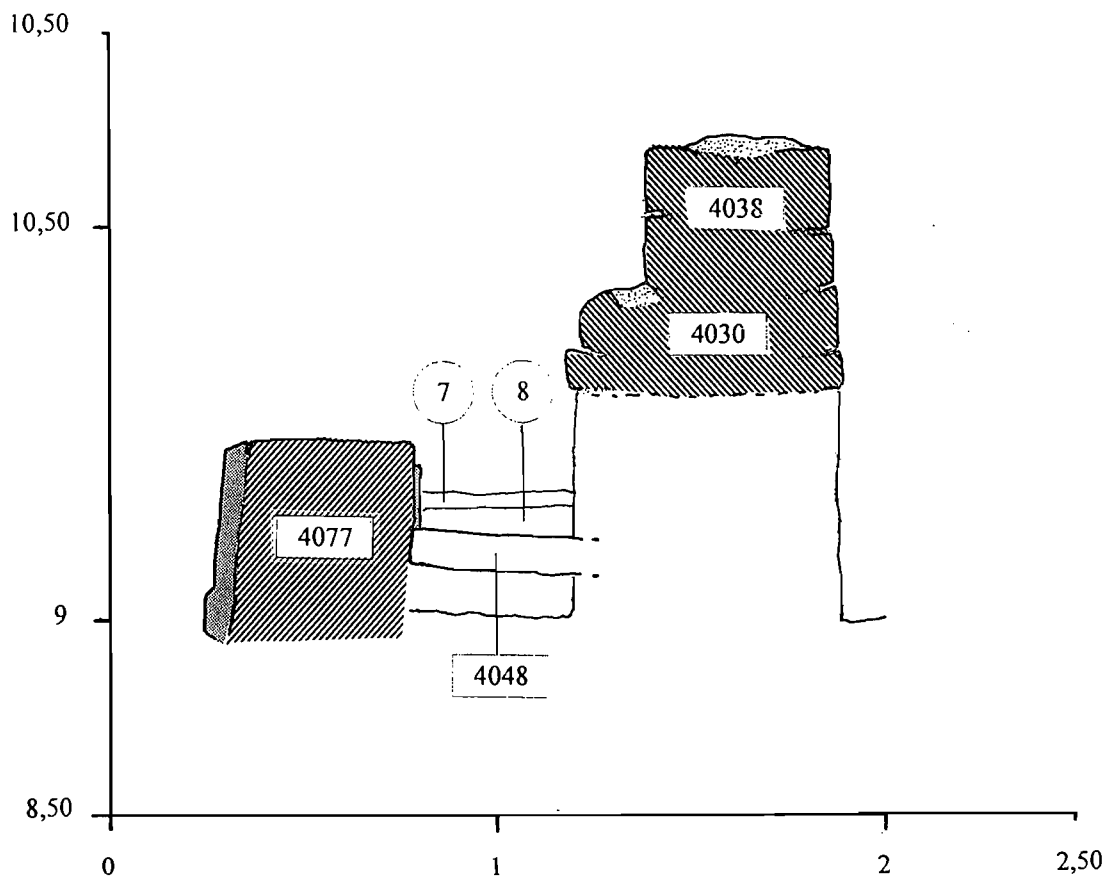

SUBSÒL MUSEU D'HISTÒRIA DE LA CIUTAT 1996-1997

Plaça del Rei, Sector I.

Cala 3.

Secció sud-oest/nord-est.



MUSEU D'HISTÒRIA
DE LA CIUTAT

Ajuntament  de Barcelona

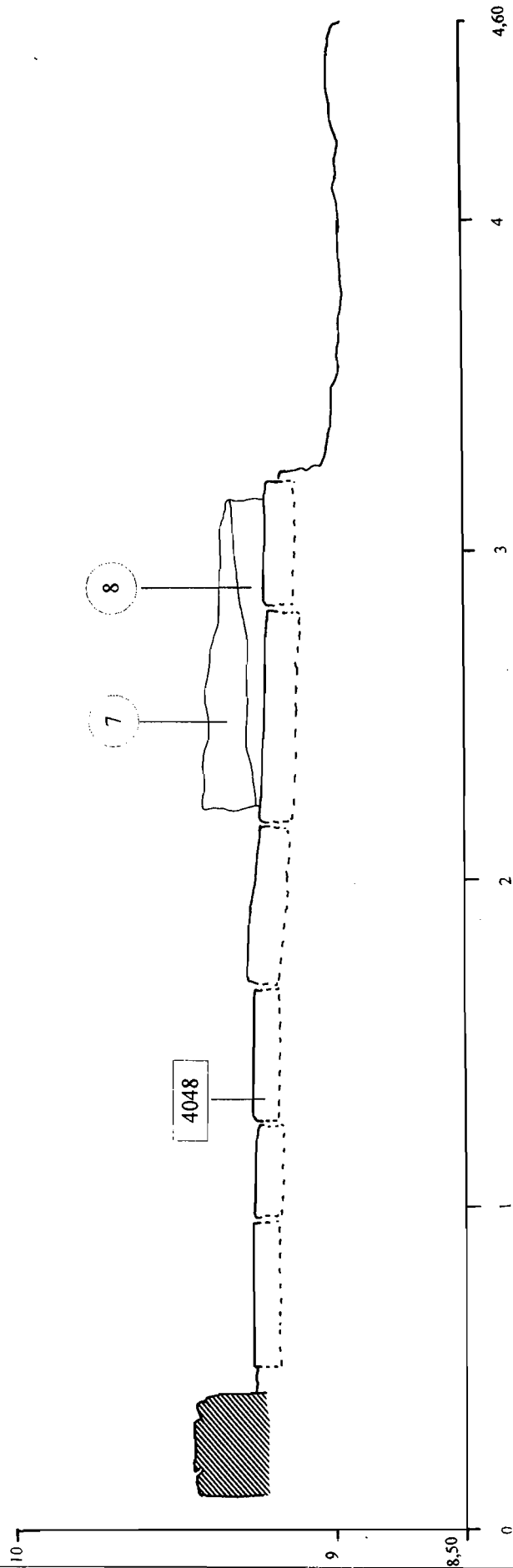

SUBSÒL MUSEU D'HISTÒRIA DE LA CIUTAT 1996-1997

Plaça del Rei, Sector I.

Cala 3.

Secció sud-est/nord-oest.



MUSEU D'HISTÒRIA
DE LA CIUTAT

Ajuntament  de Barcelona

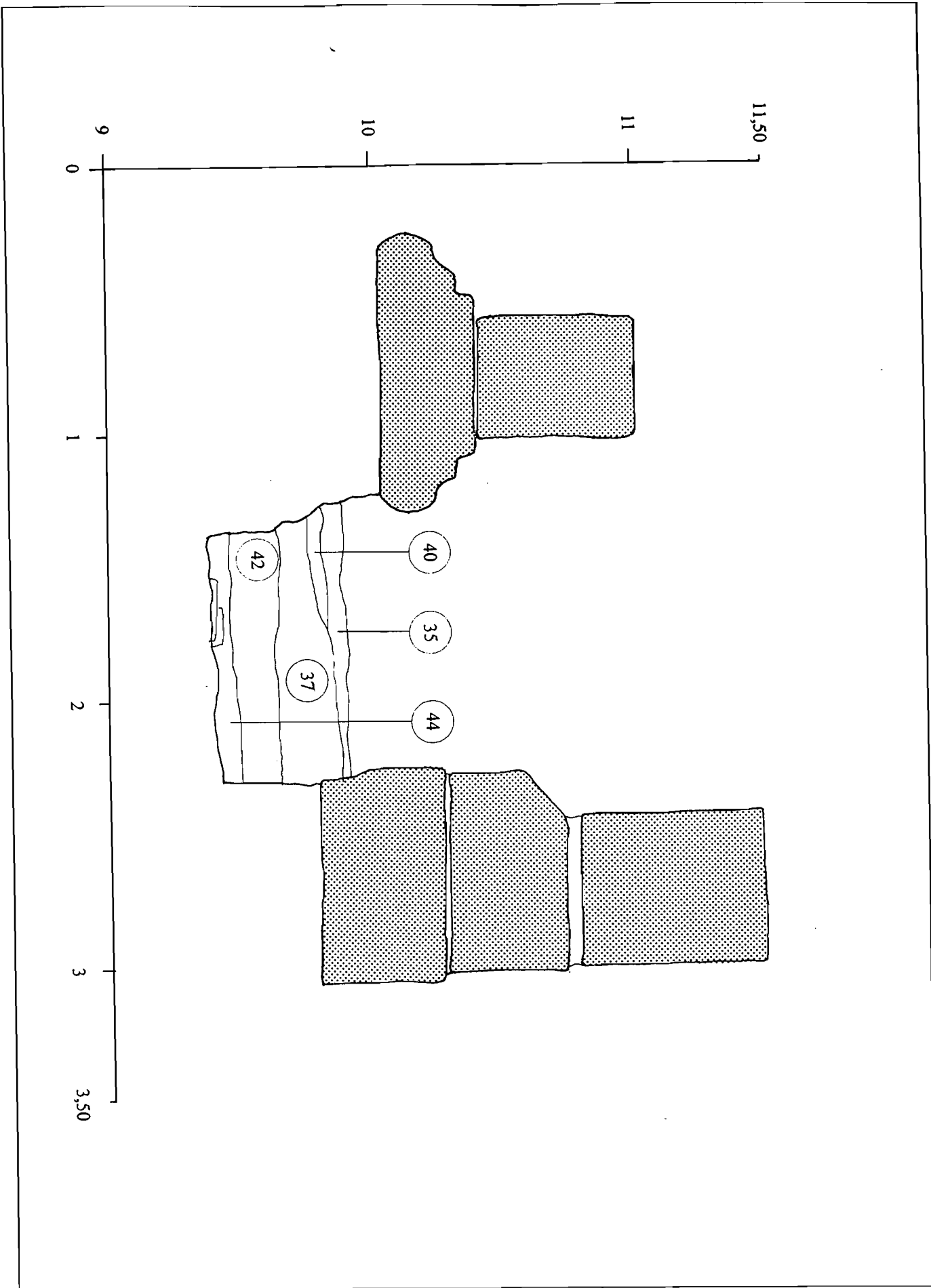

SUBSÒL MUSEU D'HISTÒRIA DE LA CIUTAT 1996-1997
Plaça del Rei, Sector H.
Cala 4.
Secció nord-oest/sud-est.

**MUSEU D'HISTÒRIA
DE LA CIUTAT**

Ajuntament  de Barcelona

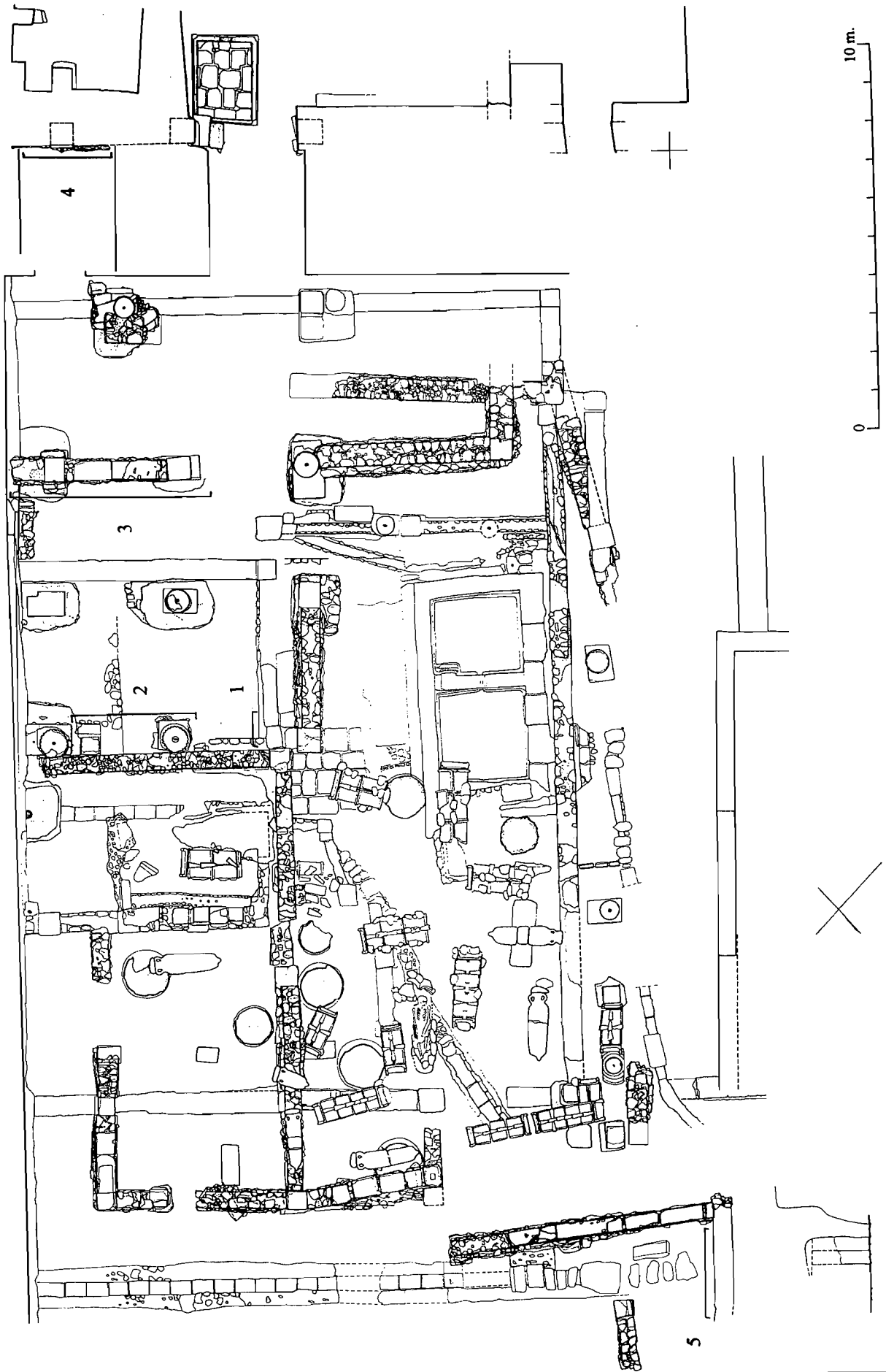

SUBSÒL MUSEU D'HISTÒRIA DE LA CIUTAT 1996-1997
Situació dels alçats/seccions dels talls estratigràfics.

- 1- Tall estratigràfic núm. 1
- 2- Tall estratigràfic núm. 2
- 3- Tall estratigràfic núm. 3
- 4- Tall estratigràfic núm. 4
- 5- Tall estratigràfic núm. 5

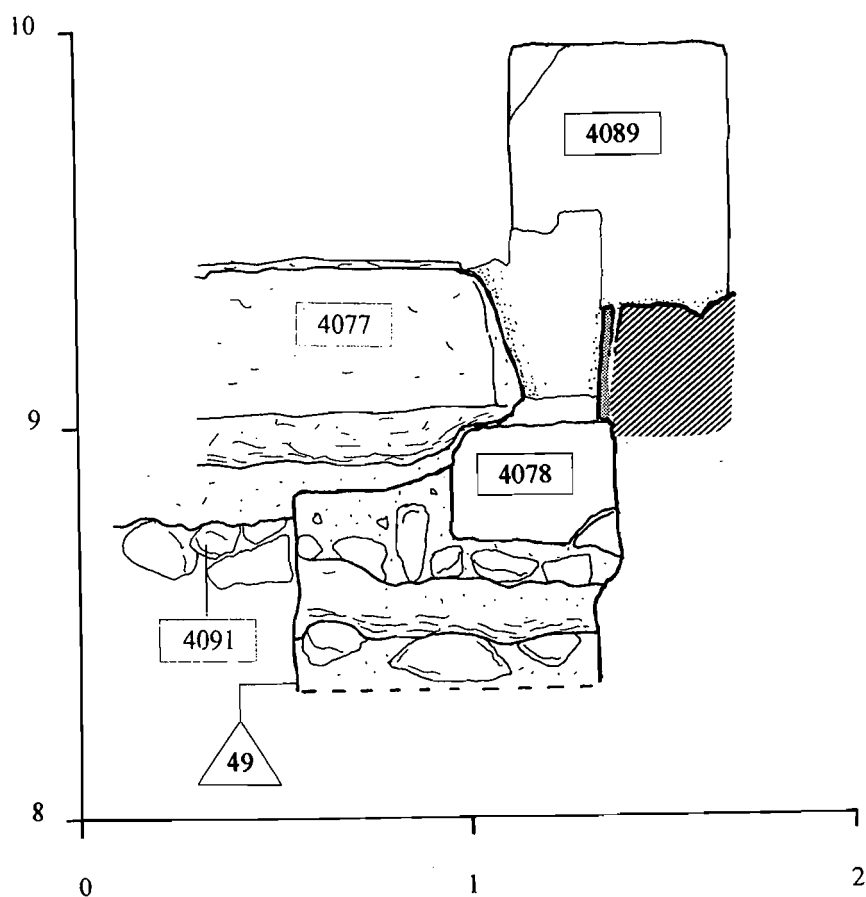

SUBSÒL MUSEU D'HISTÒRIA DE LA CIUTAT 1996-1997
 Plaça del Rei, Sector I.
 Tall estratigràfic núm. 1.
 Alçat/Secció de la fonamentació de l'*opus africanus*.

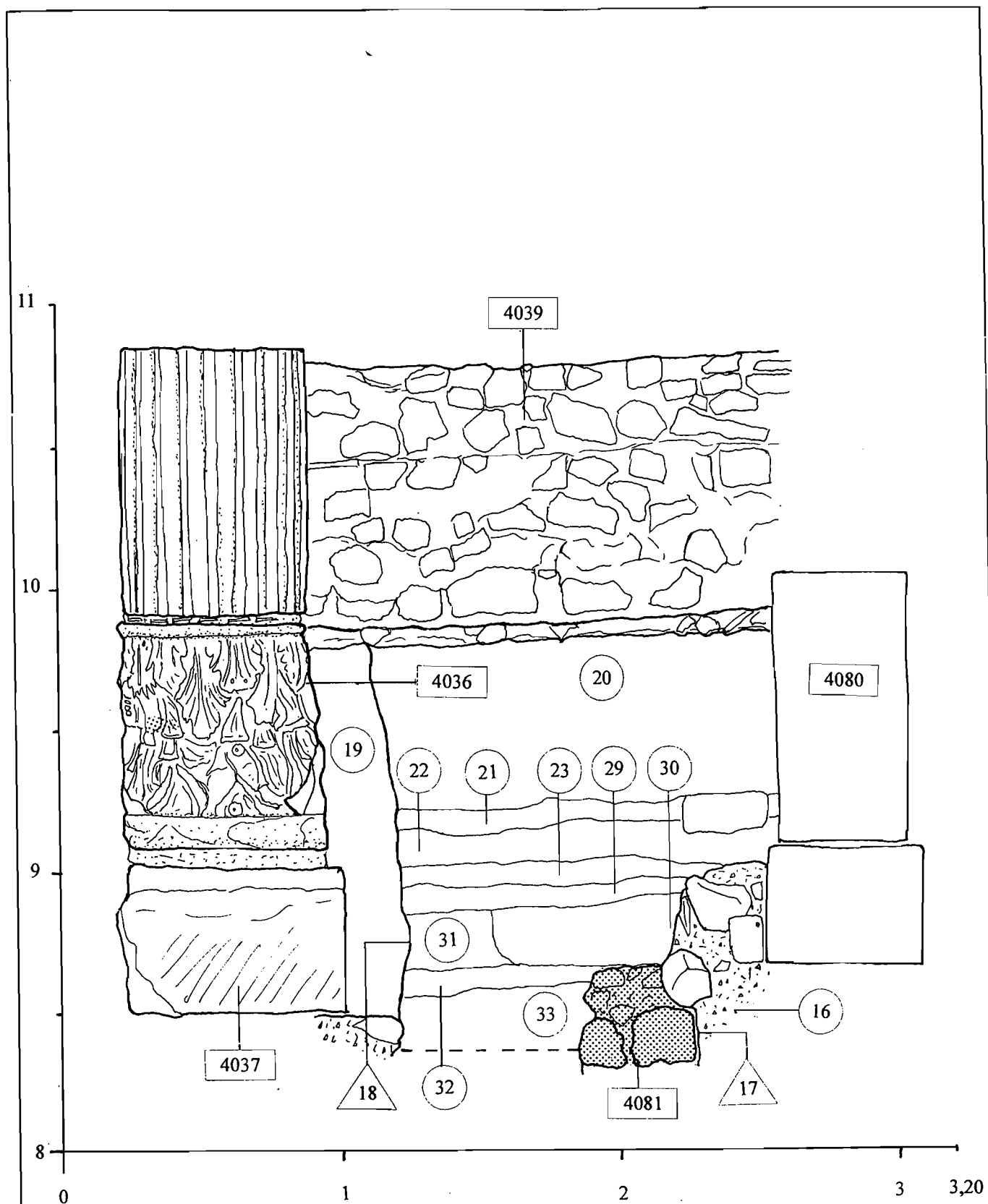

SUBSÒL MUSEU D'HISTÒRIA DE LA CIUTAT 1996-1997

Plaça del Rei, Sector I.

Tall estratigràfic núm. 2.

Alçat/Secció.



MUSEU D'HISTÒRIA
DE LA CIUTAT

Ajuntament  de Barcelona

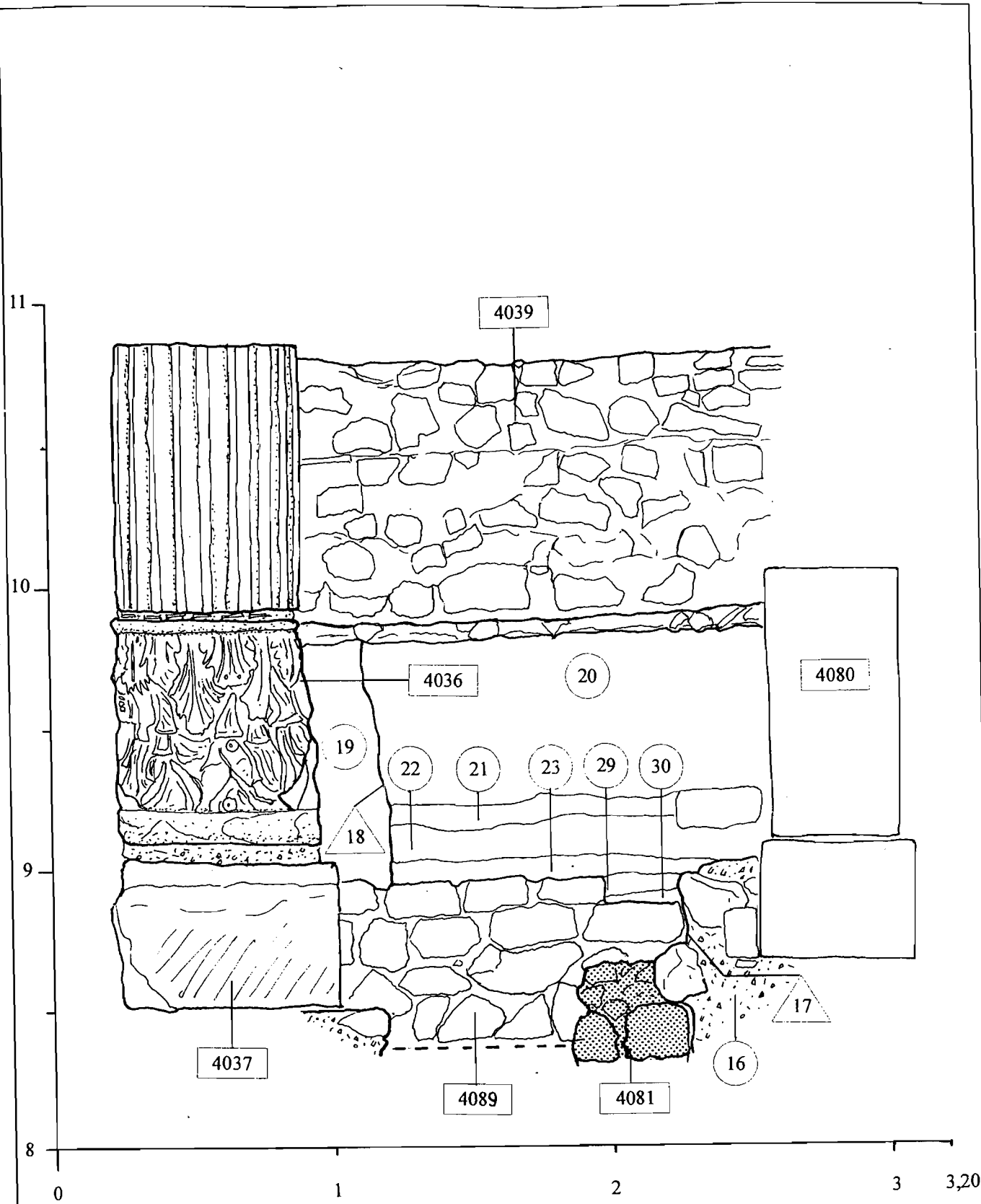

SUBSÒL MUSEU D'HISTÒRIA DE LA CIUTAT 1996-1997

Plaça del Rei, Sector I.

Tall estratigràfic núm. 2.

Alçat/Secció.



**MUSEU D'HISTÒRIA
DE LA CIUTAT**

Ajuntament  de Barcelona



SUBSÒL MUSEU D'HISTÒRIA DE LA CIUTAT 1996-1997
Plaça del Rei, Sector I.

Tall estratigràfic núm. 3.
Alçat/Secció.

**MUSEU D'HISTÒRIA
DE LA CIUTAT**

Ajuntament  de Barcelona

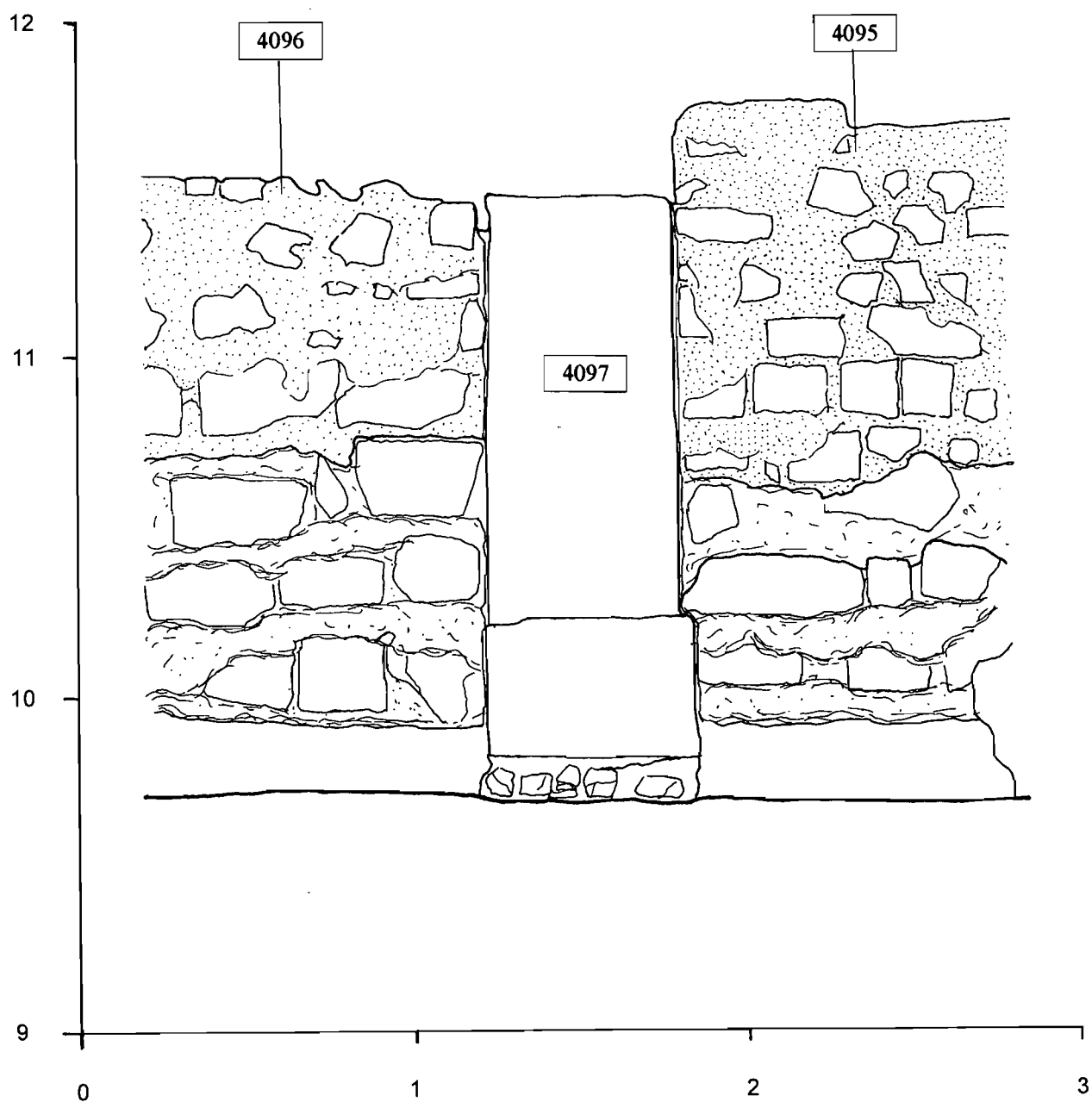

SUBSÒL MUSEU D'HISTÒRIA DE LA CIUTAT 1996-1997
Plaça del Rei, Sector I.

Tall estratigràfic núm. 4.
Alçat/Secció.

**MUSEU D'HISTÒRIA
DE LA CIUTAT**

Ajuntament  de Barcelona

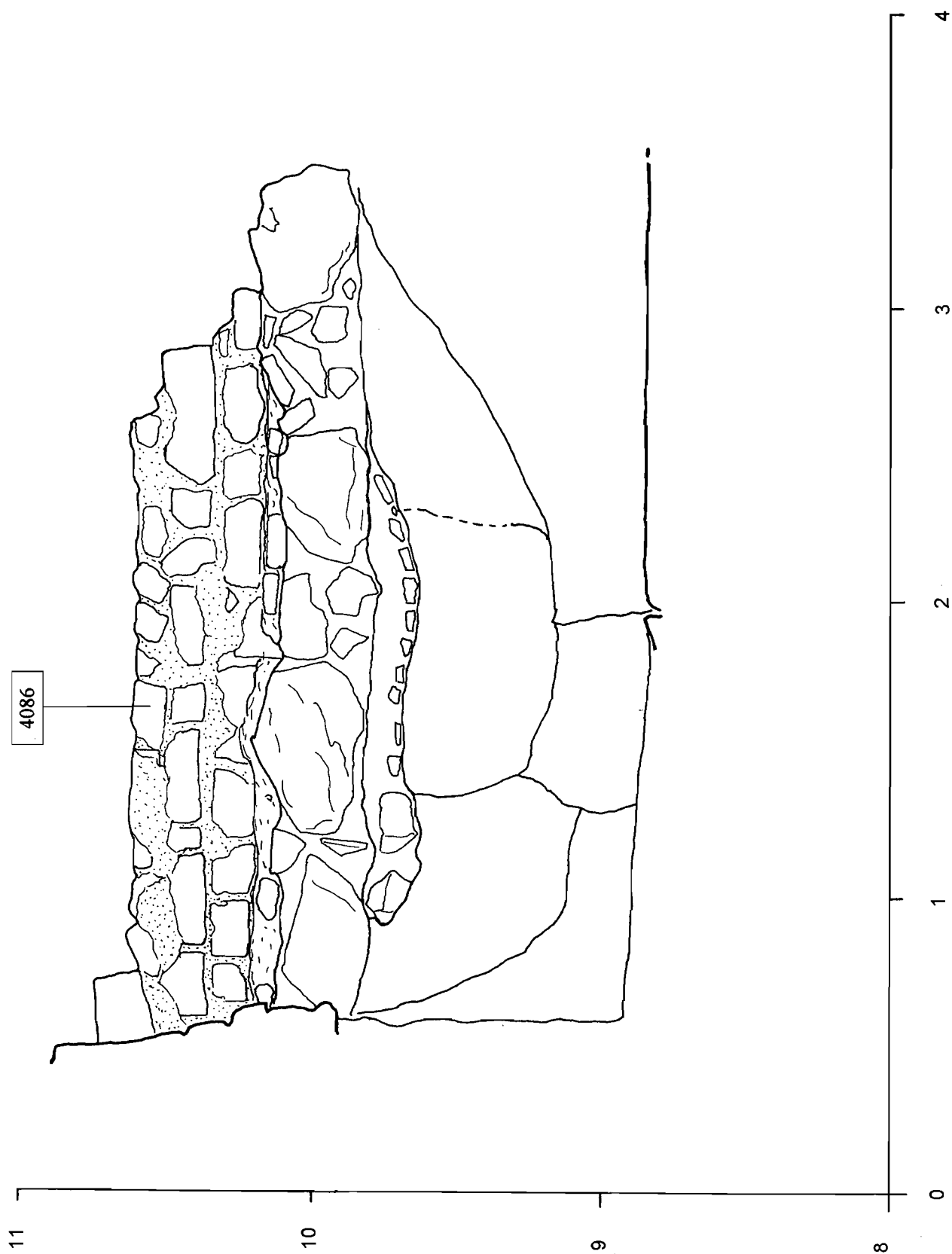

SUBSÒL MUSEU D'HISTÒRIA DE LA CIUTAT 1996-1997

Plaça del Rei, Sector G.

Tall estratigràfic núm. 5.
Alçat/Secció.



**MUSEU D'HISTÒRIA
DE LA CIUTAT**

Ajuntament  de Barcelona

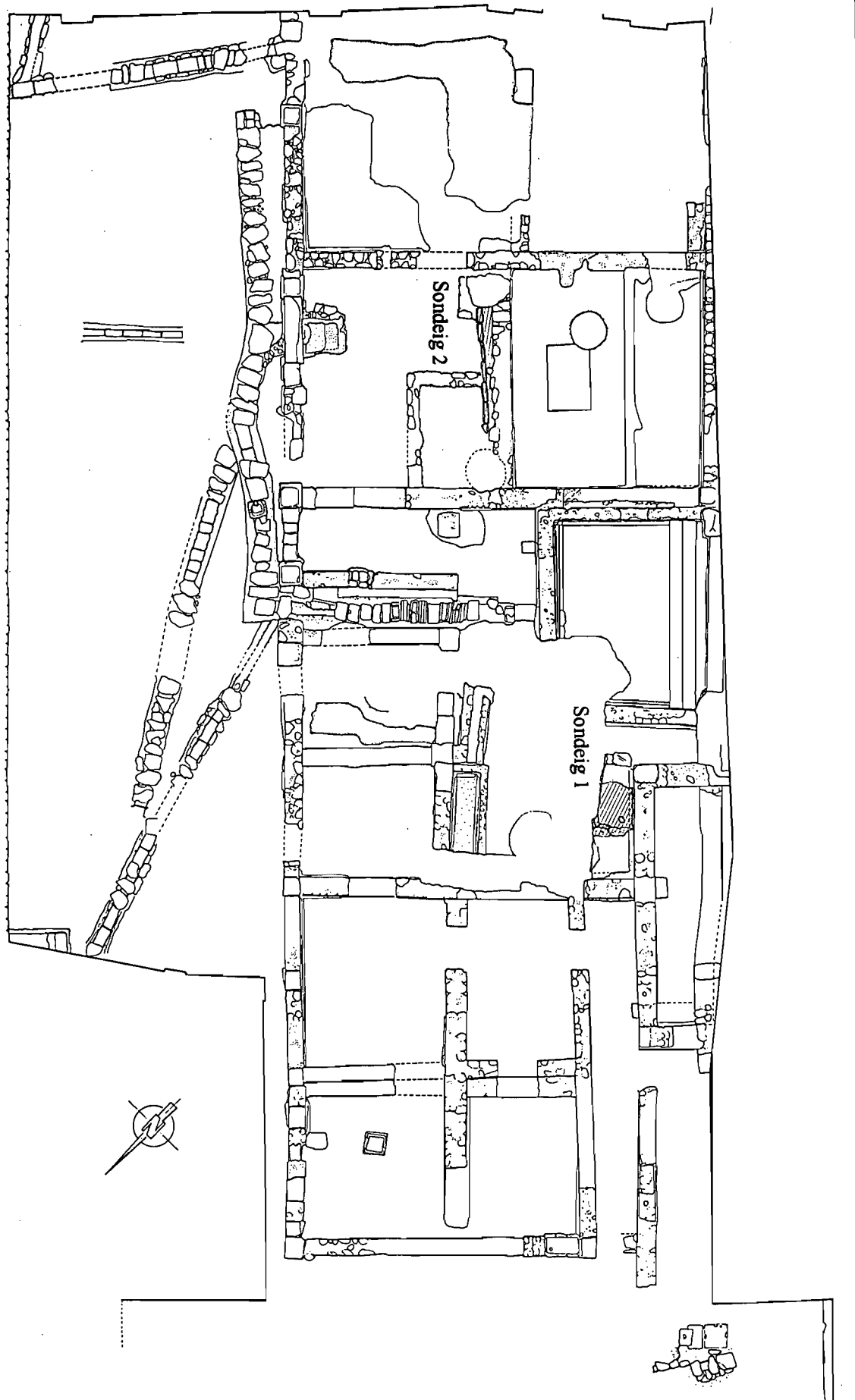

SUBSÒL MUSEU D'HISTÒRIA DE LA CIUTAT 1996-1997
Situació dels sondeigs del subsòl de la Casa Padellàs

**MUSEU D'HISTÒRIA
DE LA CIUTAT**

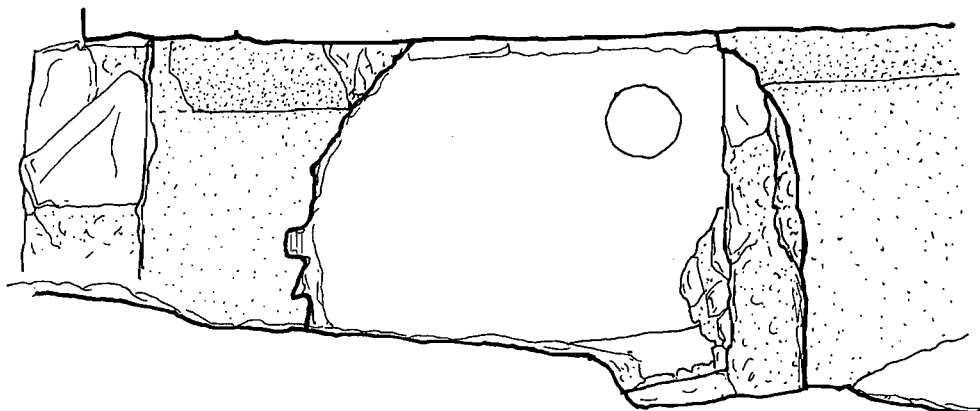

SUBSÒL MUSEU D'HISTÒRIA DE LA CIUTAT 1996-1997
Casa Padellàs, Sector E

Sondeig núm. 1
Planta de les restes després de la neteja.

MUSEU D'HISTÒRIA
DE LA CIUTAT

Ajuntament  de Barcelona

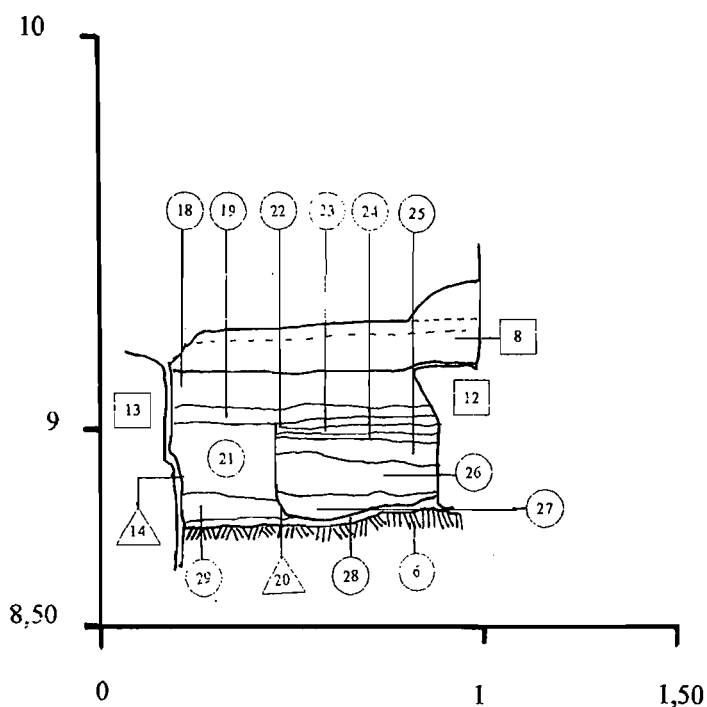

SUBSÒL MUSEU D'HISTÒRIA DE LA CIUTAT 1996-1997
Casa Padellàs, Sector E

Sondeig núm. 1
Secció nord-est/sud-oest.

**MUSEU D'HISTÒRIA
DE LA CIUTAT**

Ajuntament  de Barcelona

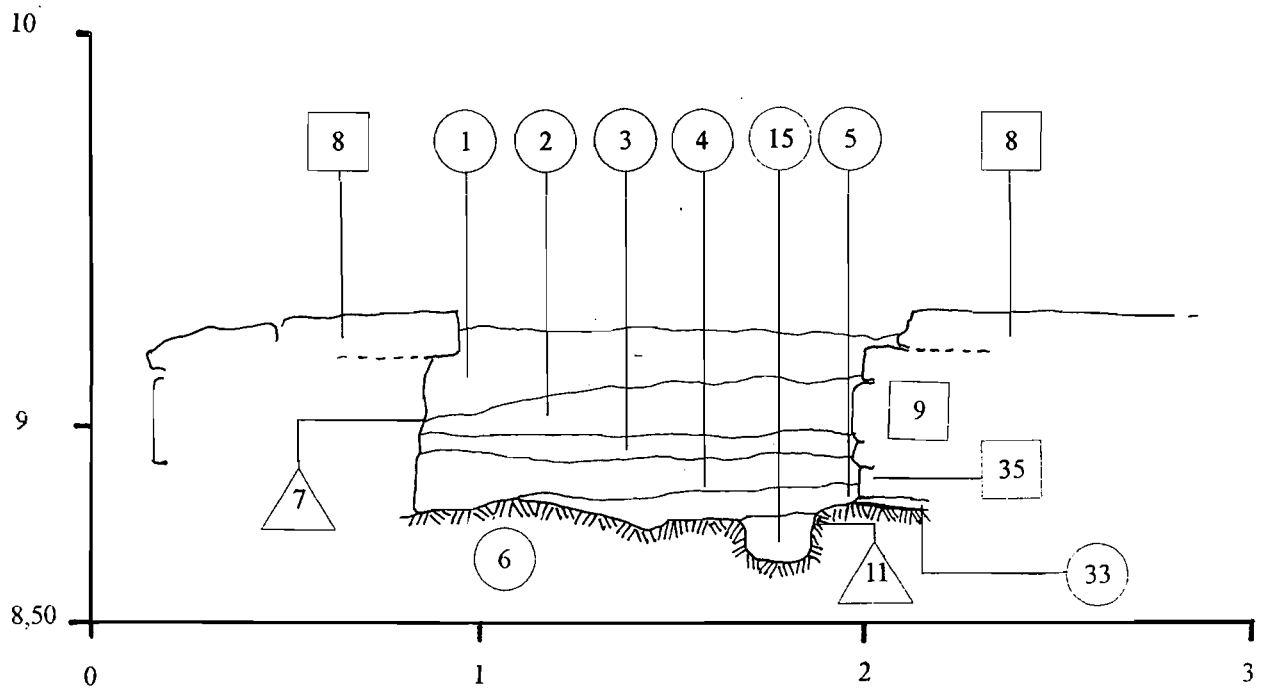

SUBSÒL MUSEU D'HISTÒRIA DE LA CIUTAT 1996-1997
Casa Padellàs, Sector E

Sondeig núm. 1
Secció nord-oest/sud-est.

**MUSEU D'HISTÒRIA
DE LA CIUTAT**

Ajuntament  de Barcelona

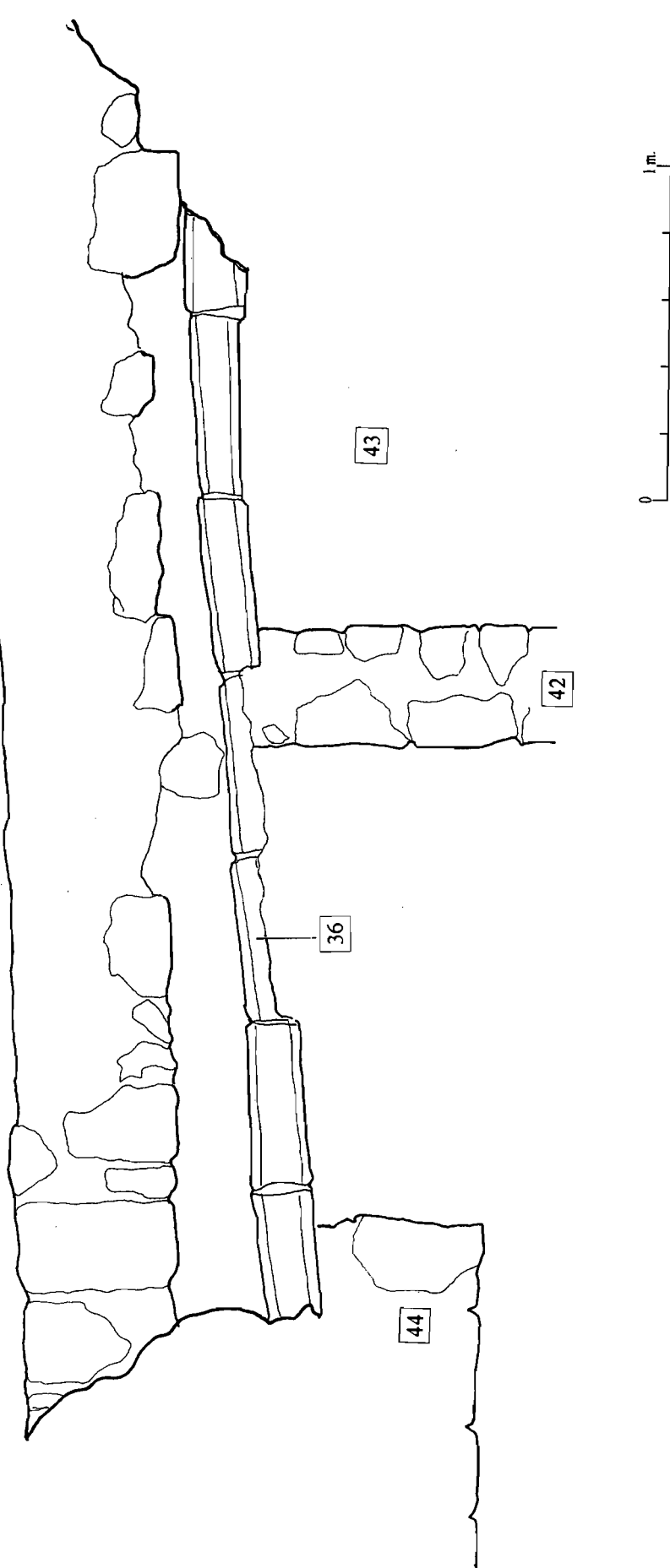

SUBSÒL MUSEU D'HISTÒRIA DE LA CIUTAT 1996-1997
Casa Padellàs, Sector E.

Sondeig núm. 2.
Planta



MUSEU D'HISTÒRIA
DE LA CIUTAT

Ajuntament  de Barcelona

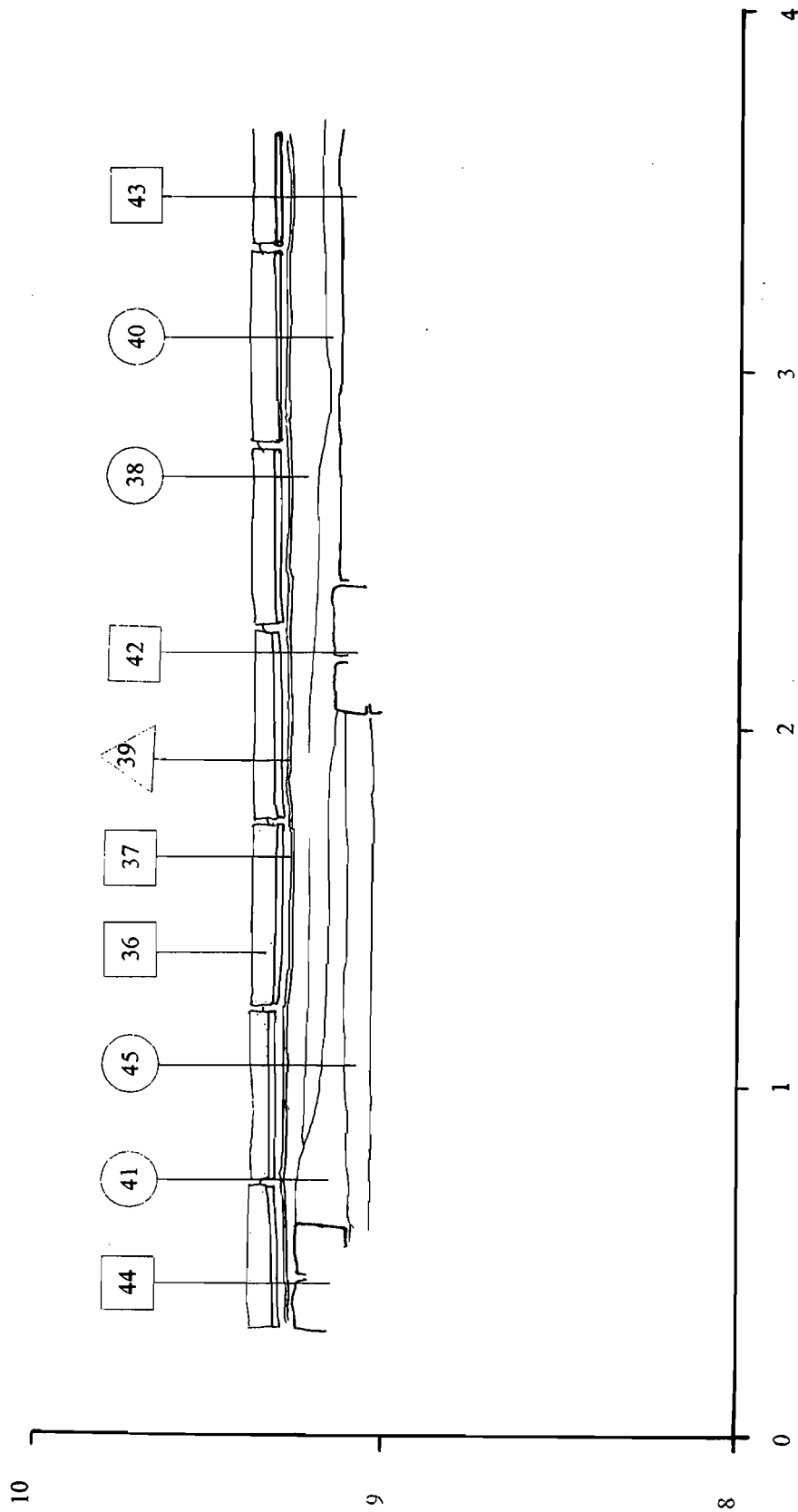

SUBSÒL MUSEU D'HISTÒRIA DE LA CIUTAT 1996-1997
Casa Padellàs, Sector E

Sondeig núm. 2.
Secció nord-oest/sud-est

**MUSEU D'HISTÒRIA
DE LA CIUTAT**

Ajuntament  de Barcelona

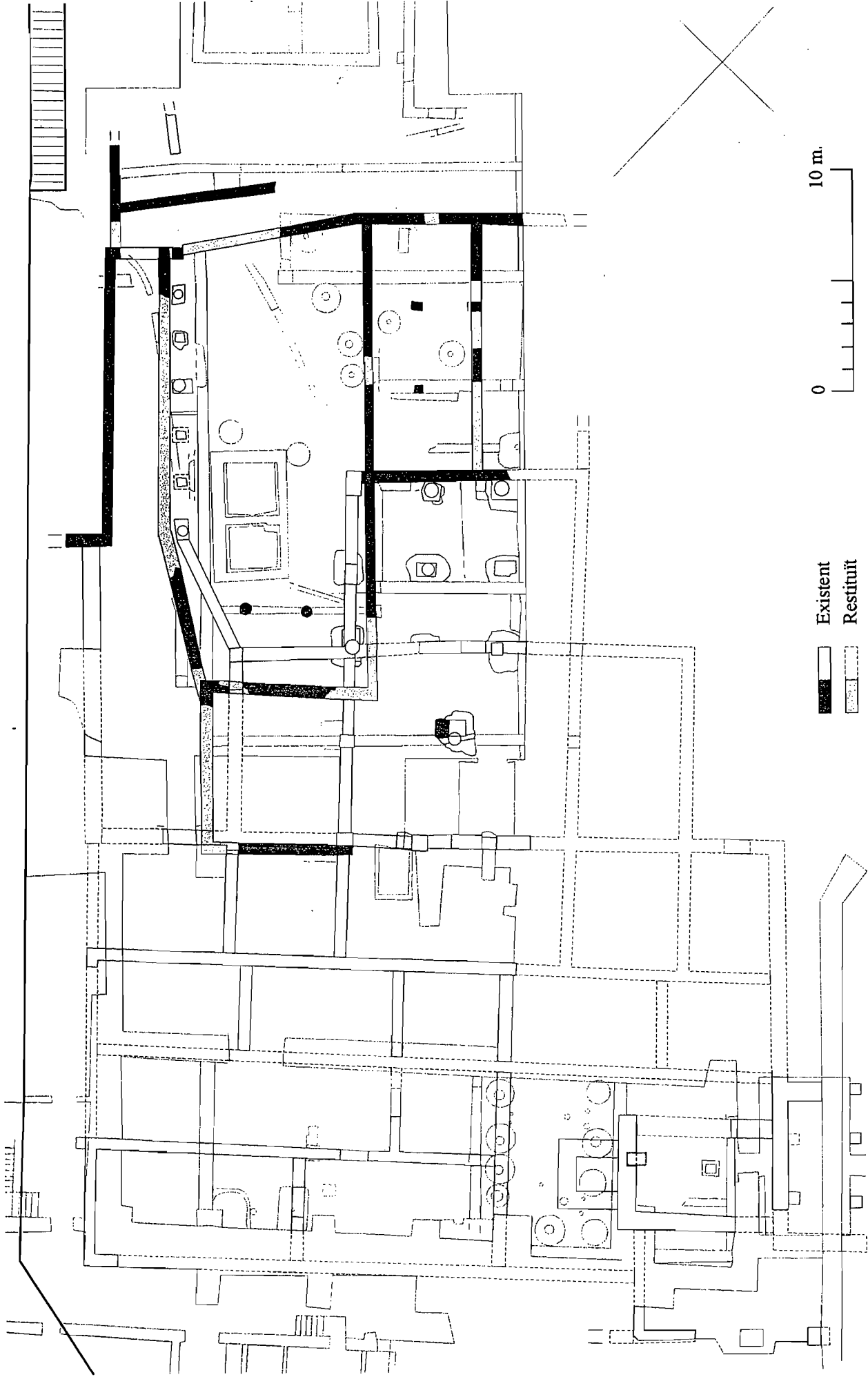

Existent
 Restituit

(De: M. Berti, E. Revilla)

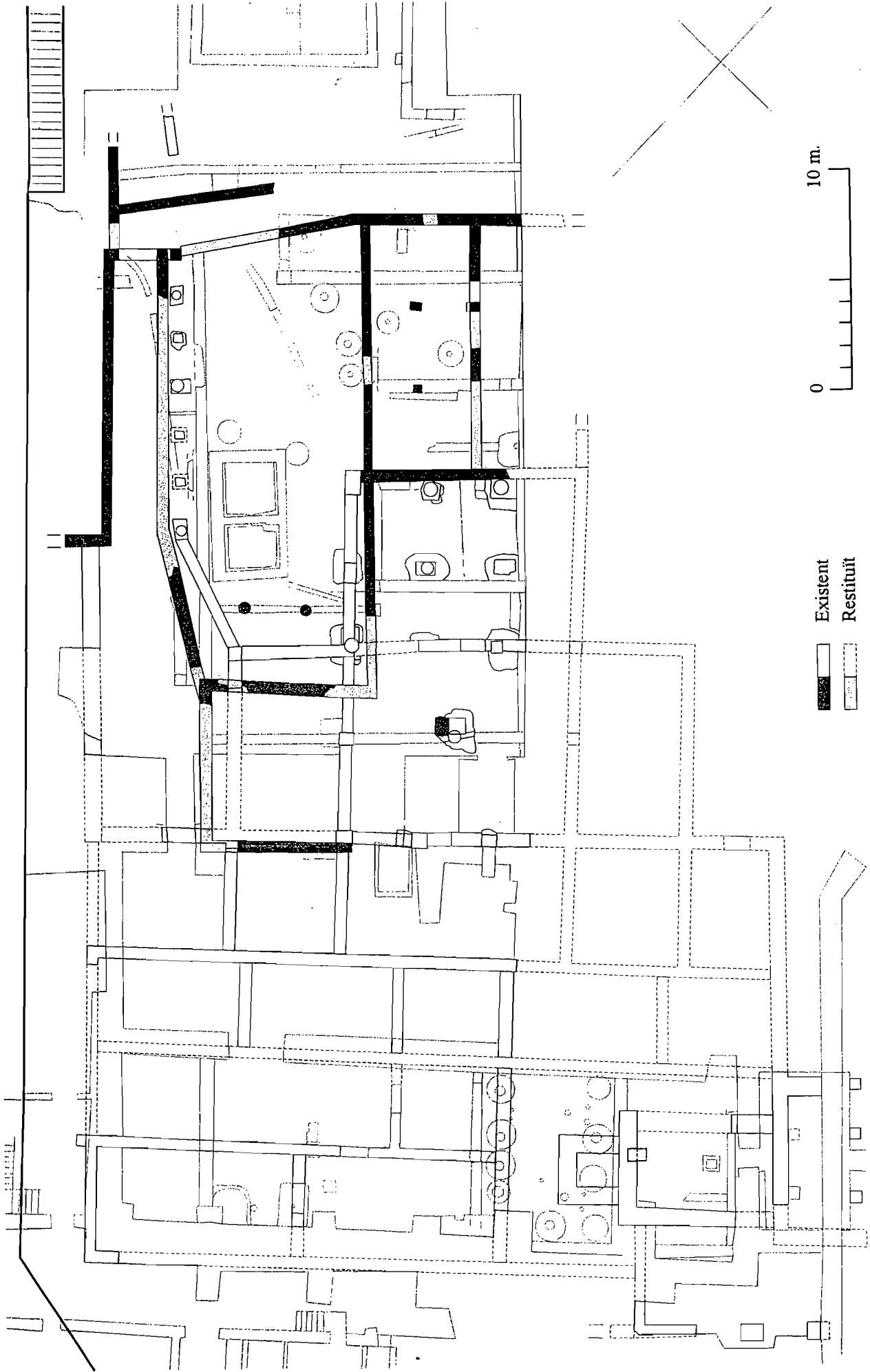

(De: M. Berti, E. Revilla)

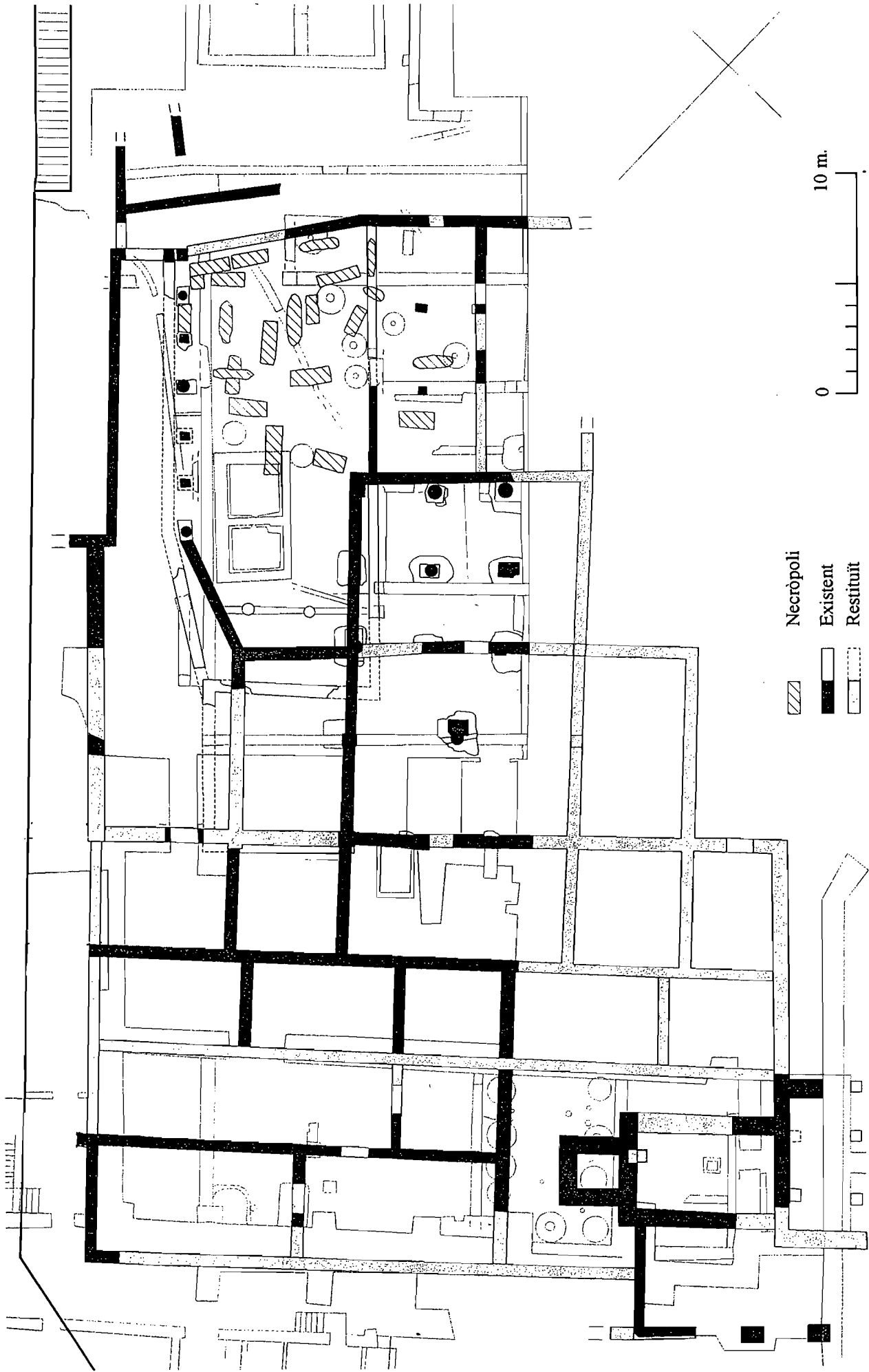

▨ Necropoli
 ■ Existent
 - - - Restituit

(De: M. Berti, E. Revilla)

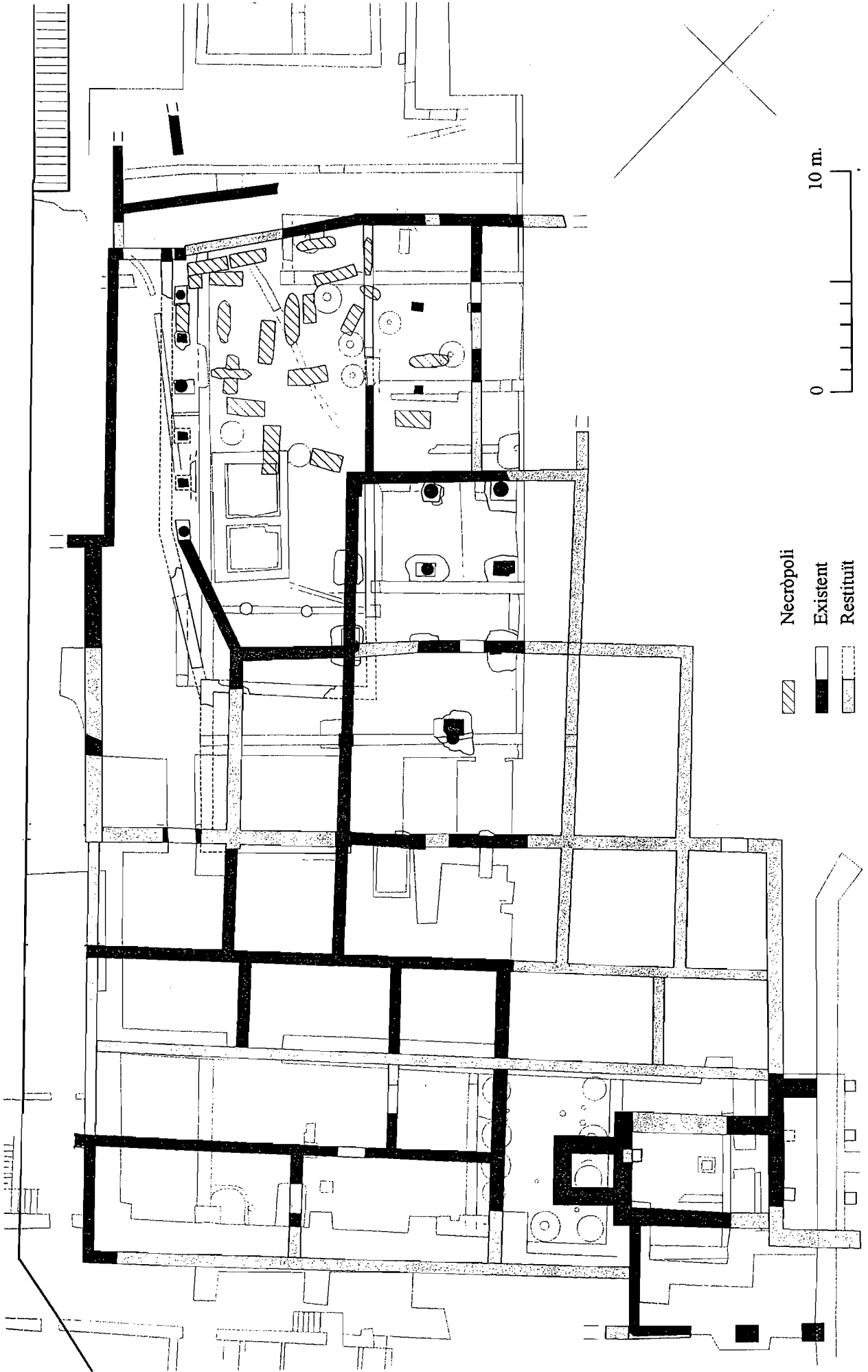

- ▨ Necròpoli
- Esistent
- ▨ Restituit

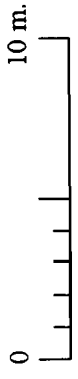

(De: M. Berti, E. Revilla)

MÀTRIX DE LA CALA 1 DEL SECTOR J DEL SUBSÒL DEL TINELL

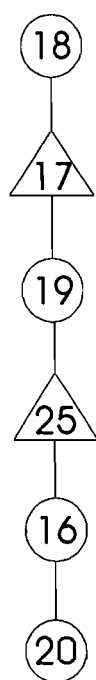

MÀTRIX DE LA CALA 4 DEL SECTOR I DE LA PLAÇA DEL REI

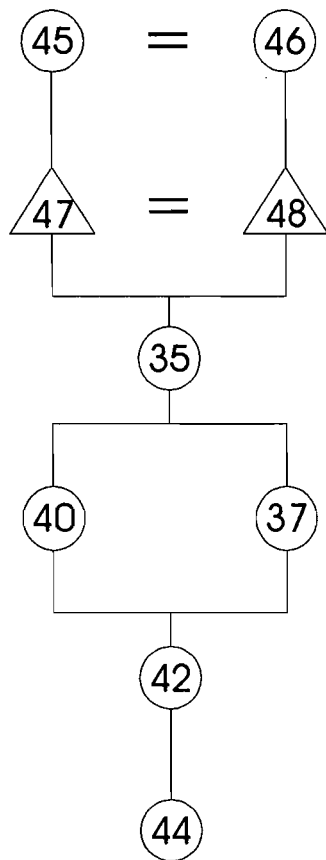

MÀTRIX DEL SONDEIG 1 DEL SECTOR E DE LA CASA PADELLÀS

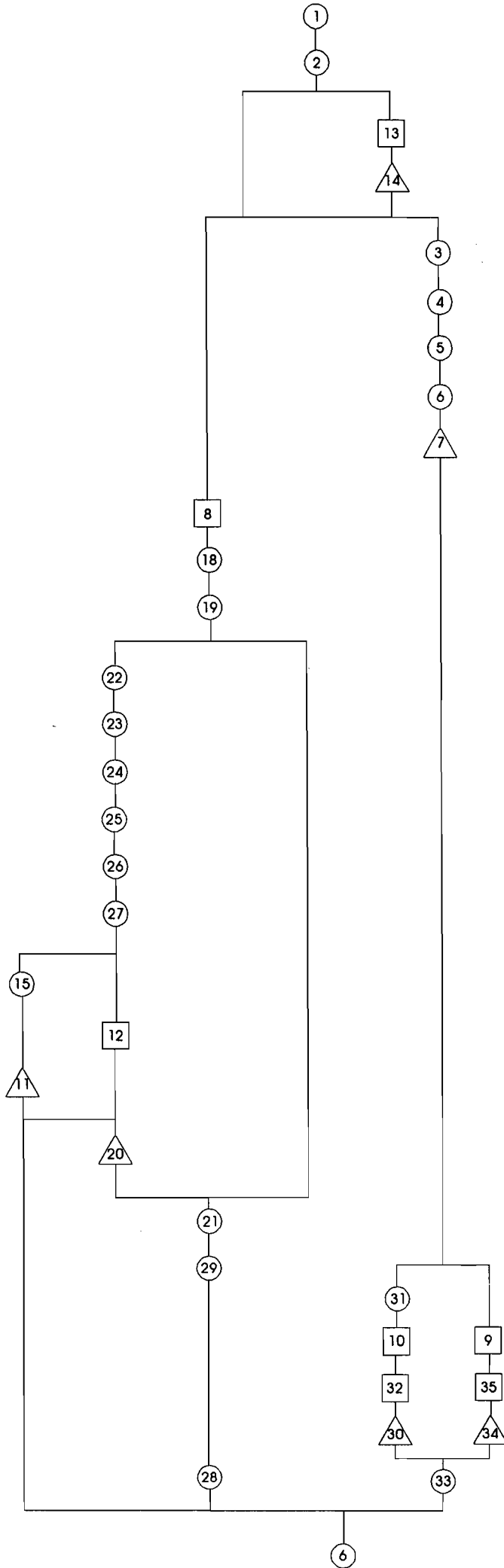

MÀTRIX DEL SONDEIG 2 DEL SECTOR E DE LA CASA PADELLÀS

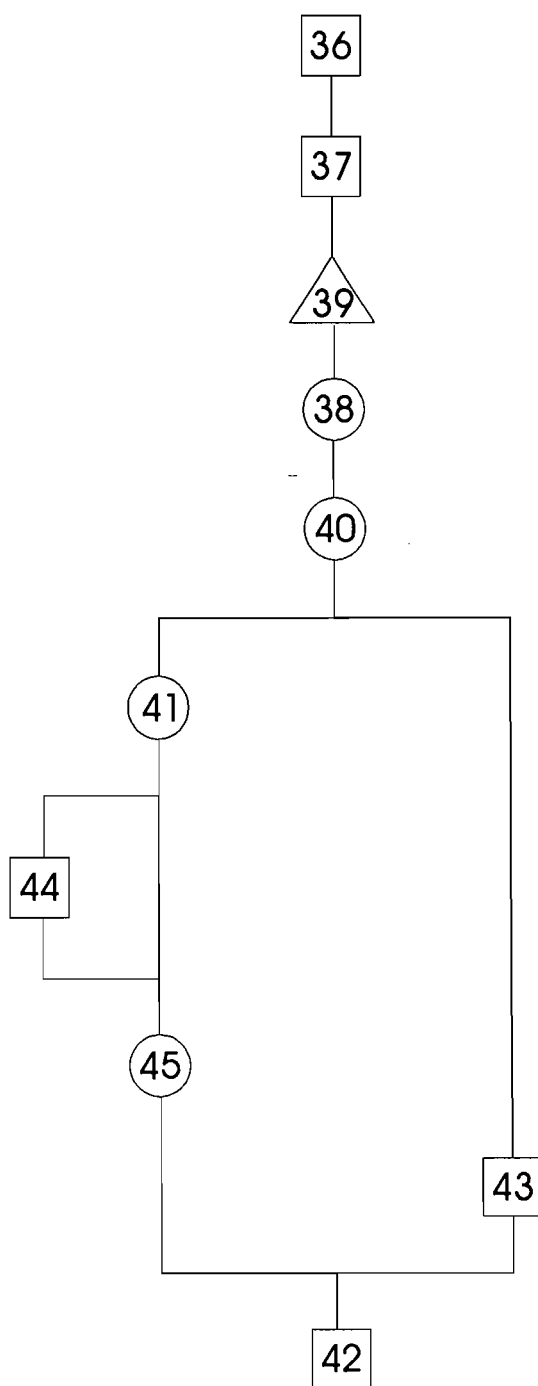

MÀTRIX DEL SONDEIG I DEL SECTOR E DE LA CASA PADELLÀS

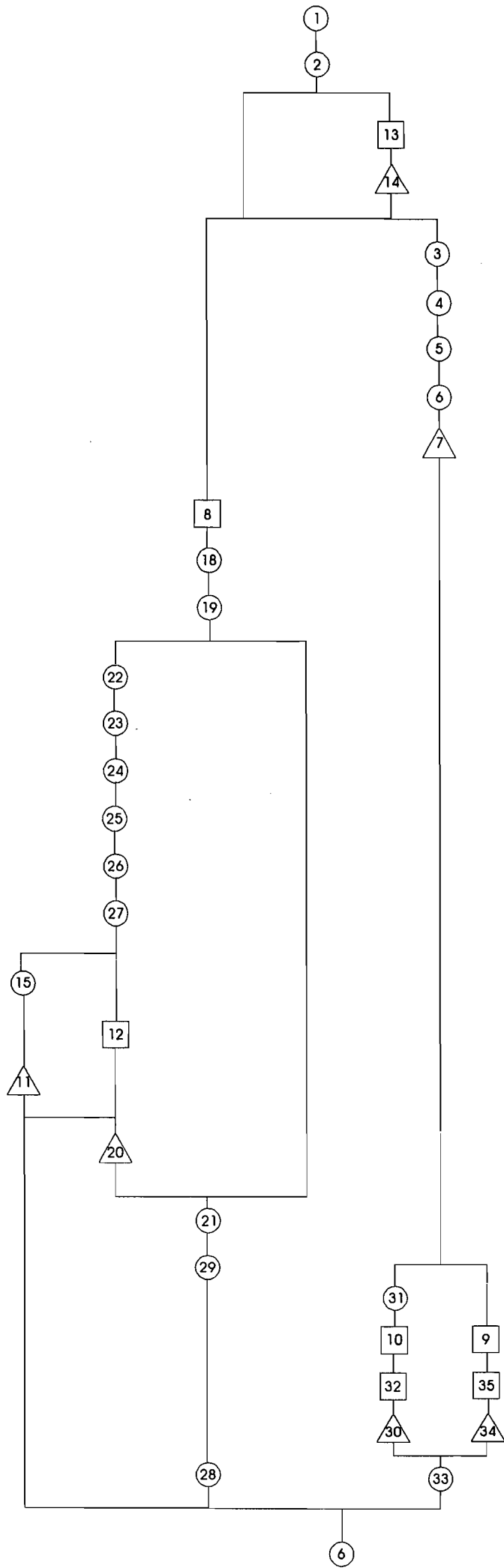

MÀTRIX DEL SONDEIG 2 DEL SECTOR E DE LA CASA PADELLÀS

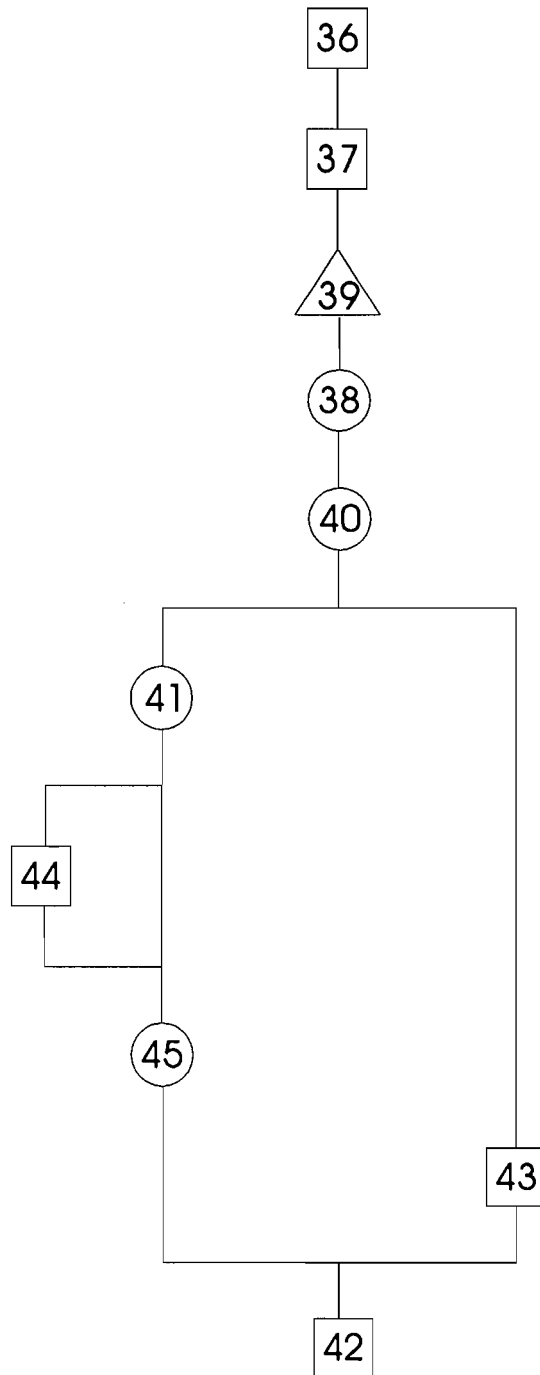

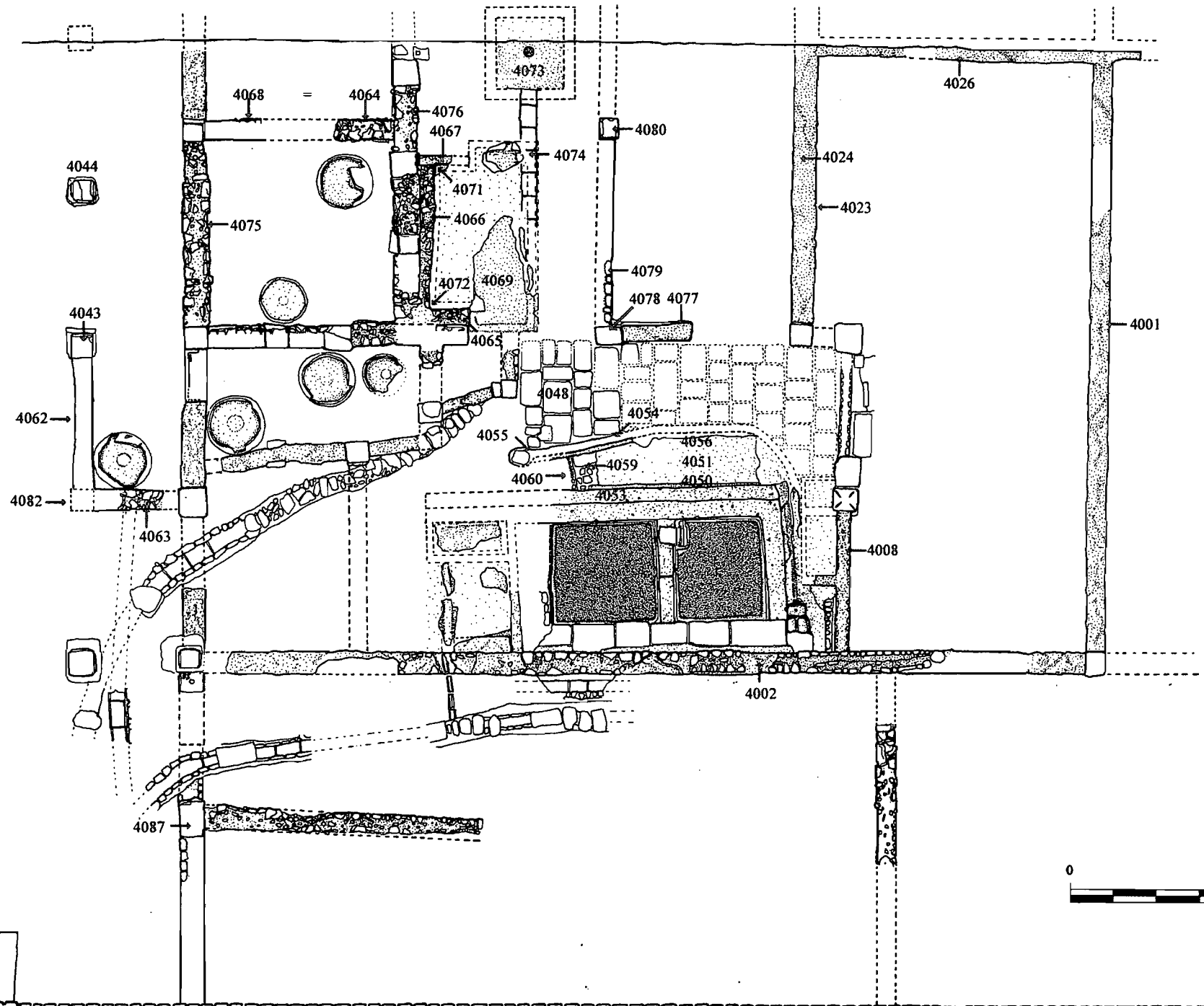

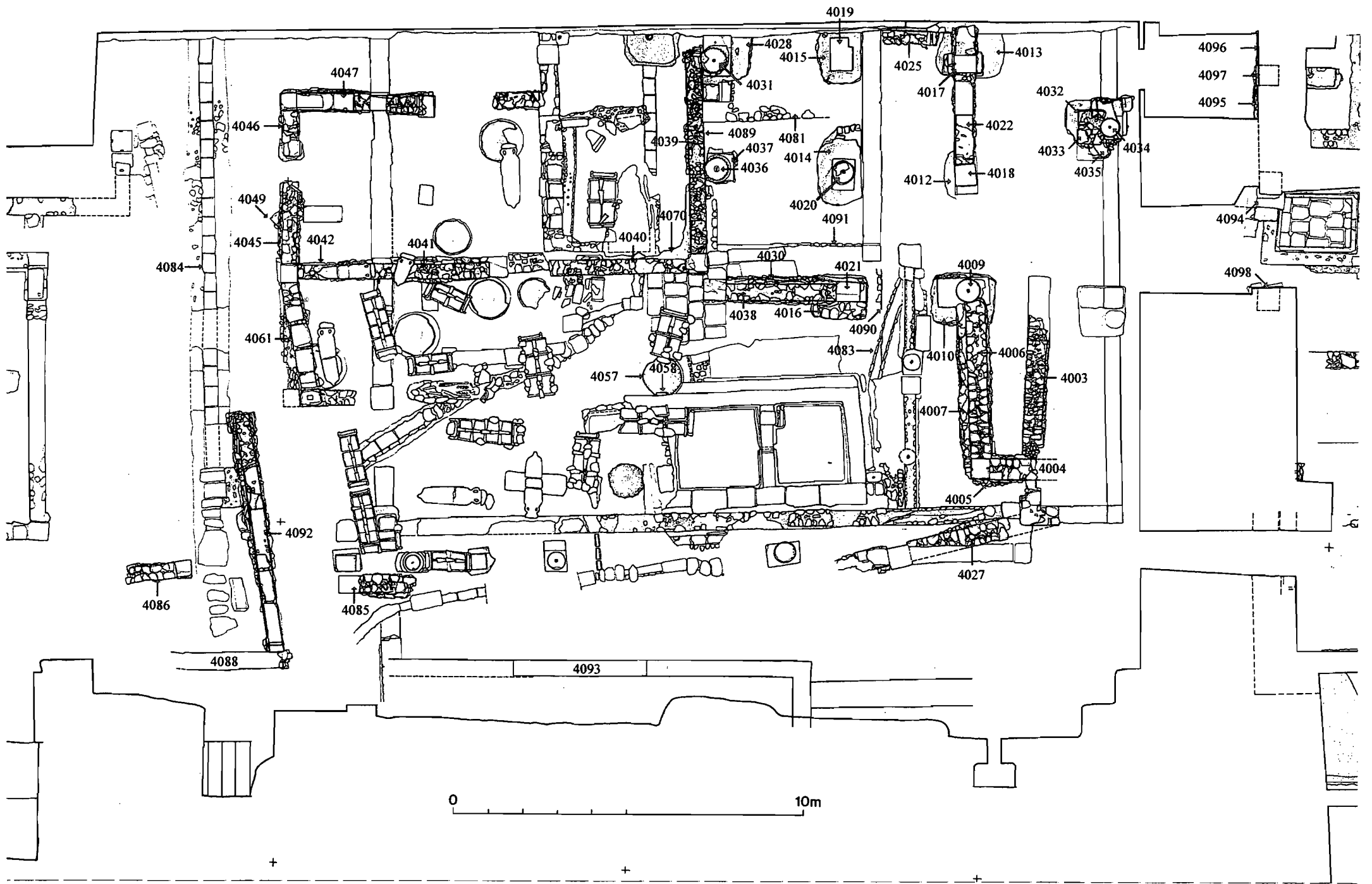





FOTO 1. Detall de la restitució en totxo del mur u.e. 3038



FOTO 2. Dòlia u.e. 3020 i negatiu u.e. 3021 de l'àrea del vi

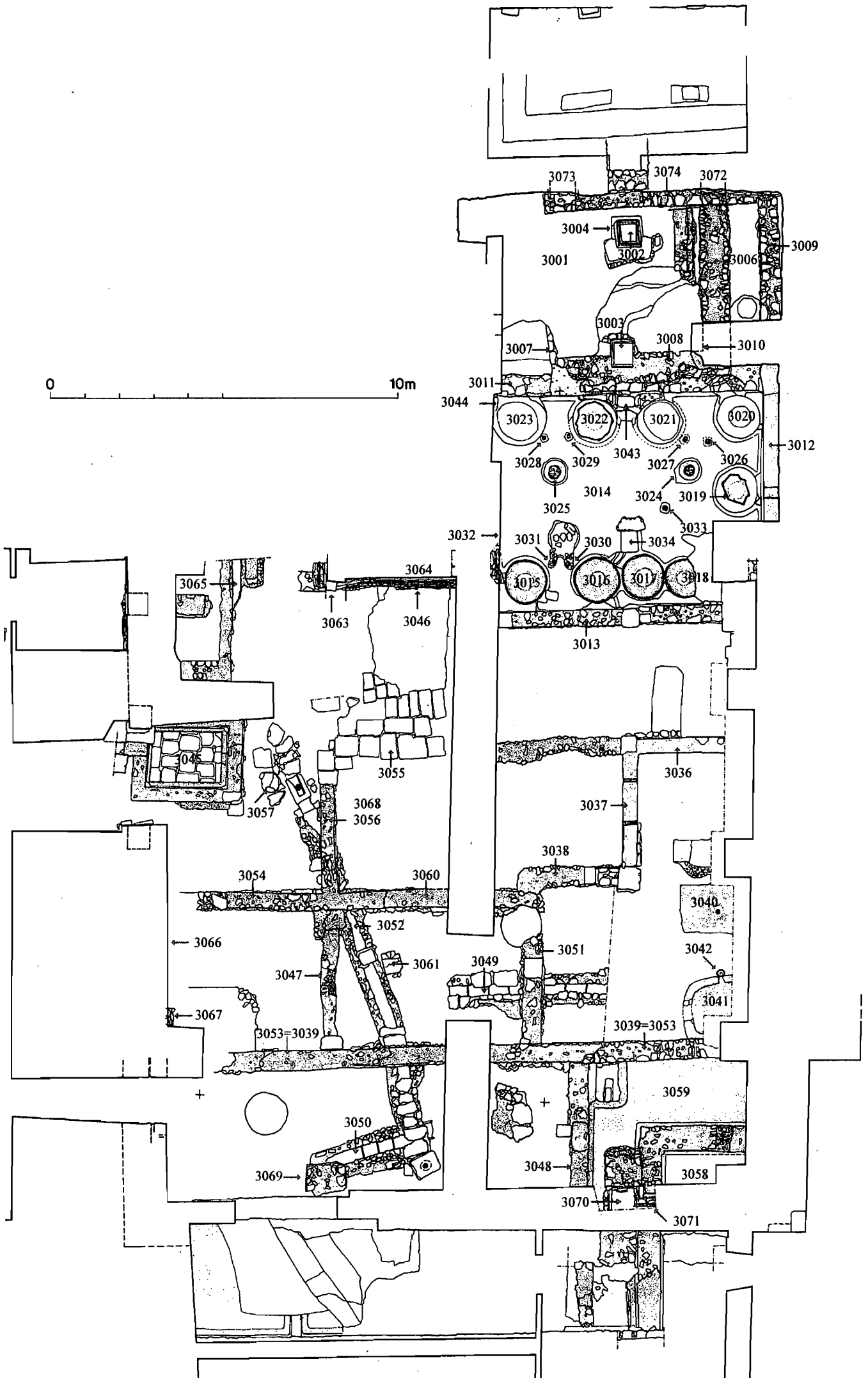

FOTO 3. Troballa d'una moneda integrada a l'obra de la claveguera del Cardo Minor, u.e. 4084



FOTO 4. Troballa d'unes monedes en l'encaix del monolit de l'opus africanum del mur u.e. 4087



FOTO 5. Troballa d'un arula a les terres sobre les quals s'assenta el mur u.e. 4088

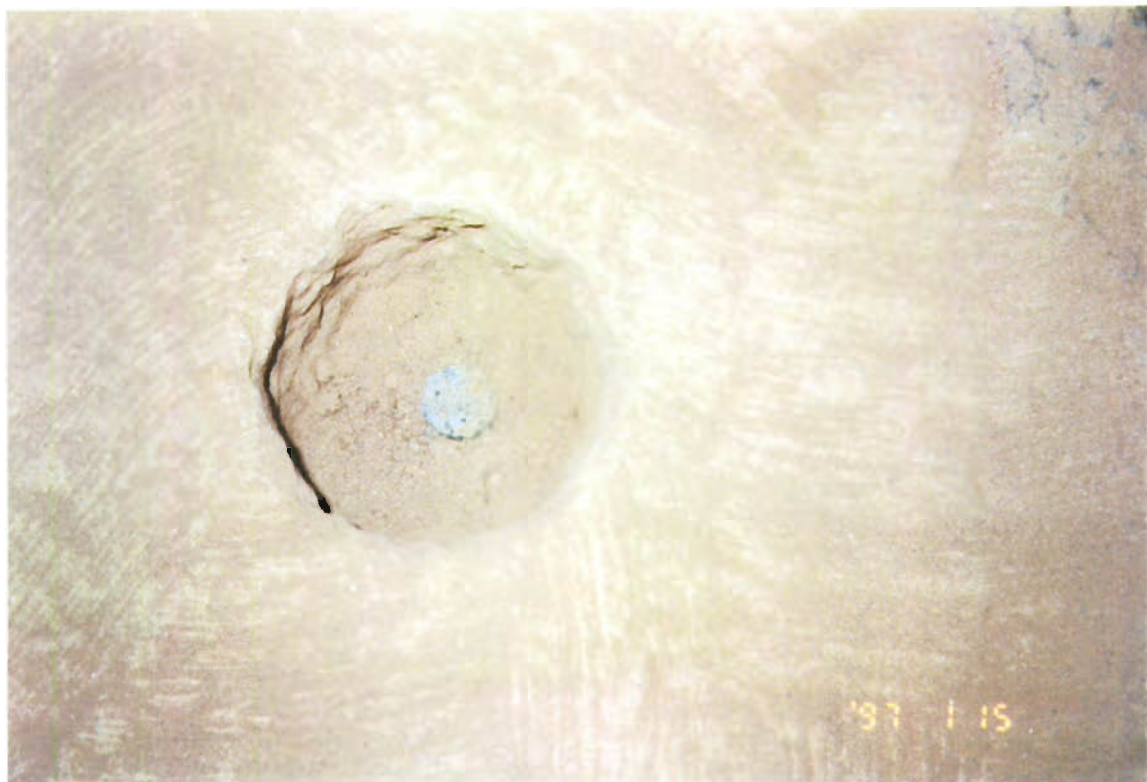

FOTO 6. Cala número 4, u.e. 38



FOTO 7. Detall de l'àmfora Tripolitana III (segle III) integrada en la mitja canya del paviment u.e. 4069



FOTO 8. Detall del forat de pal u.e. 11



FOTO 9. Troballa de material ceràmic a l'u.e. 41

INVENTARI i CATÀLEG DEL MATERIAL ARQUEOLÒGIC
SUBSÒL MUSEU D'HISTÒRIA DE LA CIUTAT 1996 / 1997

Casa Padellàs, Plaça del Rei i Tinell

Julia Beltrán de Heredia Bercero
(MHCB)

SIGLAT DEL MATERIAL CERÀMIC

- Subsòl TinellST96- sector. UEEEx. ST96-J.7
 - Plaça ReiPR96- sector. UEEEx. PR96-I.5
 - Casa PadellàsCP96- sector. UEEEx. CP96-E.3
-
- Talls estratigràfics: siglat com a superficial (S), amb la referència de la seva ubicació física a l'etiqueta: Terra sota U.E.
-
- Neteja coronament estructures: siglat com a superficial (S), amb la referència de l'estructura a l'etiqueta: Terra sobre U.E.
-
- Estructures: el material integrat a les estructures porta el número d'U.E. d'aquestes.

CASA PADELLÀS.SECTOR E

U.E.1

- 3 tegules
- 2 imbrex
- 3 fragments de paviment d'opus signinum
- 1 marbre
- 2 malacologies
- 1 os cremat
- 1 fragment informe d'àmfora bètica
- 3 fragments informes d'àmfora africana
- 1 fragment informe d'àmfora tarraconense
- 1 fragment informe d'àmfora gal.la
- 7 fragments informes d'àmfora indeterminada
- 5 fragments informes de ceràmica comuna romana, coccíó reductora, pasta grollera
- 8 fragments informes de ceràmica comuna romana, coccíó oxidant, pasta acurada
- 1 fragment informe de ceràmica comuna romana, coccíó oxidant, pasta acurada, acabat exterior amb engalba gris
- 3 fragments informes de ceràmica comuna romana, coccíó oxidant, pasta acurada, acabat exterior amb engalba beix
- 1 fragment informe de ceràmica comuna romana, coccíó oxidant, pasta acurada, acabat exterior i interior amb engalba marró-grisós
- 1 fragment informe de ceràmica comuna romana, coccíó bescuitada, pasta acurada, acabat exterior i interior amb engalba marró-vermellós
- 5 fragments informes de ceràmica comuna africana
- 1 peu de ceràmica comuna africana
- 1 fragment informe de parets fines
- 1 fragment informe de llàntia

U.E.2

- 4 tegules
- 2 imbrex
- 3 fragments de dollium
- 1 fragment d'estuc amb pintura verda
- 1 fragment d'estuc amb pintura blava
- 1 fragment d'estuc amb pintura ocre
- 2 malacofauna

- 28 ossos
- 1 fragment de pedra de molí
- 18 fragments informes d'àmfora indeterminada
- 2 fragments informes d'àmfora bètica
- 4 fragments informes d'àmfora tarraconense
- 6 fragments informes d'àmfora africana
- 1 vora de ceràmica comuna romana, coccio reductora, pasta acurada
- 1 nansa de ceràmica comuna romana, coccio reductora, pasta acurada
- 4 fragments informes de ceràmica comuna romana, coccio oxidant, pasta grollera
- 23 fragments informes de ceràmica comuna romana, coccio oxidant, pasta acurada
- 2 vores de ceràmica comuna romana, coccio oxidant, pasta acurada
- 1 nansa de ceràmica comuna romana, coccio oxidant, pasta acurada
- 2 fragments informes de ceràmica comuna romana, coccio oxidant, pasta acurada, acabat exterior amb engalba beix
- 1 vora de ceràmica comuna romana, coccio oxidant, pasta acurada, acabat exterior amb engalba gris
- 1 fragment informe de ceràmica comuna romana, coccio oxidant, pasta acurada, decoració impresa de cercles
- 2 fragments informes de ceràmica comuna medieval/moderna, coccio oxidant, pasta acurada, vidrat exterior verd
- 12 fragments informes de ceràmica comuna africana
- 1 vora de ceràmica comuna africana
- 2 fragments informes de T. S. Africana A
- 1 fragment informe de T. S. indeterminada
- 1 fons de parets fines

U.E.3

- 2 tegules
- 3 imbrex
- 4 ossos
- 1 fragment d'estuc amb pintura verda
- 4 fragments informes d'àmfora indeterminada
- 1 fragment informe d'amfora tarraconense
- 2 fragments informes d'àmfora africana
- 1 fragment informe d'àmfora gal.la
- 2 fragments informes de ceràmica comuna romana, coccio oxidant, pasta acurada

- 1 fragment informe de ceràmica comuna romana, cocció oxidant, pasta acurada, acabat exterior amb engalba marró clar
- 1 fragment informe de ceràmica comuna romana, cocció oxidant, pasta acurada, acabat exterior allisat
- 2 fragments informes de ceràmica comuna africana
- 1 vora de ceràmica comuna africana, Hayes 23b / Lamb.10a
Cronologia: 150-220 d.C.
- 1 fons de ceràmica comuna africana

U.E.4

- 5 imbrex
 - 1 fragment d'estuc amb pintura granat
- 33 ossos
- 1 os cremat
- 2 escòries indeterminades
- 1 marbre
- 1 fragment informe d'àmfora bètica
- 6 fragments informes d'amfora tarraconense
- 3 fragments informes d'àmfora africana
- 3 fragments informes d'àmfora indeterminada
- 1 fragment informe d'àmfora itàlica
- 2 fragments informes de ceràmica comuna romana, cocció reductora, pasta grollera
- 1 fragment informe de ceràmica comuna romana, cocció reductora, pasta acurada
- 12 fragments informes de ceràmica comuna romana, cocció oxidant, pasta acurada
- 1 fragment informe de ceràmica comuna romana, cocció oxidant, pasta acurada, acabat exterior amb engalba beix
- 1 vora de ceràmica comuna romana, cocció oxidant, pasta acurada, acabat exterior amb engalba gris
- 2 fragments informes de ceràmica comuna romana, cocció oxidant, pasta acurada, acabat exterior i interior amb engalba marró-grisós
- 1 vora de ceràmica comuna romana, cocció oxidant, pasta acurada
- 1 fragment informe de ceràmica comuna africana
- 1 carena de ceràmica comuna africana
- 1 vora de ceràmica comuna africana
- 1 vora de T. S. Africana A
- 1 fons de T. S. Hispànica
- 1 vora de T. S. Hispànica
- 1 vora de T. S. Itàlica

- 1 fragment informe de roig pompeià
- 1 fragment informe de ceràmica paleocristiana ataronjada

U.E.5

- 6 tegules
- 1 fragment de paviment d'opus signinum
- 1 fragment de marbre
- 8 ossos
- 2 fragments informes d'àmfora tarraconense
- 2 fragments informes d'àmfora bètica
- 1 fragment informe d'àmfora africana
- 1 fragment informe de ceràmica comuna romana, cocció reductora, pasta acurada
- 2 fragments informes de ceràmica comuna romana, cocció oxidant, pasta grollera
- 3 fragments informes de ceràmica comuna romana, cocció oxidant, pasta acurada
- 3 fragments informes de ceràmica comuna romana, cocció oxidant, pasta acurada, acabat exterior amb engalba blanca
- 2 fragments informes de ceràmica comuna romana, cocció oxidant, pasta acurada, acabat exterior amb engalba negra
- 1 fragment informe de parets fines

U.E. 15

- 1 vora de ceràmica comuna romana, cocció reductora, pasta acurada, decoració interior amb incissions
- 1 fons de T. S. Africana indeterminada

U.E.16

- 3 tegules
- 1 fragment informe de ceràmica comuna romana, cocció oxidant, pasta acurada

U.E.17

- Un clau de ferro
- 1 fitxa de joc d'os amb decoració de retícula. Num. diferencial: 1

U.E.18

- 1 fragment informe de ceràmica comuna romana, cocció reductora, pasta acurada, acabat exterior allisat
- 5 fragments informes de ceràmica comuna romana, cocció oxidant, pasta acurada
- 1 pom de ceràmica comuna romana, cocció oxidant, pasta acurada
- 1 vora de ceràmica comuna africana, Hayes 196. Cronologia: 70-250 d.C.
- 1 fragment informe de T. S. Hispànica

U.E19

- 2 fragments informes de parets fines

U.E21

- 2 tegules
- 1 imbrex
- 1 os
- 1 fragment d'estuc amb pintura ocre
- 2 fragments informes d'àmfora indeterminada
- 1 fragment informe d'àmfora tarraconense
- 3 fragment informe de ceràmica comuna romana, cocció oxidant, pasta acurada
- 1 peu de T. S. Hispànica

U.E.25

- 1 tegula
- 1 vora de ceràmica comuna africana

U.E.26

- 2 imbrex
- 6 ossos
- 7 fragments informes de ceràmica comuna romana, cocció oxidant, pasta grollera
- 3 fragments informes de ceràmica comuna romana, cocció oxidant, pasta acurada
- 1 vora de ceràmica comuna romana, cocció oxidant, pasta acurada
- 1 fragment informe de T. S. Hispànica
- 2 fragments informes de parets fines

- 1 fragment informe de roig pompeià
- 1 fragment informe de llàntia

U.E.27

- 4 fragments informes de ceràmica comuna romana, cocció oxidant, pasta acurada
- 1 fragment informe de T. S. Hispànica
- 1 fragment informe de T. S. indeterminada
- 2 fragments informes de ceràmica de parets fines amb decoració sorrenca

U.E.29

- 1 fragment informe de ceràmica comuna romana, cocció reductora, pasta acurada

U.E.31

- 1 fragment informe de ceràmica comuna romana, cocció oxidant, pasta acurada

U.E.33

- 1 fragment informe de ceràmica comuna romana, cocció reductora, pasta acurada
- 1 fragment informe de parets fines

U.E. 37

- 3 tegules
- 2 imbrex
- 1 fragment de dollium
- 1 fragment informe de vidre
- 1 rajola ceràmica d'un paviment d'opus sectile
- 1 fragment informe d'àmfora africana
- 3 fragments informes de ceràmica comuna romana, cocció oxidant, pasta acurada
- 2 vores de gibrella romana, cocció oxidant, pasta acurada, Vegas, Tipo 12. Cronologia: 2ª 1/2 S. III DIBUIXAT. Num. diferencial: 1
- 1 vora de ceràmica comuna africana, Hayes 197. Cronologia: 175-250 d.C.
- 1 fons de ceràmica comuna africana

U.E.38

- 5 tegules
- 5 imbrex
- 1 fragment de dollium
- 2 fragments d'estuc amb pintura blava
- 1 fragment d'estuc amb franja blava i vermella
- 2 fragments d'estuc amb pintura vermella
- 17 fragments d'estuc amb pintura ocre
- 211 fragments d'estuc amb pintura blanca
- 1 fragment d'estuc blanc amb les marques de l'encanyissat
- 1 fragment d'estuc de color blanc amb franja ocre
- 12 ossos
- 1 fragments d'agulla d'os
- 2 fragments informes de vidre
- 1 fragment de bronze de forma indeterminada
- Un clau de ferro
- 2 fragments informes d'àmfora tarraconense
- 1 fragment informe d'àmfora africana
- 2 fragments informes de ceràmica comuna romana, coccio oxidant, pasta acurada
- 1 fragment informe de ceràmica comuna romana, coccio oxidant, pasta acurada, acabat exterior amb engalba beix
- 3 fragments informes de ceràmica comuna africana
- 1 vora de plat-tapadora de ceràmica comuna romana, coccio oxidant, pasta acurada
- 1 fragment informe de T. S. indeterminada

U.E.40

- 13 tegules
- 10 imbrex
- 1 fragment d'estuc amb pintura negra
- 55 fragments d'estuc amb pintura blanca
- 2 fragments d'estuc blanc amb franja vermella
- 1 fragment d'estuc blanc amb franja vermella
- 39 ossos
- 2 malacofauna
- 4 fragments informes de vidre
- 2 vores de vidre
- 7 fragments d'un clau de ferro
- 2 fragments de marbre
- 1 còdol de riu
- 1 tap ceràmic

- 1 fragment informe d'àmfora indeteminada
- 1 fragment informe d'àmfora tarraconense
- 6 fragments informes d'àmfora africana
- 4 fragments informes d'àmfora indeterminada (mateixa peça)
- 1 vora de ceràmica comuna romana, cocció reductora, pasta acurada, acabat interior i exterior allisat
- 18 fragments informes de ceràmica comuna romana, cocció oxidant, pasta acurada
- 4 fragments informes de ceràmica comuna romana, cocció oxidant, pasta acurada, acabat exterior amb engalba blanca
- 1 fragment informe de ceràmica comuna romana, cocció oxidant, pasta acurada, acabat exterior amb engalba gris
- 1 fragment informe de ceràmica comuna romana, cocció oxidant, pasta acurada, acabat exterior amb engalba marró-vermellós
- 1 fragment informe de ceràmica comuna romana, cocció oxidant, pasta acurada, acabat exterior amb engalba beix
- 1 fragment informe de ceràmica comuna romana, cocció oxidant, pasta acurada, acabat exterior allisat
- 1 peu de ceràmica comuna romana, cocció oxidant, pasta acurada
- 1 vora de ceràmica comuna romana, cocció oxidant, pasta acurada
- 12 fragments informes de ceràmica comuna africana
- 2 carenes de ceràmica comuna africana
- 3 fons de ceràmica comuna africana
- 1 vora de plat-tapadora de ceràmica comuna africana
- 1 vora de ceràmica comuna africana, Hayes 197. Cronologia: 175-250 d.C. DIBUIXAT. Num. diferencial: 3
- 1 vora de ceràmica comuna africana, Hayes 182. Cronologia: 150-250 d.C. DIBUIXAT. Num. diferencial:2
- 5 fragments de fons, 2 vores i 3 fragments informes (mateixa peça) de ceràmica comuna africana, Hayes 197. Cronologia: 175-250 d.C. DIBUIXAT. Num. diferencial: 4
- 1 vora de ceràmica comuna africana, Hayes 196. Cronologia: 70-250 d.C. DIBUIXAT. Num. diferencial: 1
- 3 fragments de fons de ceràmica comuna africana
- 3 fragments informes de T. S. Africana A
- 1 vora de T. S. Africana A, Hayes 14a. Cronologia: 125-175d.C.
- 1 vora de T. S. africana A, Hayes 14 / Lamb. 3a. Cronologia: 150-200 d.C. Num diferencial: 5
- 1 fragment informe de llàntia

- 2 vores de plat-tapadora de ceràmica comuna romana, cocció oxidant, pasta acurada
- 1 fragment d'*infundibulum* de llàntia
- 1 fragment informe de parets fines

U.E.41

- 3 fragments de tegula
- 3 fragments d'imbrex
- 1 maó
- 1 fragment de dollium
- 2 fragments d'estuc amb pintura ocre
- 7 ossos
- 1 marbre
- 1 fragment informe d'àmfora africana
- 2 fragments informes d'àmfora bètica
- 5 fragments informes de ceràmica comuna romana, cocció reductora, pasta grollera
- 1 vora de ceràmica comuna romana, cocció reductora, pasta grollera
- 1 fragment informe de ceràmica comuna romana, cocció oxidant, pasta grollera, acabat exterior amb engalba gris
- 3 fragments informes de ceràmica comuna romana, cocció oxidant, pasta grollera
- 25 fragments informes de ceràmica comuna romana, cocció oxidant, pasta acurada
- 1 vora de ceràmica comuna romana, cocció oxidant, pasta acurada
- 1 fragment informe de ceràmica comuna romana, cocció oxidant, pasta acurada, acabat exterior amb engalba beix
- 1 arrencament de nansa de ceràmica comuna romana, cocció oxidant, pasta acurada, acabat exterior amb engalba beix, decorat amb incissions
- 1 fragment informe de ceràmica comuna romana, cocció oxidant, pasta acurada, acabat exterior amb engalba marró-vermellós
- 1 fragment informe de ceràmica comuna romana, cocció oxidant, pasta acurada, acabat exterior amb engalba marró clar
- 3 fragments informes de ceràmica comuna romana, cocció oxidant, pasta acurada, acabat exterior allisat
- 16 fragments informes de ceràmica comuna africana
- 4 vores de ceràmica comuna africana
- 1 fons de ceràmica comuna africana, Lamb. 10A-10B

- 1 vora i peu de ceràmica comuna africana, Lamb. 10A-10B. Cronologia: 2^a 1/2 S. I / f. S. IV
- 1 vora de T. S. Africana A, Hayes 9b Cronologia: 150-200 d.C. DIBUIXAT. Num. diferencial: 1
- 3 vores i 2 fragments informes de T. S: Africana A, Hayes 16 / Lamb. 3c. Cronologia: 150-200 d.C. DIBUIXAT. Num. diferencial: 2
- 2 fragments informes de T. S. Itàlica
- 1 vora de T. S. Itàlica
- 2 fragments informes de T. S. Hispànica
- 2 fragments informes de llàntia

U.E. 45

- 3 tegules
- 1 malacofauna
- 3 ossos
- 1 agulla d'os
- 3 fragments informes d'àmfora africana
- 1 vora d'àmfora tarraconense, Pascual 1. Cronologia: 1^o 1/4 S. I d.C.
- 2 fragments informes de ceràmica comuna romana, cocció reductora, pasta grollera
- 1 vora de ceràmica comuna romana, cocció reductora, pasta grollera
- 2 fragments informes de ceràmica comuna romana, cocció oxidant, pasta grollera
- 7 fragments informes de ceràmica comuna romana, cocció oxidant, pasta acurada
- 1 fragment informe de ceràmica comuna romana, cocció oxidant, pasta acurada, acabat exterior amb engalba gris
- 1 fragment informe de ceràmica comuna romana, cocció oxidant, pasta acurada, acabat exterior amb engalba marró
- 2 fragments informes de ceràmica comuna romana, cocció oxidant, pasta acurada, acabat exterior allisat
- 6 fragments informes de ceràmica comuna africana
- 1 vora i 1 fons de ceràmica comuna africana, Lamb. 10B. Cronologia: 2^a 1/2 S. I - f. S. IV
- 1 vora de T. S. Africana A
- 1 vora de T. S. Itàlica
- 1 vora de T. S. Hispànica, Drag. 37
- 3 fragments informes de llàntia

- 1 nansa de llàntia
- 2 discos de llàntia

U.E.46

- 1 vora d'àmfora tarraconense, Dressel 2-4
- 1 carena de ceràmica comuna Africana
- 1 vora i carena de ceràmica comuna Africana, Hayes 23 / Lamb. 10b. Cronologia: 70-150 d.C. DIBUIXAT. Num. diferencial: 1
- 2 vores de ceràmica comuna Africana, Hayes 197 / Ostia III, 267. Cronologia: 175-250 d.C. DIBUIXAT. Num. diferencial: 2
- 1 vora de ceràmica comuna Africana, variant de l'Hayes 197/Ostia III, fig. 267. Cronologia: 175-250 d.C. DIBUIXAT. Num. diferencial: 3
- 1 vora de T. S. Africana A, Hayes 3. Cronologia: 60-200 d.C. DIBUIXAT. Num. diferencial: 4

U.E.47

- 1 fragment informe de vidre de color blanc opac
- 2 fragments informes de vidre de color blanc transparent
- 1 vora de vidre de color blanc opac
- 1 fons de vidre de color blanc opac
- 1 fons i peu de vidre de color blanc opac
- 1 fragment informe de vidre de color verd
- 1 placa de bronze
- 1 placa de bronze circular
- 1 fragment de ferro de forma indeterminada
- 11 tesselles
- 1 fragment de marbre blanc
- 1 fragment de material lític indeterminat
- 4 còdols
- 9 fragments d'arrebossat
- 6 estucs de color blanc
- 1 estuc pintat de color granat
- 1 estuc pintat de color vermell
- 1 estuc pintat de color beix
- 1 estuc pintat de color granat repintat en blanc
- 32 restes de fauna aquàtica
- 2 restes de microfauna
- 5 puntes d'agulla d'os
- 5 caps d'agulla d'os
- 3 ullals

- 48 ossos
 - 2 dents de gos
 - 3 malacofauna
 - 4 fragments de tegula
 - 7 fragments d'imbrex
 - 6 fragments informes d'àmfora africana
 - 3 fragments informes d'àmfora bètica
 - 4 fragments informes d'àmfora itàlica
 - 2 fragments informes d'àmfora tarraconense
 - 9 fragments informes d'àmfora indeterminada
 - 18 fragments informes de ceràmica comuna romana, cocció oxidant, pasta acurada de color beix
 - 2 fragments informes de ceràmica comuna romana, cocció oxidant, pasta acurada, acabat exterior amb engalba beix
 - 1 fragment informe de ceràmica comuna romana, cocció oxidant, pasta acurada, acabat exterior amb engalba marró
 - 1 fragment informe de ceràmica comuna romana, cocció oxidant, pasta acurada, acabat exterior amb engalba vermella
 - 1 peu de ceràmica comuna romana, cocció oxidant, pasta acurada de color beix
 - 3 vores de ceràmica comuna romana, cocció oxidant, pasta acurada
 - 1 fons de ceràmica comuna romana, cocció oxidant, pasta acurada
 - 1 fons i peu de ceràmica comuna romana, cocció oxidant, pasta acurada
 - 2 fitxes de ceràmica
 - 24 fragments informes de ceràmica comuna africana
 - 1 peu de ceràmica comuna africana
 - 12 vores de ceràmica comuna africana
 - 1 carena de ceràmica comuna africana
 - 8 fragments informes de ceràmica comuna africana amb acabat interior amb vernís
 - 2 fragments de fons i peu de ceràmica comuna africana amb acabat interior i exterior amb vernís
 - 5 fragments informes de ceràmica comuna africana amb acabat interior i exterior amb vernís
 - 1 vora de ceràmica comuna africana amb acabat interior i exterior amb vernís
 - 3 fragments informes de ceràmica comuna, cocció oxidant.
- Possible ceràmica oriental
- 5 fragments informes de T. S. Africana A
 - 1 vora de T. S. Africana A
 - 1 fons i peu de T. S. Africana A

- 1 vora de T. S. Africana A. Lamboglia IC. Cronologia: S. III
- 2 fragments informes de T. S. Africana D
- 1 fons i peu de T. S. Hispànica
- 1 fragment de llàntia indeterminada
- 1 fragment informe de parets fines amb decoració exterior incisa

U.E.48

- 1 fragment informe de T.S. Hispànica.
- 1 vora de T. S. Hispànica. Goudineau 28. Cronologia: 1 -30 d.C.
- 1 fons de T. S. Hispànica amb segell (fragmentat)

U.E.5001

- 1 moneda, As d'August. Cronologia: posterior a 27 a.C. Num. diferencial: 1
- 1 moneda As d'Antoní Pius. Cronologia: 138-161 d.C. Num. diferencial: 2

PLAÇA REI.

U.E. 3.SECTOR I

- 4 fragments informes de vidre
 - 17 fragments de bronze de forma indeterminada
 - carbons
 - 3 fragments d'estuc blanc
 - 5 ossos
 - 1 os treballat
 - 1 fragment de tegula
 - 1 fragment d'imbrex
 - 1 fragment de material constructiu indeterminat
 - 5 fragments informes d'àmfora tarraconense
 - 2 fragments informes d'àmfora indeterminada
 - 1 fragment informe d'àmfora africana
 - 1 carena de ceràmica de parets fines, cocció oxidant
 - 1 perfil sencer de ceràmica T.S Sudgàl.lica de la Grauffesenque, Dragendorf 27. Cronologia: 80-120 d.C.
- DIBUIXAT. Num. diferencial: 1
- 1 fragment informe de roig pompejà. Cronologia: 220 a.C - 79d.C
 - 1 fragment informe de T.S. Africana A. Cronologia: 3^o 1/4 S. I- 1^a 1/2 S. III
 - 1 fons de ceràmica comuna africana
 - 1 vora de plat-tapadora de ceràmica comuna africana, Ostia I, 261. Cronologia: Antonins - f.S. IV/ p.S. V d.C.DIBUIXAT. Num. diferencial: 2
 - 2 fragments informes de ceràmica comuna romana, cocció reductora, pasta grollera
 - 1 fragment de ceràmica comuna romana, cocció reductora, pasta grollera, retallat com una fitxa
 - 1 fragment informe de ceràmica comuna romana, cocció reductora, pasta acurada
 - 6 fragments informes de ceràmica comuna romana, cocció oxidant, pasta acurada
 - 1 peu de ceràmica comuna romana, cocció oxidant, pasta acurada
 - 1 fons de ceràmica comuna romana, cocció oxidant, pasta grollera
 - 2 fragments informes de ceràmica comuna africana

U.E. 4.SECTOR I

- 7 ossos
- 1 fragment d'imbrex
- 2 fragments informes d'àmfora indeterminada
- 4 fragments informes d'àmfora africana
- 1 fragment informe de vidre
- 2 fragments informes de ceràmica comuna indeterminada, cocció oxidant, pasta acurada, acabat interior i exterior amb engalba
- 1 nansa, imitació de ceràmica comuna africana
- 2 fragments informes de ceràmica comuna romana, cocció oxidant, pasta acurada
- 3 fragments informes de ceràmica comuna africana
- material contemporani divers

U.E. 5.SECTOR I

- 1 fragment d'estuc blanc
- 11 fragments informes de vidre
- 2 vores de vidre
- 31 ossos
- 1 ullal
- 1 espoló
- 1 os treballat
- 1 os calcinat
 - 1 quars amb possibles retocs
- 1 malacofauna
- 2 fragments de maó
- 1 fragment de bronze de forma indeterminada
- 18 fragments d'imbrex
- 3 fragments de tegula
- 2 fragments de material constructiu indeterminat
- 8 fragments informes d'àmfora bètica
- 56 fragments informes d'àmfora africana
- 3 fragments informes d'àmfora gal.la
- 1 fragment informe d'àmfora itàlica
- 1 fragment informe d'àmfora tarraconense
- 19 fragments informes d'àmfora indeterminada
- 3 fragments informes d'àmfora oriental. Cronologia:
f.S. IV- p. S. VII
- 4 fragments informes d'àmfora oriental, Keay LIII. (procedent d'Antioquia) Cronologia: s'inicia la producció a la 1ª 1/2 S. V, té la màxima difusió a principis i mitjans del S. VI i s'acaba a p. S. VII.

Possible contenidor d'oli.

- 1 arrencament de nansa d'àmfora oriental, Keay LIII. (procedent d'Antioquia) Cronologia: s'inicia la producció a la 1ª 1/2 S. V, té la màxima difusió a principis i mitjans del S. VI i s'acaba a p. S. VII.

Possible contenidor d'oli. DIBUIXAT. Num. diferencial: 7

- 1 pivot d'àmfora oriental. Cronologia: f. S. IV - p. S. VII
 - 1 fragment informe d'àmfora oriental amb "tituli picti". Cronologia: f. S. IV - p. S. VII. DIBUIXAT. Num. diferencial: 1
- 1 fragment informe de ceràmica comuna romana, acabat interior amb vernís roig
- 29 fragments de ceràmica comuna romana, cocció oxidant, pasta acurada
- 5 fragments informes de ceràmica comuna romana, cocció oxidant, pasta grollera
- 3 fragments informes de ceràmica comuna romana, cocció oxidant, pasta grollera, acabat exterior amb engalba - 1 fragment informe de plat-tapadora de ceràmica comuna romana, cocció oxidant, pasta acurada
- 2 fragments informes de ceràmica comuna romana, cocció bescuitada, pasta grollera
- 5 fragments informes de ceràmica comuna romana, cocció reductora, pasta acurada
- 1 vora de ceràmica comuna romana, cocció reductora, pasta acurada
- 3 fragments informes de ceràmica comuna romana, cocció reductora, pasta acurada, engalba exterior
- 12 fragments informes de ceràmica comuna romana, cocció reductora, pasta grollera
- 2 fragments de vora de plat-tapadora de ceràmica comuna romana, cocció reductora, pasta grollera
 - 1 vora d'olla de ceràmica comuna romana, cocció oxidant, pasta grollera. DIBUIXAT. Num. diferencial: 5
 - 1 vora d'olla de ceràmica comuna romana, cocció reductora, pasta grollera. DIBUIXAT. Num. diferencial: 6
- 10 fragments informes de ceràmica comuna africana
- 2 fons de ceràmica comuna africana (mateixa peça)
- 2 fragments de fons de ceràmica comuna africana
- 1 carena de ceràmica comuna africana
 - 1 vora de cassola de ceràmica comuna africana, Ostia III, 267 A. Cronologia: 1ª 1/2 S. II- p. S. V d.C.
- 1 vora de plat-tapadora de ceràmica comuna africana,

- grup Aguarod: Ostia I 261 (Severs- f. S. IV/p. S. V), Ostia III 332 (Trajà- f. S. II), Ostia II 302 (S. I-2ª 1/2 S. II)
- 1 vora de ceràmica comuna africana
 - 1 fragment informe de T.S. Aretina
 - 1 vora de T.S. Africana D, Hayes 91 A-B-C. Cronologia: S. IV
 - p. S. VII d.C. DIBUIXAT. Num. diferencial: 2
 - 1 fragment informe de T.S. Africana D, Hayes 91 B, decoració interior a rodeta. Cronologia: 380-500. DIBUIXAT. Num. diferencial: 3
 - 1 peu de T.S. Africana D, Hayes 91 B (mateixa peça que l'anterior). Cronologia: 380-550. DIBUIXAT. Num. diferencial: 4
 - 1 fons de T.S. Africana D. Cronologia: p. S. IV- p. S. VII
 - 1 vora de T.S. Africana C. Cronologia: 2ª 1/2 S. III- 2ª 1/4 S. IV
 - 1 fragment informe de T.S. Africana indeterminada
 - 1 fragment informe de ceràmica de parets fines, decoració amb incisions
 - 1 fragment informe de ceràmica de parets fines, coccio oxidant
 - 1 fragment informe de ceràmica de parets fines, coccio reductora
 - 2 fragments informes de T.S. Africana A. Cronologia: 3ª 1/4 S. I- 1ª 1/2 S. III
 - 1 carena de T.S. Africana A. Cronologia: 3ª 1/4 S. I- 1ª 1/2 S. III
 - 1 vora de T.S. Africana A. Cronologia: 3ª 1/4 S. I- 1ª 1/2 S. III

U.E. 6SECTOR I

- 27 fragments d'estuc amb pintura ocre
- 5 fragments d'estuc amb pintura vermella
- 1 fragment d'estuc de color blanc
- 1 fragment d'estuc amb pintura taronja
- 2 fragments de morter (arrebossat de paret)
- 1 fragment informe de vidre blau amb decoració
- 6 fragments informes de vidre
- 1 vora de vidre
- 7 fragments de bronze de forma indeterminada
- 5 ossos
- 8 fragments de tegula
- 11 fragments d'imbrex
- 3 fragments de dòlia

- 4 fragments informes d'àmfora indeterminada
- 1 nansa d'àmfora indeterminada
- 5 fragments informes d'àmfora tarraconense
- 5 fragments informes d'àmfora africana
- 3 fragments informes d'àmfora bètica
- 1 fons de ceràmica comuna romana, cocció oxidant, pasta acurada
- 1 fragment informe de ceràmica comuna romana, cocció oxidant, pasta acurada de color beix amb decoració a motlle, baix relleu
- 2 fons de ceràmica comuna romana, cocció reductora, pasta acurada
- 6 fragments informes de ceràmica comuna romana, cocció oxidant, pasta grollera, una d'elles cremada
- 6 fragments informes de ceràmica comuna africana
- 1 fons de T.S. Africana A. Cronologia: 3^o 1/4 S. I- 1^a 1/2 S. III
- 1 fons de ceràmica comuna africana
- 1 fragment informe de parets fines
- 1 vora de parets fines amb decoració exterior a rodeta

U.E. 7SECTOR I

- 3 fragments informes de vidre
- 7 fragments de bronze de forma indeterminada
- 1 fragment informe d'agulla d'os
- 1 punta d'agulla d'os
- 1 fragment d'estuc amb pintura vermella
- 11 ossos
- 1 fragment d'imbrex
- 3 fragments de signinum
- 6 fragments informes d'àmfora indeterminada
- 1 fragment informe d'àmfora tarraconense
- 2 fragments informes d'àmfora africana
- 1 carena de ceràmica comuna romana, cocció reductora, pasta acurada
- 2 fragments informes de ceràmica comuna romana, cocció reductora, pasta grollera
- 4 fragments informes de ceràmica comuna romana, cocció oxidant, pasta acurada
- 1 fons de ceràmica comuna romana, cocció oxidant, pasta acurada, acabat exterior amb engalba marró
- 1 fragment informe de ceràmica comuna romana, cocció oxidant, pasta acurada, acabat exterior amb engalba beix

- 3 fragments informes de ceràmica comuna romana, coccio oxidant, pasta grollera, acabat exterior amb engalba beix
- 1 fragment informe de ceràmica comuna africana
- 1 vora de ceràmica comuna africana

U.E. 8SECTOR I

- 12 fragments informes de vidre
- 2 fragments informes de ferro
- 2 fragments de bronze de forma indeterminada
- 1 dena de collaret de pasta vitrea de color blau
- 1 cap d'agulla d'os. DIBUIXAT. Num. diferencial: 3
- 2 fragments d'agulla d'os
- 1 moneda AE3, dinastia Constantiniana. Cronologia: 348-361 d.C. Num. diferencial: 4
- 1 moneda AE4, dinastia Teodosiana. Cronologia: 388-408 d.C. Num. diferencial: 5
- 30 ossos
- 1 ullal
- 1 dent de gos
- 4 fragments d'imbrex
- 1 fragment de tegula
- 1 nòdul de mineral de ferro
- 1 fragment informe d'àmfora itàlica
- 2 fragments informes d'àmfora indeterminada
- 1 fragment informe d'àmfora púnico-ebussitana
- 5 fragments informes d'àmfora africana
- 1 fragment informe d'àmfora bètica de salaó
- 1 fragment informe d'àmfora tarraconense
- 1 vora d'àmfora hispànica, possible Key XIX. Cronologia: S. IV-VI d.C. DIBUIXAT. Num. diferencial: 1
- 2 fragments informes de ceràmica comuna africana
- 1 carena de ceràmica comuna africana
- 1 fragment informe de T.S. Africana A. Cronologia: 3^o 1/4 S. I- 1^a 1/2 S. III
- 1 peu de T.S. Africana A. Cronologia: 3^o 1/4 S. I- 1^a 1/2 S. III
- 1 vora de T.S. Africana D, Hayes 80B. Cronologia: 450-500 d.C. DIBUIXAT. Num. diferencial: 2
- 2 fragments informes de T.S. Lucente, Lamboglia 1/3. Cronologia: S. IV - 1/2 S. V d.C., decoració exterior amb incisions (mateixa peça)
- 3 fragments informes de ceràmica comuna romana, coccio reductora, pasta grollera

- 1 vora de ceràmica comuna romana, cocció reductora, pasta grollera
- 1 vora de ceràmica comuna romana, cocció oxidant, pasta grollera
- 1 fons de ceràmica comuna romana, cocció oxidant, pasta acurada, acabat exterior amb engalba beix
- 2 fragments informes de ceràmica comuna romana, cocció oxidant, pasta acurada, acabat exterior amb engalba beix clara
- 1 fons de ceràmica comuna romana, cocció oxidant, pasta grollera, acabat interior amb engalba marró clar i acabat exterior polit, superfície cremada. Possible imitació d'una comuna africana.
- 1 fragment informe de ceràmica comuna romana, cocció oxidant, pasta grollera, acabat exterior allisat
- 3 fragments informes de ceràmica de parets fines
- 1 fragment informe de ceràmica de parets fines, decoració exterior a barbotina
- 1 fons de T.S. Sudgàl.lica amb decoració de motiu de guirnaldes, Dragendorf 29/37.

U.E. 9SECTOR G

- 64 ossos
- 1 ostra
- 2 fragments d'imbrex
- 4 fragments de material constructiu indeterminat
- 4 escòries de vidre
- 3 escòries de ferro
- 1 fragment d'anella de bronze
- 7 fragments informes de vidre
- 2 vores de vidre
- 7 fragments informes d'àmfora africana
- 2 fragments informes d'àmfora oriental. Cronologia: f.S. IV-p. S. VII
- 4 fragments informes d'àmfora indeterminada
- 4 fragments informes de ceràmica comuna africana
- 2 vores de plat-tapadora de ceràmica comuna africana, grup Aguarod, Ostia I 261 (Severs- f. S. IV/p. S. V), Ostia III 332 (Trajà- f. S. II), Ostia II 302 (S. I- 2ª 1/2 S. II)
- 6 fragments informes de ceràmica comuna romana, cocció reductora, pasta grollera
- 3 fragments informes de ceràmica comuna romana, cocció bescuitada, pasta grollera

- 6 fragments informes de ceràmica comuna romana, cocció oxidant, pasta grollera
- 7 fragments informes de ceràmica comuna romana, cocció oxidant, pasta acurada
- 2 fragments informes de ceràmica comuna romana, cocció oxidant, pasta acurada, decoració exterior amb punxó
- 4 fragments informes de ceràmica comuna romana, cocció oxidant, pasta acurada, acabat exterior amb engalba beix
- 1 fragment informe de ceràmica comuna romana, cocció oxidant, pasta acurada, acabat exterior amb engalba beix
- 2 fragments informes de ceràmica comuna romana, cocció oxidant, pasta acurada, acabat exterior amb engalba grisa
- 1 fragment informe de ceràmica comuna romana, cocció oxidant, pasta grollera, acabat exterior amb engalba beix
- 1 fragment informe de ceràmica comuna romana, cocció oxidant, pasta grollera, acabat interior i exterior amb engalba vermella
- 1 vora de T.S. Hispànica
- 1 fragment informe de T.S. Africana C. Cronologia:
2ª 1/2 S. III- 2ª 1/4 S. IV

U.E. 10.SECTOR I

- 5 ossos
- 5 fragments d'estuc blanc
- 1 fragment de bronze de forma indeterminada
- 1 reblat de bronze
- 1 fragment de morter (capa de preparació)
- 5 fragments de tegula
- 2 fragments d'imbrex
- 2 fragments informes d'àmfora indeterminada
- 1 fragment informe d'àmfora tarraconense
- 1 fragment informe d'àmfora bètica
- 1 fragments informe de ceràmica comuna africana
- 1 vora de ceràmica comuna africana cremada
- 2 fragments informes de ceràmica comuna romana, cocció reductora, pasta grollera
- 1 fragment informe de ceràmica de parets fines

U.E. 11SECTOR I

- 1 vora de vidre
- 1 vora amb coll de vidre
- 4 fragments informes de vidre
- Un clau de ferro
- 2 fragments de bronze de forma indeterminada
- 2 fragments d'estuc blanc
- 1 fragment d'estuc amb pintura vermella
- 1 còdol
- 13 ossos
- 3 fragments de signinum
- 2 fragments de dòlia
- 3 fragments de tegula
- 3 fragment d'imbrex
- 1 fragment de material constructiu indeterminat
- 8 fragments informes d'àmfora indeterminada
- 3 fragments informes d'àmfora oriental. Cronologia: f.S. IV-p. S. VII
- 8 fragments informes d'àmfora africana
- 1 fragment informe d'àmfora bètica d'oli
- 1 fons de morter itàlic
- 1 fragment informe de ceràmica blava catalana, decoració de la ditada. Cronologia: S XVII
- 1 fons de pisa blanca i blava. Cronologia: S. XVIII-XIX
- 1 fons de nansa de ceràmica comuna medieval/moderna, cocció oxidant, pasta grollera, vidrat exterior verd - 2 vores de ceràmica comuna medieval/moderna, cocció oxidant, pasta acurada, vidrat interior i exterior marró
- 4 fragments informes de ceràmica comuna medieval/moderna, cocció oxidant, pasta grollera, vidrat interior marró
- 1 fragment informe de ceràmica comuna medieval/moderna, cocció oxidant, pasta acurada, vidrat interior i exterior marró
- 2 fragments informes de ceràmica comuna medieval/moderna, cocció oxidant, pasta acurada, vidrat interior marró fosc
- 1 fragment informe de ceràmica comuna medieval/moderna, cocció oxidant, pasta acurada, vidrat exterior marró
- 2 vores de ceràmica comuna indeterminada, cocció reductora, pasta grollera
- 1 carena de ceràmica comuna indeterminada, cocció reductora, pasta grollera
- 3 fragments informes de ceràmica comuna indeterminada, cocció reductora, pasta grollera

- 2 fragments informes de ceràmica comuna indeterminada, cocció oxidant, pasta grollera
- 1 fragment informe de ceràmica comuna indeterminada, cocció oxidant, pasta grollera, acabat interior amb engalba vermell
- 1 nansa de ceràmica comuna indeterminada, cocció oxidant, pasta acurada
- 2 fragments informes de ceràmica comuna indeterminada, cocció oxidant, pasta acurada, acabat exterior amb engalba vermell
- 1 fragment informe de ceràmica comuna indeterminada, cocció oxidant, pasta acurada de color beix
- 1 fragment de llàntia romana
- 1 vora de T.S. Hispànica
- 4 fragments informes de ceràmica comuna africana
- 1 fragment informe de T.S. Africana C. Cronologia: 2ª 1/2 S. III- 2ª 1/4 S. IV
- 2 fragments informes de T.S. Africana D. Cronologia: p. S. IV- p. S. VII
- 1 vora de T.S. Africana D, similar Lamboglia 37. Cronologia: 420-475
- 1 vora de T. S. Africana D, indeterminada, similar a Hayes 87C. Decoració Glanztonfilm
- 1 vora de T.S. Africana A, possible Lamboglia 3C. Cronologia: 3ª 1/4 S. I- 1ª 1/2 S. III
- 1 vora de ceràmica comuna africana. Lamboglia 10B. Cronologia: 2ª 1/2 S. I - f. S. IV d.C.
- 1 vora de plat-tapadora de ceràmica comuna africana, grup Aguarod: Ostia I 261 (Severs- f. S. IV/p. S. V), Ostia III 332 (Trajà- f. S. II), Ostia II 302 (S. I- 2ª 1/2 S. II)
- Material contemporani divers

U.E. 12.SECTOR I

- 1 fragment de marbre
- 9 fragments d'imbrex
- 38 ossos
- 1 ostra
- 6 fragments de tegula
- 3 fragments d'estuc amb pintura ocre
- 1 fragment d'estuc amb pintura vermella
- 4 fragments informes de vidre
- 1 vora de vidre
- 1 vora amb coll de vidre
- 1 fragment informe d'àmfora tarraconense

- 5 fragments informes d'àmfora africana
- 2 fragments informes d'àmfora bètica d'oli
- 8 fragments informes d'àmfora indeterminada
- 2 fragments de guix
- 1 vora de ceràmica comuna medieval/moderna, coccio oxidant, pasta acurada, vidrat interior i exterior verd fosc
- 1 fragment informe de ceràmica comuna medieval/moderna, coccio oxidant, pasta acurada, vidrat interior i exterior marró
- 1 fragment informe de ceràmica comuna medieval/moderna, coccio oxidant, pasta acurada, vidrat interior verd clar
- 1 fragment informe de ceràmica comuna medieval/moderna, coccio oxidant, pasta acurada, vidrat exterior verd clar
- 1 fragment informe de ceràmica comuna medieval/moderna, coccio oxidant, pasta acurada, vidrat exterior marró
- 1 fragment informe de ceràmica comuna medieval/moderna, coccio oxidant, pasta acurada, vidrat exterior verd
- 1 fragment informe de ceràmica comuna medieval/moderna, coccio oxidant, pasta acurada, vidrat interior marró
- 5 fragments de ceràmica comuna indeterminada, coccio reductora, pasta grollera
- 1 vora de ceràmica comuna indeterminada, coccio reductora, pasta grollera
- 9 fragments de ceràmica comuna indeterminada, coccio oxidant, pasta grollera
- 10 fragments informes de ceràmica comuna indeterminada, coccio oxidant, pasta acurada
- 4 fragments informes de ceràmica comuna indeterminada, coccio oxidant, pasta grollera, acabat exterior amb engalba fosca
- 3 fragments informes de ceràmica comuna africana
- 1 vora de T.S. Africana A, Lamboglia 3cl. Cronologia: f. S. II- 1ª 1/2 S. III d.C.
- 1 vora de ceràmica comuna africana
- 1 fragment informe de T.S. Africana C. Cronologia: 2ª 1/2 S. III- 2ª 1/4 S. IV
- 2 fragments informes de parets fines
- 1 carena de T.S. Lucente amb decoració exterior a rodeta. Cronologia: S. IV-1/2 V d.C.
- 1 fragment informe de T.S. Hispànica

U.E. 14.SECTOR I

- 7 ossos
- 1 os cremat
- 1 ostra
- 1 fragment de bronze de forma indeterminada
- 1 fragment informe de dòlia
- 6 fragments de tegula
- 2 fragments informes d'àmfora africana
- 1 arrencament de nansa d'àmfora africana
- 3 fragments informes d'àmfora oriental. Cronologia: f.S. IV-p. S. VII
- 1 vora de ceràmica comuna africana, Ostia I, fig. 262. Cronologia: Antoninos S. V. Normalment en contextes del S. IV. A Tarraco o Caesaragusta S. V d.C. DIBUIXAT. Num. diferencial: 1
- 1 carena de T.S. Africana A. Cronologia: 3^o 1/4 S. I- 1^a 1/2 S. III
- 1 fons de ceràmica comuna africana
- 1 fragment informe de ceràmica comuna africana
- 2 vores de ceràmica comuna romana, cocció reductora, pasta acurada (mateixa peça)
- 1 vora de ceràmica comuna romana, cocció oxidant, pasta acurada
- 2 fragments informes de ceràmica comuna romana, cocció oxidant, pasta acurada
- 3 fragments informes de ceràmica comuna romana, cocció bescuitada, pasta acurada, acabat exterior espatulat
- 1 arrencament de nansa de ceràmica comuna romana, cocció bescuitada, pasta acurada, acabat exterior espatulat
- 2 fragments informes de ceràmica comuna romana, cocció oxidant, pasta acurada, acabat exterior amb engalba groguenca
- 2 fragments informes de ceràmica comuna romana, cocció reductora, pasta grollera
- 1 fons de ceràmica comuna romana, cocció oxidant, pasta grollera
- 1 fragment informe de ceràmica comuna romana, cocció oxidant, pasta grollera, acabat interior amb engalba fosca
- 1 fragment informe de ceràmica comuna romana, cocció oxidant, pasta grollera, acabat exterior amb engalba groguenca

U.E. 15.SECTOR I

- 1 fragment de quars
- 4 fragments de bronze de forma indeterminada
- 2 fragments d'estuc blanc
- 8 ossos
- 1 fragment de totxo-maó
- 1 fragment informe d'àmfora indeterminada
- 9 fragments informes d'àmfora tarraconense
- 12 fragments informes de ceràmica comuna romana, coccio oxidant, pasta acurada
- 2 fragments informes de ceràmica comuna africana
- 1 fons de ceràmica comuna romana
- 1 peu de ceràmica comuna romana, coccio reductora, pasta acurada
- 2 fragments informes de ceràmica comuna romana, coccio reductora, pasta acurada
- 1 fragment informe de ceràmica comuna romana, coccio reductora, pasta grollera
- 1 fragment informe de T. S. Sudgàl.lica
- 1 fons de T. S. Sudgàl.lica
- 1 vora de T.S. Sudgàl.lica
- 1 fragment informe de parets fines amb decoració exterior a barbotina
- 2 fragments informes de llàntia
- 1 fragment de disc de llàntia

U.E. 16.SECTOR I

- 3 escòries de ceràmica
- 1 fragment d'estuc blanc
- 1 fragment d'estuc amb pintura vermella
- 15 fragments de bronze de forma indeterminada
- 1 fragment informe d'àmfora africana
- 8 fragments informes de ceràmica comuna romana, coccio oxidant, pasta acurada

U.E. 19SECTOR I

- 4 fragments de bronze de forma indeterminada
- 1 cap d'agulla d'os. DIBUIXAT. Num. diferencial: 1
- 1 fragment informe d'agulla d'os
- 3 ossos
- 1 taba
- 4 fragments informes d'àmfora tarraconense

- 1 fragment informe d'àmfora bètica
- 6 fragments informes de ceràmica comuna romana, coccio oxidant, pasta acurada
- 1 fragment informe de ceràmica comuna romana, coccio reductora, pasta grollera
- 1 vora de plat-tapadora de ceràmica comuna romana, coccio oxidant, pasta acurada

U.E. 20SECTOR I

- 2 ossos
- 1 vora de ceràmica comuna romana bètica
- 1 fragment informe d'àmfora africana
- 1 fragment de vora carenada de copa de T. S. Africana A, Lamboglia 3b1. Cronologia: 1/2 S. III

U.E. 21SECTOR I

- 2 ossos
- 5 fragments d'imbrex
- 2 fragments informes de vidre
- 2 fragments d'estuc amb pintura vermella
- 1 fragment d'estuc blanc amb decoració amb pintura vermella
- 1 fragment informe d'àmfora bètica
- 1 fragment informe de ceràmica comuna romana, coccio oxidant, pasta acurada

U.E. 22.SECTOR I

- 1 fragment informe de vidre
- 1 escòria de vidre
- 1 fragment de bronze de forma indeterminada
- 1 fragment d'estuc amb pintura vermella
- 9 fragments d'estuc blanc
- 1 fragment d'estuc blanc decorat amb pintura vermella
- 3 ossos
- 1 fragment de tegula
- 3 fragments d'imbrex
- 1 fragment informe de ceràmica comuna romana, coccio oxidant, pasta acurada, exterior cremat
- 2 fragments informes de ceràmica comuna romana, coccio oxidant, pasta acurada
- 1 fragment informe de ceràmica comuna africana

- 1 fragment informe d'àmfora tarraconense

U.E. 23.SECTOR I

- 1 fragment informe de vidre
- 10 fragments d'estuc blanc
- 5 fragments d'estuc amb pintura vermella
- 7 fragments d'estuc amb pintura ocre
- 17 fragments de morter (capa de preparació)
- 6 fragments de bronze de forma indeterminada
- 9 ossos
- 1 fitxa d'os
- 3 fragments informes d'àmfora indeterminada
- 1 fragment informe d'àmfora tarraconense
- 1 fragment informe de ceràmica comuna romana, coccí oxidant, pasta acurada

U.E. 24.SECTOR I

- 166 fragments informes de bronze
- 2 ossos
- 1 fragment informe d'àmfora bètica
- 3 fragments informes de ceràmica comuna romana, coccí oxidant, pasta acurada
- 1 fragment informe de ceràmica comuna romana, coccí oxidant, pasta grollera
- 1 peu de ceràmica comuna romana, coccí reductora, pasta acurada
- 1 vora de T. S. Aretina

U.E. 26.SECTOR I

- 1 os
- 1 fragment d'imbrex
- 1 fragment informe d'àmfora africana
- 1 fragment informe d'àmfora indeterminada
- 2 fragments informes d'àmfora oriental. Cronologia: f.S. IV- p. S. VII
- 1 arrencament de nansa d'àmfora oriental. Cronologia: f.S. IV- p. S. VII
- 1 fragment informe de ceràmica comuna romana, coccí oxidant, pasta acurada
- 1 fragment informe de ceràmica comuna romana, coccí oxidant, pasta acurada, acabat exterior espatulat

- 1 vora de ceràmica comuna romana, cocció oxidant, pasta acurada
- 1 fragment informe de ceràmica comuna romana, cocció reductora, pasta grollera
- 1 nansa de ceràmica comuna romana, cocció reductora, pasta grollera

U.E. 27.SECTOR H

- 2 fragments de tegula
- 1 fragment d'imbrex
- 1 fragment d'opus signinum
- 1 fragment de bronze de forma indeterminada
- 1 malacofauna
- 9 fragments informes de vidre
- 2 fragments d'un clau de ferro
- 1 fragment d'estuc blanc
- 8 fragments informes d'àmfora indeterminada
- 1 fragment informe d'àmfora bètica
- 1 fragment informe d'àmfora tarraconense
- 2 fragments informes d'àmfora africana
- 6 fragments informes de ceràmica comuna romana, cocció oxidant, pasta acurada
- 3 fragments informes de ceràmica comuna romana, cocció oxidant, pasta acurada de color beix
- 1 fragment informe de ceràmica comuna romana, cocció oxidant, pasta acurada amb engalba exterior vermella
- 1 vora de ceràmica comuna romana, cocció reductora, pasta acurada
- 1 vora de plat-tapadora de ceràmica comuna romana, cocció oxidant, pasta acurada
- 1 vora de plat-tapadora de ceràmica comuna africana, grup Aguarod: Ostia I 261 (Severs- f. S. IV/p. S. V), Ostia III 332 (Trajà- f. S. II), Ostia II 302 (S. I- 2ª 1/2 S. II)
- 1 vora de T. S. Africana A, Lamboglia 1a amb decoració exterior a rodeta. Cronologia: 90 - 150 d.C.
- 1 disc de llàntia decorat en relleu

U.E. 28.SECTOR I

- 1 fragment d'estuc amb pintura vermella
- 2 fragments informes de vidre
- 5 fragments de tegula

- 2 fragments d'imbrex
- 2 fragments de totxo-maó
- 23 ossos
- 1 ullal
- 3 fragments informes d'àmfora tarraconense
- 1 fragment informe d'àmfora africana
- 1 fragment informe d'àmfora púnico-ebussitana
- 3 fragment informe de ceràmica comuna romana, cocció oxidant, pasta acurada
- 1 fragment informe de ceràmica comuna romana, cocció oxidant, pasta acurada amb decoració exterior brunyida
- 3 fragments informes de ceràmica comuna romana, cocció oxidant, pasta acurada de color beix
- 1 de peu de ceràmica comuna romana, cocció oxidant, pasta acurada de color beix
- 4 fragments informes de ceràmica comuna romana, cocció oxidant, pasta grollera
- 2 fons de ceràmica comuna africana
- 1 vora de plat-tapadora de ceràmica comuna africana, grup Aguarod: Ostia I 261 (Severs- f. S. IV/p. S. V), Ostia III 332 (Trajà- f. S. II), Ostia II 302 (S. I- 2ª 1/2 S. II)
- 1 fragment de disc de llàntia

U.E. 29.SECTOR I

- 1 escòria de vidre
- 1 os
- 1 bola de morter
- 1 fragment de tegula
- 5 fragments de bronze de forma indeterminada
- 1 fragment informe d'àmfora bètica
- 1 fragment informe d'àmfora indeterminada
- 1 fragment informe d'àmfora tarraconense, Pascual I. Cronologia: S. I a.C. - I d. C
- 1 fragment informe de ceràmica comuna romana, cocció oxidant, pasta acurada
- 1 fragment informe de ceràmica comuna romana, cocció reductora, pasta grollera
- 1 vora d'olla de ceràmica comuna romana, cocció reductora, pasta grollera

U.E. 30.SECTOR I

- 1 fragment d'imbrex
- 1 os
- 1 fitxa de joc de pasta de vidre
- 1 fragment informe d'àmfora africana
- 1 fragment informe d'àmfora indeterminada
- 4 fragments informes de ceràmica comuna romana, cocció oxidant, pasta acurada
- 9 fragments informes de ceràmica comuna romana, cocció oxidant, pasta acurada de color beix
- 1 coll de ceràmica comuna romana, cocció oxidant, pasta acurada
- 2 fragments informes de ceràmica comuna romana, cocció reductora, pasta grollera
- 1 fons de ceràmica comuna romana, cocció reductora, pasta acurada

U.E. 32.SECTOR I

- 2 fragments informe d'àmfora bètica
- 1 fragment informe d'àmfora tarraconense
- 3 fragments informes de ceràmica comuna romana, cocció oxidant, pasta acurada
- 2 fragments informes de ceràmica comuna romana, cocció reductora, pasta grollera
- 1 vora de ceràmica comuna romana, cocció reductora, pasta acurada
- 1 fragment informe de ceràmica comuna romana, cocció bescuitada, pasta grollera

U.E. 34.SECTOR I

- 1 fragment de bronze de forma indeterminada
- 1 fragment de bronze (placa o aplic)
- 1 fragment informe de vidre
- 1 fragment informe de vidre de color blau amb decoració en blanc
- 1 fragment informe de vidre amb costelles
- 1 fragment informe d'àmfora bètica
- 1 fragment informe d'àmfora indeterminada
- 1 nansa d'àmfora indeterminada
- 1 fragment informe d'àmfora tarraconense
- 1 fragment informe d'àmfora africana

- 6 fragments informes de ceràmica comuna romana, cocció oxidant, pasta acurada
- 1 fragment informe de ceràmica comuna romana, cocció oxidant, pasta acurada, acabat exterior amb engalba blanca
- 1 vora de gerreta de ceràmica comuna romana, cocció oxidant, pasta acurada
- 1 fragment informe de ceràmica comuna romana, cocció reductora, pasta acurada
- 1 vora de plat-tapadora de ceràmica comuna romana, cocció bescuitada, pasta grollera
- 1 vora de cassola de ceràmica comuna africana, Lamboglia 10A. Cronologia: 1ª 1/2 S. II - f. S. IV d.C.
- 1 vora de T.S. Africana A, Lamboglia 1a amb decoració exterior a rodeta. Cronologia: 90-150 d.C.
- 2 fons de T.S. Africana D. Cronologia: p. S. IV- p. S.

VII

- 1 fragment informe de T. S. Sudgàl.lica. Decoració de guirnaldes i perles
- 3 vores (mateixa peça) de T. S. Hispànica, Dragendorf 37. Decoració amb cercles concèntrics
- 1 fragment informe (mateixa peça que l'anterior) de T. S. Hispànica, Dragendorf 37. Decoració amb cercles concèntrics
- 1 fragment informe de llàntia africana
- 1 fragment informe de llàntia indeterminada

U.E. 35.SECTOR H

- 2 fragments de tegula
- 3 fragments d'imbrex
- 1 fragment de bronze de forma indeterminada
- 3 fragments informes de vidre
- 2 fragment d'estuc amb pintura vermella
- 2 fragment d'estuc amb pintura ocre
- 1 fragment d'estuc ocre amb decoració vermella
- 8 ossos
- 1 dent
- 8 fragments informes d'àmfora africana
- 1 nansa d'àmfora africana
- 10 fragments informes d'àmfora indeterminada
- 1 fragment informe d'àmfora gal.la
- 1 vora d'àmfora tarraconense, Pascual I. Cronologia: S. I a.C. - I d.C.
- 11 fragments informes de ceràmica comuna romana, cocció oxidant, pasta acurada

- 2 vores de gerreta de ceràmica comuna romana, coccíó oxidant, pasta acurada
- 1 fragment informe de ceràmica comuna romana, coccíó oxidant, pasta acurada amb engalba exterior de color vermell
- 1 fragment informe de ceràmica comuna romana, coccíó oxidant, pasta acurada amb engalba exterior i interior de color blanc
- 1 fragment informe de ceràmica comuna romana, coccíó bescuitada, pasta acurada amb acabat exterior espatulat - 4 fragments informes de ceràmica comuna romana, coccíó reductora, pasta grollera
- 1 vora de gerreta de ceràmica comuna romana, coccíó reductora, pasta acurada
- 1 fragment informe de ceràmica comuna africana
- 1 vora de plat-tapadora de ceràmica comuna africana, grup Aguarod: Ostia I 261 (Severs- f. S. IV/p. S. V), Ostia III 332 (Trajà- f. S. II), Ostia II 302 (S. I- 2ª 1/2 S. II)
- 1 carena de ceràmica comuna africana
- 1 vora d'olla de ceràmica comuna africana, Ostia III. fig. 267 / Hayes 197. Cronologia: S. II - p. S. V d.C. DIBUIXAT. Num. diferencial: 2
- 1 fragment informe de T.S. Sudgàl.lica. Decoració de guirnaldes vegetals i rodeta
- 1 peu de T.S. Africana D, Hayes 91. Decoració interior a rodeta. Cronologia: 600-650 d.C. DIBUIXAT. Num. diferencial: 1

U.E. 36.SECTOR I

- 1 fragment de bronze de forma indeterminada
- 3 boles de calç
- 1 fragment informe d'àmfora indeterminada
- 1 fragment informe d'àmfora tarraconense
- 1 fragment informe de ceràmica comuna romana, coccíó oxidant, pasta grollera amb l'exterior cremat
- 1 fragment informe de ceràmica comuna romana, coccíó oxidant, pasta acurada de color beix
- 1 fragment informe de ceràmica comuna romana, coccíó reductora, pasta acurada
- 2 fragments informes de ceràmica comuna romana, coccíó reductora, pasta acurada amb l'exterior brunyit a bandes i decorada a rodeta
- 1 fons de T. S. Itàlica

U.E. 37.SECTOR H

- 3 fragment informes de vidre
- Un clau de ferro
- 1 fragment de bronze de forma indeterminada
- 1 fragment d'anella de vidre
- 7 ossos
- 1 dent
- 5 fragments d'estuc blanc
- 8 fragments de tegula
- 1 fragment d'imbrex
- 1 fragment de pedra de molí (pedra volcànica)
- 1 fragment d'opus signinum
- 1 pondus. DIBUIXAT. Num. diferencial: 1
- 8 fragments informes d'àmfora bètica
- 11 fragments informes d'àmfora indeterminada
- 4 fragments informes d'àmfora tarraconense
- 6 fragments informes d'àmfora africana
- 15 fragments informes de ceràmica comuna romana, cocció oxidant, pasta acurada
- 1 fons de ceràmica comuna romana, cocció oxidant, pasta acurada
- 1 fragment informe de ceràmica comuna romana, cocció oxidant, pasta grollera
- 1 nansa de ceràmica comuna romana, cocció oxidant, pasta grollera
- 3 fragments informes (mateixa peça) d'olla de ceràmica comuna probablement africana, cocció bescuitada, pasta acurada amb superfície exterior molt irregular
- 2 vores d'olla de ceràmica comuna probablement africana, cocció bescuitada, pasta acurada amb superfície exterior molt irregular (mateixa peça anterior)
- 7 fragments informes de ceràmica comuna africana
- 3 fons de ceràmica comuna africana
- 1 peu de ceràmica comuna africana

U.E. 38.SECTOR I

- 66 fragments informes de bronze
- 9 fragments de tegula
- 6 fragments d'imbrex
- 5 escòries de bronze
- 3 fragments d'agulla de bronze
- 1 cap d'agulla de bronze
- 1 malacofauna

- 5 fragments informes de vidre
- 1 fragment d'estuc amb pintura vermella
- 7 fragments d'estuc amb pintura blanca
- 14 fragments de morter (arrebossat de paret)
- 5 ossos
- 1 escòria de ceràmica
- 1 fragment de marbre
- 1 còdol
- 2 fragments informes d'àmfora bètica
- 1 fragment d'àmfora púnica-ebussitana
- 12 fragments d'àmfora indeterminada
- 1 fragment d'àmfora africana
- 7 fragments informes d'àmfora tarraconense
- 2 vores d'àmfora tarraconense, Pascual I. Cronologia: 40 a.C. - 1/2 S. I d.C.
- 4 fragments informes de ceràmica comuna romana, cocció oxidant, pasta acurada
- 23 fragments informes de ceràmica comuna romana, cocció oxidant, pasta acurada de color beix
- 1 fragment informe de plat-tapadora de ceràmica comuna romana, cocció oxidant, pasta grollera
- 6 fragments informes de ceràmica comuna romana, cocció reductora, pasta grollera
- 1 fons de ceràmica comuna romana, cocció reductora, pasta grollera
- 1 fragment informe de ceràmica comuna romana, cocció reductora, pasta acurada
- 1 carena de ceràmica comuna romana, cocció reductora, pasta acurada
- 1 vora de ceràmica comuna romana, cocció reductora, pasta acurada
- 1 nansa de ceràmica comuna romana, cocció reductora, pasta acurada
- 2 fons de ceràmica comuna africana
- 1 carena de ceràmica comuna africana
- 1 fragment informe de T.S. Africana D. Cronologia: p. S. IV- p. S. VII
- 1 fragment informe de ceràmica comuna romana vidrada
- 2 fragments informes de parets fines
- 1 fragment informe de parets fines amb decoració a rodeta
- 1 peu de parets fines
- 1 vora de cassola de ceràmica comuna africana, Ostia II fig. 306. Cronologia: Tiberio-Vespasià
- 1 vora de T. S. Hispànica

- 1 vora de T. S. Sudgàl-lica. Dragendorf 15/17
- 1 fragment de disc de llàntia. Decorat amb motiu de gladiador

U.E. 39.SECTOR H

- 2 fragments de tegula
- 3 fragments d'imbrex
- 4 ossos
- 2 maons
- 9 fragments informes d'àmfora indeterminada
- 1 nansa d'àmfora tarraconense, Pascual I. Cronologia: 40 a.C. - 1/2 S. I d.C.
- 1 vora de gerreta de ceràmica comuna romana, cocció oxidant, pasta acurada
- 1 fragment informe de ceràmica comuna romana, cocció bescuitada, pasta acurada
- 1 fragment informe de ceràmica comuna indeterminada, cocció reductora, pasta grollera
- 1 vora de ceràmica comuna indeterminada, cocció reductora, pasta grollera
- 1 fragment informe de parets fines amb decoració exterior sorrenca
- 1 fragment informe de T. S. Africana A. Cronologia: 30 1/4 S. I- 1 1/2 S. III
- 1 fons de T. S. Africana D. Cronologia: p. S. IV- p. S. VII
- 1 vora de plat de pisa
- Material contemporani divers

U.E. 40.SECTOR H

- 3 fragments de tegula
- 3 fragments d'imbrex
- 2 ossos
- 1 fragment informe d'àmfora africana
- 1 fragment informe de ceràmica comuna romana, cocció oxidant, pasta acurada
- 1 arrencament de nansa de ceràmica comuna romana, cocció oxidant, pasta acurada de color beix
- 1 fragment informe de ceràmica comuna africana
- 2 fragments de morter (capa de preparació)

U.E. 41.SECTOR I

- 1 fragment de tegula
- 1 nansa d'àmfora tarraconense, Pascual I. Cronologia: S. I a.C. - I d.C.

U.E. 42.SECTOR H

- 8 fragments informes de vidre
- 1 fragment de bronze de forma indeterminada
- Un clau de ferro
- 9 fragments d'estuc blanc
- 1 fragment d'estuc amb pintura blanca amb banda vermella
- 1 fragment d'escòria indeterminada
- 27 ossos
- 1 fragment d'opus signinum
- 1 pedra treballada
- 12 fragments de tegula
- 16 fragments d'imbrex
- 1 tesel.la
- 1 ullal
- 2 cargols
- 1 petxina
- 4 ostres
- 1 fragment d'arrebossat (preparació d'estuc)
- 14 fragments informes d'àmfora africana
- 5 fragments informes d'àmfora tarraconense
- 8 fragments informes d'àmfora bètica
- 1 nansa d'àmfora bètica
- 7 fragments informes d'àmfora indeterminada
- 1 fragment informe d'àmfora itàlica
- 6 fragments informes de ceràmica comuna romana, coccio oxidant, pasta acurada
- 3 vores de ceràmica comuna romana, coccio oxidant, pasta acurada
- 1 coll de ceràmica comuna romana, coccio oxidant, pasta acurada
- 1 fragment informe de ceràmica comuna romana, coccio oxidant, pasta acurada amb engalba exterior blanca
- 7 fragments informes de ceràmica comuna romana, coccio oxidant, pasta acurada de color beix
- 1 vora de ceràmica comuna romana, coccio oxidant, pasta acurada de color beix

- 1 fragment informe de ceràmica comuna romana, cocció oxidant, pasta acurada de color beix amb decoració exterior excisa
- 4 fragments informes de ceràmica comuna romana, cocció oxidant, pasta acurada de color beix (mateixa peça)
- 1 arrancament de nansa de ceràmica comuna romana, cocció oxidant, pasta acurada de color beix (mateixa peça anterior)
- 3 fragments informes de ceràmica comuna romana, cocció oxidant, pasta grollera
- 2 fragments informes de ceràmica comuna romana, cocció bescuitada, pasta acurada
- 1 fragment informe de ceràmica comuna romana, cocció reductora, pasta acurada
- 1 fragment informe de ceràmica comuna romana, cocció reductora, pasta grollera
- 9 fragments informes de ceràmica comuna africana
- 2 carenes de ceràmica comuna africana
- 7 fons de ceràmica comuna africana
- 1 vora de ceràmica comuna africana
- 1 vora de plat-tapadora de ceràmica comuna africana
- 2 vores de plat-tapadora de ceràmica comuna africana, Ostia III, fig. 332. Cronologia: Trajà/Adrià - f. S. II d.C.
- 1 vora de plat-tapadora de ceràmica comuna africana, Ostia I, fig. 261. Cronologia: August - f. S. IV/ p. S. V d.C.
- 1 vora de copa carenada de T. S. Africana A, Lamboglia 3bl. Cronologia: 1/2 S. III d.C.
- 1 fragment informe imitació d'una ceràmica comuna africana
- 2 fragments informes de T. S. Africana A. Cronologia: 3^o 1/4 S. I- 1^a 1/2 S. III
- 2 carenes de T. S. Africana A. Cronologia: 3^o 1/4 S. I-1^a 1/2 S. III
- 2 fragments informes de T. S. Africana C. Cronologia: 2^a 1/2 S. III- 2^o 1/4 S. IV
- 1 fons de T. S. Africana C. Cronologia: 2^a 1/2 S. III- 2^o 1/4 S. IV
- 2 fons de T. S. Africana D. Cronologia: p. S. IV- p. S. VII

U.E. 43.SECTOR H

- 2 fragments d'imbrex
- 3 ossos
- 1 dent d'ovi-càprid
- 3 fragments informes d'àmfora indeterminada
- 1 fragment informe d'àmfora africana

- 1 fragment informe de ceràmica comuna indeterminada, cocció oxidant, pasta acurada amb vidrat marró
- Material contemporani divers

U.E. 44.SECTOR H

- 5 ossos
 - 3 fragments de tegula
 - 2 fragments informes de vidre blau
 - 1 fragment informe de vidre blanc
 - 2 fragments informes de vidre verd
 - 4 fragments informes d'àmfora africana
 - 2 fragments informe d'àmfora indeterminada
 - 1 fragment informe d'àmfora bètica
 - 4 fragments informes de ceràmica comuna romana, cocció oxidant, pasta acurada
 - 1 vora de ceràmica comuna romana, cocció oxidant, pasta acurada
 - 1 fragments informe de ceràmica comuna romana, cocció oxidant, pasta acurada amb acabat exterior amb engalba blanca
 - 2 fragments informes de ceràmica comuna romana, cocció oxidant, pasta acurada de color beix
 - 3 fragments informes de ceràmica comuna africana
 - 4 fons de ceràmica comuna africana
 - 2 vores d'olla de ceràmica comuna africana, Hayes 131.
- Cronologia: S. I - S. III d.C.
- 1 fons de T. S. Africana A
 - 3 fragments informes de llàntia
 - 2 fons de llàntia
 - 1 vora de T. S. Hispànica

U.E. 45.SECTOR H

- 1 os
- 2 fragments de tegula
- 1 fragment d'imbrex
- 1 fragment de bronze de forma indeterminada
- 1 fragment informe d'àmfora oriental. Cronologia: f.S. IV- p. S. VII
- 1 fragment informe d'àmfora indeterminada
- 3 fragments informes de ceràmica comuna romana, cocció oxidant, pasta acurada
- 2 fragments informes de ceràmica comuna romana, cocció reductora, pasta grollera

- 1 vora de T.S. Africana A. Cronologia: 3^o 1/4 S. I- 1^a 1/2 S. III d.C.

U.E. 46.SECTOR H

- 7 fragments d'imbrex
- 1 fragment de material constructiu indeterminat

TINELL.SECTOR J

U.E. 1

- 8 ossos
- 1 fragment de pedra treballada
- 1 fragment d'opus signinum
- 1 fragment d'estuc blanc
- 4 fragments informes de vidre
- 1 fragment de tegula
- 9 fragments d'imbrex
- 1 fragment de material constructiu indeterminat
- 1 fragment de dòlia retallat, possiblement un tap
- 3 fragments informes d'àmfora africana
- 7 fragments informes d'àmfora indeterminada
- 7 fragments informes de ceràmica comuna indeterminada, cocció reductora, pasta grollera
- 2 fragments informes de ceràmica comuna indeterminada, cocció reductora, pasta acurada
- 13 fragments informes de ceràmica comuna indeterminada, cocció oxidant, pasta grollera
- 1 fragment informe de ceràmica comuna indeterminada, cocció oxidant, pasta grollera, exterior cremat
- 2 fragments informes de ceràmica comuna indeterminada, cocció oxidant, pasta grollera, acabat exterior amb engalba gris
- 1 vora de ceràmica comuna indeterminada, cocció oxidant, pasta grollera
- 9 fragments informes de ceràmica comuna indeterminada, cocció oxidant, pasta acurada
- 1 fragment informe de ceràmica comuna indeterminada, cocció oxidant, pasta acurada, acabat espatulat
- 10 fragments informes de ceràmica comuna indeterminada, cocció oxidant, pasta acurada, acabat exterior amb engalba gris
- 2 fragments informes de ceràmica comuna medieval/moderna, cocció oxidant, pasta acurada, vidrat interior marró
- 4 fragments informes de ceràmica comuna medieval/moderna, cocció oxidant, pasta acurada, vidrat interior melat
- 3 fragments informes de ceràmica comuna medieval/moderna, cocció oxidant, pasta acurada, vidrat interior verd
- 2 fragments informes de ceràmica comuna medieval/moderna, cocció oxidant, pasta acurada, vidrat interior marró, exterior cremat

- 1 fragment informe de ceràmica comuna medieval/moderna, cocció oxidant, pasta acurada, vidrat interior melat, exterior cremat
- 2 fragments informes de ceràmica comuna medieval/moderna, cocció oxidant, pasta acurada, vidrat interior melat, vidrat exterior verd
- 1 fragment informe de ceràmica comuna medieval/moderna, cocció oxidant, pasta acurada, vidrat interior verd, acabat exterior amb engalba negra
- 1 fons de ceràmica comuna medieval/moderna, cocció oxidant, pasta acurada, vidrat exterior melat
- 7 fragments informes de ceràmica comuna africana
- 1 vora de ceràmica comuna africana, Lamboglia 10A. Cronologia: m. S. II- f. S. V d.C.
- 1 vora de T.S. Africana indeterminada
- 3 fragments informes de T.S. Africana D. Cronologia: p. S. IV- p. S. VII
- 1 vora de T.S. Sudgàl.lica, Dragendorf 24/25, decoració exterior a rodeta. Cronologia: 15-70 d.C.
- material contemporani divers

U.E. 3

- 1 os
- 1 fragment de signinum
- boles de formigó
- material contemporani divers

U.E. 4

- 119 ossos
- 1 os treballat
- 3 fragments informes de vidre
- 1 vora de vidre
- 2 fons de vidre
- 3 claus de ferro
- 2 fragments de signinum
- 2 fragments de pedra treballada, possiblement part de la llinda d'una finestra en forma d'arc
 - 1 pinacle de pedra de forma piramidal
- 11 fragments d'imbrex
- 1 fragment de tegula
- 1 fragment de marbre treballat

- 1 fragment de pedra treballada (material arquitectònic) - 3 fragments d'estuc blanc
- 1 malacofauna
- 2 fragments informes d'àmfora africana
- 6 fragments informes d'àmfora indeterminada
- 2 nanses de ceràmica comuna romana, cocció oxidant, pasta acurada, acabat exterior amb engalba blanca
- 1 vora de ceràmica comuna romana, cocció oxidant, pasta acurada, acabat exterior amb engalba blanca
- 1 fragment informe de ceràmica comuna africana
- 1 fragment informe de T. S. Africana D. Cronologia: p. S. IV- p. S. VII
- 1 vora de T. S. Africana D. Cronologia: p. S. IV- p. S. VII
- 8 fragments informes de ceràmica comuna indeterminada, cocció reductora, pasta grollera
- 2 fragments de fons de ceràmica comuna indeterminada, cocció reductora, pasta grollera
- 5 vores de ceràmica comuna indeterminada, cocció reductora, pasta grollera
- 2 fragments informes de ceràmica comuna indeterminada, cocció reductora, pasta grollera, acabat interior amb engalba blanca
- 1 fragment informe de ceràmica comuna indeterminada, cocció reductora, pasta acurada
- 1 vora de ceràmica comuna indeterminada, cocció reductora, pasta acurada
- 1 fons de morter de ceràmica comuna indeterminada, cocció reductora, pasta acurada
- 24 fragments informes de ceràmica comuna indeterminada, cocció oxidant, pasta acurada
- 1 fragments de nansa de ceràmica comuna indeterminada, cocció oxidant, pasta acurada, acabat exterior negre
- 3 fragments informes de ceràmica comuna indeterminada, cocció oxidant, pasta acurada, acabat interior amb engalba blanca
- 14 fragments informes de ceràmica comuna indeterminada, cocció oxidant, pasta acurada, acabat exterior amb engalba beix
- 10 fragments informes de ceràmica comuna indeterminada, cocció oxidant, pasta acurada, acabat exterior amb engalba gris

- 2 fragments informes de ceràmica comuna indeterminada, cocció oxidant, pasta acurada, acabat interior i exterior amb engalba blanca
- 1 fons de ceràmica comuna indeterminada, cocció oxidant, pasta acurada, acabat interior i exterior amb engalba blanca
- 2 fragments informes de ceràmica comuna indeterminada, cocció oxidant, pasta acurada, acabat interior i exterior amb engalba marró
- 4 fragments informes de ceràmica comuna indeterminada, cocció oxidant, pasta acurada, acabat interior i exterior amb engalba gris
- 1 fragments de fons de ceràmica comuna indeterminada, cocció oxidant, pasta acurada
- 1 fragments de nansa de ceràmica comuna indeterminada, cocció oxidant, pasta acurada
- 2 vores de ceràmica comuna indeterminada, cocció oxidant pasta acurada, acabat exterior amb engalba blanca
- 1 fons de ceràmica comuna indeterminada, cocció oxidant pasta acurada, acabat exterior amb engalba blanca
- 1 fragment informe de ceràmica comuna indeterminada, cocció oxidant, pasta grollera
- 2 fragments informes de ceràmica comuna indeterminada, cocció oxidant, pasta grollera, acabat exterior espatulat
- 19 fragments informes de ceràmica comuna medieval/moderna, cocció oxidant, pasta acurada, vidrat interior melat
- 10 fragments informes de ceràmica comuna medieval/moderna, cocció oxidant, pasta acurada, vidrat interior marró
- 3 vores de ceràmica comuna medieval/moderna, cocció oxidant, pasta acurada, vidrat interior marró
- 4 fragments informes de ceràmica comuna medieval/moderna, cocció oxidant, pasta acurada, vidrat exterior melat
- 1 fragment informe de ceràmica comuna medieval/moderna, cocció oxidant, pasta acurada, vidrat exterior verd
- 14 fragments informes de ceràmica comuna medieval/moderna, cocció oxidant, pasta acurada, vidrat interior melat, vidrat exterior verd
- 2 fragments informes de ceràmica comuna medieval/moderna, cocció oxidant, pasta acurada, vidrat exterior melat, decoració exterior incisa
- 10 fragments informes de ceràmica comuna medieval/moderna, cocció oxidant, pasta acurada, vidrat interior verd, acabat exterior amb engalba gris

- 2 fragments informes de ceràmica comuna medieval/moderna, cocció oxidant, pasta acurada, vidrat interior molt degradat, acabat exterior amb engalba gris
- 10 fragments informes de ceràmica comuna medieval/moderna, cocció oxidant, pasta acurada, vidrat interior marró, acabat exterior amb engalba gris
- 2 fragments de fons de ceràmica comuna medieval/moderna, cocció oxidant, pasta acurada, vidrat interior marró, acabat exterior amb engalba gris
- 1 nansa de pitxer, cocció oxidant, pasta acurada, vidrat exterior melat
 - 2 nanses de ceràmica comuna indeterminada, cocció oxidant, pasta grollera, acabat exterior amb engalba gris
- 1 nansa de cantir, cocció oxidant, pasta acurada, vidrat verd
- 2 nanses de pitxer, cocció oxidant, pasta acurada, vidrat verd
- 1 peu anular de ceràmica comuna medieval/moderna, cocció oxidant, pasta acurada, vidrat interior melat
- 1 broc de càntir de ceràmica comuna medieval/moderna, cocció oxidant, pasta acurada, vidrat interior i exterior verd i groc
- 1 coll d'aiguamans de ceràmica comuna medieval/moderna, cocció oxidant, pasta acurada, vidrat interior melat, vidrat exterior verd, decoració exterior incisa (ondulacions)
- 1 vora de cassola de ceràmica comuna medieval/moderna, cocció oxidant, pasta acurada, vidrat interior melat, vidrat exterior verd, decoració exterior incisa (ziga-zaga)
- 5 vores de gibrell de ceràmica comuna medieval/moderna, cocció oxidant, pasta acurada, vidrat interior melat
- 1 vora de gibrell de ceràmica comuna medieval/moderna, cocció oxidant, pasta acurada, vidrat interior marró
- 1 vora de gibrell de ceràmica comuna medieval/moderna, cocció oxidant, pasta acurada, vidrat interior i exterior marró
- 1 fons pla de gibrell de ceràmica comuna medieval/moderna, cocció oxidant, pasta acurada, vidrat interior melat
- 4 vores d'olla, cocció oxidant, pasta grollera, vidrat interior verd
- 2 vores d'olla, cocció oxidant, pasta grollera, vidrat interior marró
- 1 carena de ceràmica comuna medieval/moderna, cocció oxidant, pasta grollera, vidrat interior melat, vidrat exterior verd

- 1 carena d'olla de ceràmica comuna medieval/moderna, cocció oxidant, pasta grollera, vidrat interior verd
- 1 peu anular de ceràmica comuna medieval/moderna, cocció oxidant, pasta grollera, vidrat interior marró
- 1 fragment de plat de ceràmica comuna medieval, cocció oxidant, pasta acurada, decoració molt degradada en verd i morat
- 1 peu anular de ceràmica comuna medieval/moderna, cocció oxidant, pasta acurada, decoració en verd i morat
- 1 fragment informe de ceràmica comuna medieval/moderna, cocció oxidant, pasta acurada, decoració de reflex metàl·lic
- 2 vores de ceràmica comuna medieval/moderna, cocció oxidant, pasta acurada, decoració de reflex metàl·lic
- 1 fragment de plat de ceràmica comuna medieval/moderna, cocció oxidant, pasta acurada, decoració de reflex metàl·lic
- 2 fragments informes de rajola medieval/moderna, cocció oxidant, pasta acurada, pintada en blau cel
- 1 fragment informe de ceràmica blanca i blava de Barcelona, medieval/moderna, cocció oxidant, pasta acurada
- 2 fragments informes de ceràmica blanca i blava catalana, medieval/moderna, cocció oxidant, pasta acurada
- 2 fragments de fons de ceràmica blanca i blava catalana, medieval/moderna, cocció oxidant, pasta acurada
- 1 fragments de fons de ceràmica blanca i blava d'influència francesa, medieval/moderna, cocció oxidant, pasta acurada
- 1 vora de ceràmica blanca i blava d'influència francesa, medieval/moderna, cocció oxidant, pasta acurada
- 2 fragments de plat de ceràmica blanca i blava d'influència francesa, medieval/moderna, cocció oxidant, pasta acurada
- 1 vora de ceràmica blanca i blava, medieval/moderna, cocció oxidant, pasta acurada
- 12 fragments informes de pisa blanca, medieval/moderna, cocció oxidant, pasta acurada
- 2 fragments de fons de pisa blanca, medieval/moderna, cocció oxidant, pasta acurada
- 1 fons de pisa blanca, medieval/moderna, cocció oxidant, pasta acurada, decoració interior molt degradada
- 1 fragment informe de ceràmica policroma moderna, cocció oxidant, pasta acurada
- material contemporani divers

U.E. 5

- 1 fragment d'estuc amb pintura groga
- 3 fragments d'arrebossat
- 10 ossos
- 20 fragments d'imbrex
- 3 fragments de tegula
- 2 fragments de material constructiu indeterminat
- 1 fragment informe de dòlia
- 1 malacofauna (ostra)
- 1 fragment informe d'àmfora indeterminada
- 1 fragment informe d'àmfora tarraconense
- 2 fragments informes d'àmfora indeterminada
- 6 fragments informes de ceràmica comuna indeterminada, coccio reductora, pasta grollera
- 1 carena de ceràmica comuna indeterminada, coccio reductora, pasta grollera
- 1 nansa de ceràmica comuna indeterminada, coccio reductora, pasta grollera
- 4 fragments informes de ceràmica comuna indeterminada, coccio oxidant, pasta grollera
- 1 fons de ceràmica comuna indeterminada, coccio oxidant, pasta grollera
- 2 carenes de ceràmica comuna indeterminada, coccio oxidant, pasta grollera
- 2 vores de ceràmica comuna indeterminada bescuitada, pasta grollera

U.E. 7

- 250 fragments d'estuc la majoria blancs, alguns amb pintura vermella i ocre i en menor quantitat amb pintura gris fosc, blau celeste, verd clar, groc i amb bandes grises i vermelles sobre fons blanc.
- 5 fragments de bronze de forma indeterminada
- 1 fragment d'agulla de cap de bronze
- 7 fragments informes de vidre
- 2 vores de vidre
- 10 fragments d'imbrex
- 13 fragments de tegula
- 5 fragments de material constructiu indeterminat
- 2 fragments d'opus signinum
- 2 tesel.les
- 19 fragments d'arrebossat

- carbons
- 1 palet de riu, possible fitxa
- 2 fragments informes d'àmfora bètica
- 21 fragments d'escòria indeterminada
- 6 fragments informes d'àmfora indeterminada
- 31 fragments d'os
- 2 fragments d'os treballat
- 4 fragments informes d'àmfora tarraconense
- 1 vora d'àmfora tarraconense, Pascual 1. Cronologia: 1^o 1/4 S. I d.C.
- 1 fragment d'infundibulum de llàntia
- 4 fragments informes d'àmfora indeterminada
- 6 fragments informes d'àmfora bètica de salaó
- 1 fragment informe d'àmfora bètica d'oli, Dressel XX. Cronologia: 2^a 1/2 S. III d.C
- 6 fragments informes d'àmfora africana
- 3 fragments informes d'àmfora bètica
- 2 fragment informe de T.S. Hispànica, decoració exterior a motlle
- 1 carena de T.S. Itàlica
- 1 fragment informe de T.S. Sudgàl·lica, Dragendorf 29/37, decoració a motlle.
- 32 fragments informes de ceràmica comuna romana, cocció oxidant, pasta acurada
- 1 fons de ceràmica comuna romana, cocció oxidant, pasta acurada
- 1 nansa de ceràmica comuna romana, cocció oxidant, pasta acurada
- 2 fragments informes de ceràmica comuna romana, cocció bescuitada, pasta acurada
- 1 vora de gerreta de ceràmica comuna romana, cocció oxidant, pasta acurada
- 8 fragments informes de ceràmica comuna romana, cocció reductora, pasta grollera
- 1 vora de ceràmica comuna romana, cocció reductora, pasta grollera
- 10 fragments informes de ceràmica comuna africana
- 1 carena de ceràmica comuna africana
- 1 fons de ceràmica comuna africana
- 3 vores de ceràmica comuna africana

- 1 vora de cassola de ceràmica comuna africana, Ostia III, 324. Cronologia: finals dels Flavis- 1/2 S. II d.C.
- 2 fragments informes de T.S. Africana A. Cronologia: 3^o 1/4 S. I- 1^a 1/2 S. III
- 1 peu de T.S. Africana A. Cronologia: 3^o 1/4 S. I- 1^a 1/2 S. III
- 1 fragment informe de T.S. Hispànica
- 2 fragments informes de T.S. Sudgàl.lica

U.E. 10

- 2 fragments informes de vidre
- 1 clau de ferro
- 1 fragment de tegula
- 1 fragment d'imbrex
- 1 fragment de maó
- 1 rajola vidrada en blanc i decorada en blau. Cronologia: S. XIX
- 3 fragments informes de ceràmica comuna romana, cocció oxidant, pasta acurada
- 1 peu de ceràmica comuna indeterminada, cocció oxidant, pasta acurada
- 2 fragments informes de ceràmica comuna indeterminada, cocció oxidant, pasta acurada
- material contemporani divers

U.E. 11

- 16 ossos
- 2 fragments d'estuc blanc
- 2 fragments d'arrebossat
- 3 fragments d'imbrex
- 1 fragments de tegula
- 8 fragments informes d'àmfora tarraconense
- 1 fragment informe d'àmfora tarraconense amb engalba exterior
- 5 fragments informes d'àmfora indeterminada
- 3 fragments informes d'àmfora africana
- 1 nansa de llàntia, tipus creixent lunar, itàlica, Dressel 12/13. Cronologia d'August/Trajà

- 2 fragments informes de ceràmica de parets fines, coccí oxidant
- 11 fragments informes de ceràmica comuna romana, coccí oxidant, pasta acurada
- 1 vora de ceràmica comuna romana, coccí oxidant, pasta acurada
- 2 fragments informes de ceràmica comuna indeterminada, coccí reductora, pasta grollera
- 1 fragment informe de ceràmica comuna indeterminada, coccí reductora, pasta acurada
- 2 fragments de fons de ceràmica comuna africana
- 1 vora de ceràmica comuna africana, Atlante CVII, 12, decoració exterior a strice. Cronologia: S.II-III d.C
- 1 fragment informe de T.S. Aretina
- 1 fragment d'orla de llàntia

U.E. 14

- 9 fragments d'estuc amb pintura ocre, vermella, marró, blanca i blanca decorat amb bandes grises
- 3 fragments informes de ceràmica comuna romana, coccí oxidant, pasta acurada
- 1 fragment informe de ceràmica comuna africana

U.E. 15

- 1 escòria indeterminada
- 2 fragments d'imbrex
- 1 fragment de material constructiu indeterminat
- 24 fragments d'estuc amb pintura vermella i sobretot ocre i blanca
- 2 fragments informes de vidre
- 1 fragment informe d'àmfora indeterminada
- 1 fragment informe d'àmfora africana
- 2 fragments informes de ceràmica comuna indeterminada, coccí oxidant, pasta acurada

U.E. 16

- 7 fragments d'estuc amb pintura rosa i blanca
- 1 fragment d'arrebossat
- 70 ossos
- 11 fragment de tegula
- 8 fragments d'imbrex
- 4 fragments de material constructiu indeterminat
- 1 palet de riu, possible fitxa
- 2 malacofauna
- 1 clau de ferro
- 1 moneda AE4, imitació d'un prototipus itàlic (dinastia Constantiniana ?). Cronologia: 352-361 d.C. Imitacions més tardanes. Num. diferencial: 7
- 6 fragments informes de vidre
- 1 fons de vidre
- 1 tesel.la
- 15 fragments informes d'àmfora oriental, Keay LIV, (procedent de Gaza). Cronologia: f. S. IV-VI, màxima difusió a principis i mitjans del S. VI, és comuna a f. del S. VI i 1ª 1/2 del S. VII. Possible contenidor de vi
- 1 fragment informe d'àmfora oriental, Keay LIV bis. (procedent de Sàrdis) Cronologia: des de f. S. IV, corrent fins a 1/2 S. V, perdura fins a f. S. VI. Possible contenidor de vi
- 4 fragments informes d'àmfora oriental, Keay LIII. (procedent d'Antioquia) Cronologia: s'inicia la producció a la 1ª 1/2 S. V, té la màxima difusió a principis i mitjans del S. VI i s'acaba a p. S. VII Possible contenidor d'oli
- 1 vora d'àmfora africana, Keay IV. Cronologia: S. III-IV. DIBUIXAT. Num. diferencial: 5
 - 1 vora d'àmfora africana, Keay XXVIG. Cronologia: S. IV-V. DIBUIXAT. Num. diferencial: 6
- 1 fragment informe d'àmfora púnico-ebussitana
- 1 fragment informe d'àmfora bètica
- 23 fragments informes d'àmfora africana
- 10 fragments informes d'àmfora indeterminada
- 1 nansa d'àmfora tarraconense, Dressel 2-4. Cronologia: S. I a.C - I d.C.
- 3 fragments de vora de T.S. Africana D, Hayes 76 nm. 1.3Cronologia: 425-475. (mateixa peça). DIBUIXAT. Num. diferencial 1

- 5 fragments informes de ceràmica comuna romana, cocció oxidant, pasta acurada
- 2 fragments informes de ceràmica comuna romana bescuitada, pasta acurada
- 2 fragments informes de ceràmica comuna romana, cocció oxidant, pasta grollera
- 3 fragments informes de ceràmica comuna romana, cocció oxidant, pasta acurada, acabat exterior amb engalba
- 1 fragment informes de ceràmica comuna romana, cocció oxidant, pasta acurada, acabat interior amb engalba
- 1 vora de gerreta de ceràmica comuna romana, cocció oxidant, pasta acurada
- 1 nansa de ceràmica comuna romana, cocció oxidant, pasta acurada
- 10 fragments informes de ceràmica comuna africana
- 1 fons estriat de ceràmica comuna africana
- 2 vores de ceràmica comuna africana
- 6 fragments informes de ceràmica comuna romana, cocció reductora, pasta grollera
- 1 fragment informe de ceràmica comuna romana, cocció reductora, pasta grollera, decoració exterior amb dues incisions
- 1 fragment informe de ceràmica comuna romana bescuitada pasta grollera
- 2 fragments informes de ceràmica comuna romana, cocció reductora, pasta acurada
- 2 fragments informes de gran contenidor de ceràmica comuna romana, cocció reductora, pasta acurada
- 2 vores d'olla (mateixa peça) de ceràmica comuna romana, cocció reductora, pasta grollera. Cronologia: normalment en contextes del S. V avançat i S. VI d.C. DIBUIXAT. Num. diferencial: 2
- 1 vora d'olla de ceràmica comuna romana, cocció reductora, pasta grollera. DIBUIXAT. Num. diferencial: 3
- 5 fragments informes de ceràmica T.S. Africana A. Cronologia: 3^o 1/4 S. I- 1^a 1/2 S. III
- 1 vora de plat-tapadora de ceràmica comuna africana, Ostia I, 261 / Hayes 176. Cronologia: 70 - 250 d.C. DIBUIXAT. Num. diferencial: 4
- 2 fragments de paret i margo de llàntia (mateixa peça)

- 1 vora de ceràmica de T.S. Africana A, possible Lamboglia
- 3bl. Cronologia: 1ª 1/2 S. III d.C.

U.E. 18

- 13 fragments d'estuc amb pintura vermella, blanca i blanca decorada amb bandes vermelles
- 1 fragment informe de vidre
- 5 fragments d'arrebossat
- 11 fragments d'imbrex
- 1 fragment de material constructiu indeterminat
- 16 ossos
- 1 clau de ferro
- 1 fragment d'escòria
- 1 fragment informe d'àmfora africana
- 1 fons de T.S Africana C. Cronologia:
2ª 1/2 S. III- 2ª 1/4 S. IV
- 1 fragment informe de paleocristiana ataronjada, decoració a rodeta (molt degradada). Cronologia: S. IV-VI
- 5 fragments informes de ceràmica comuna romana, cocció oxidant, pasta acurada
- 1 vora de ceràmica comuna romana, cocció oxidant, pasta acurada
- 3 fragments informes de ceràmica comuna indeterminada, cocció reductora, pasta grollera
- 2 fragments informes de ceràmica comuna indeterminada, cocció oxidant, pasta grollera
- 1 vora de ceràmica comuna indeterminada, cocció oxidant, pasta grollera
- 3 fragments informes de ceràmica comuna africana
- 1 fons de ceràmica comuna africana
- material contemporani divers

U.E. 19

- 6 fragments d'estuc amb pintura rosa, vermella i blanca
- 5 fragments d'imbrex
- 5 fragments de tegula
- 1 fragment d'opus signinum
- 4 fragments de material constructiu indeterminat
- 3 fragments informes de vidre

- 1 vora de vidre
 - 1 tesel.la
 - 27 ossos
 - 2 fragments de bronze de forma indeterminada
 - 1 moneda AE3, dinastia constantiniana o valentiniana.
- Cronologia: 2^o 1/2 S. IV d.C. Num. diferencial: 4
- 1 cap d'agulla d'os. DIBUIXAT. Num. diferencial: 1
 - 1 cap d'agulla d'os. DIBUIXAT. Num. diferencial: 2
 - 1 malacofauna
 - 1 fragment de placa de marbre
 - 1 fragment informe d'àmfora tarraconense
 - 11 fragments informes d'àmfora africana
 - 4 fragments informes d'àmfora oriental. Cronologia: f.S. IV- p. S. VII
 - 14 fragments informes d'àmfora indeterminada
 - 1 fragment informe de roig pompejà. Cronologia: 220 a.C.-70 d.C
 - 12 fragments informes de ceràmica comuna romana, cocció oxidant, pasta acurada
 - 4 fragments informes de ceràmica comuna romana, cocció oxidant, pasta grollera
 - 1 fons de ceràmica comuna romana, cocció oxidant, pasta grollera
 - 10 fragments informes de ceràmica romana, cocció reductora, pasta grollera
 - 2 fragments informes de ceràmica romana, cocció reductora, pasta acurada
 - 1 fragment informe de ceràmica paleocristiana grisa.
- Cronologia: S. IV-VI
- 1 fragment informe de T.S. Africana A. Cronologia: 3^o 1/4 S. I- 1^a 1/2 S. III
 - 1 vora de T.S Africana A. Cronologia: 3^o 1/4 S. I- 1^a 1/2 S. III
 - 1 vora de T.S. Africana A, Lamboglia 3a. Cronologia: 2^a 1/2 S.II- P. S. III
 - 1 vora de T.S. Africana A, Hayes 31, nn. 2-6. Cronologia: 1/2 S. III
 - 1 vora de morter de ceràmica comuna romana, cocció reductora, pasta acurada, Vegas 10/ Vila-Roma 6.19. Cronologia: 2^o 1/4 S. V d.C. DIBUIXAT. Num. diferencial: 3

- 1 vora de plat-tapadora de ceràmica comuna africana, grup Aguarod: Ostia I 261 (Severs- f. S. IV/p. S. V), Ostia III 332 (Trajà- f. S. II), Ostia II 302 (S. I- 2ª 1/2 S.II)

U.E. 20

- 24 fragments d'estuc amb pintura rosa, vermella, ocre-ataronjada i blanca
- 9 fragments d'arrebossat
- 11 fragments informes de vidre
- 3 vores de vidre
- 1 malacofauna (ostra)
- 1 tesel·la
- 5 fragments de bronze de forma indeterminada
- 1 fragment de ferro de forma indeterminada
- 1 moneda, nummus de la seca Emerita ?. Cronologia: S. VI d.C. Num. diferencial: 8
- 108 ossos
- 2 banyes
- 18 fragments informes d'àmfora oriental. Cronologia: f. S. IV- p. S. VII
- 26 fragments informes (mateixa peça) d'àmfora oriental, Keay LIV bis, (procedent de Sardis). Cronologia: des de f. S. IV, corrent fins a 1/2 S. V, perdura fins a f. S. VI. Possible contenidor de vi
- 1 fragment informe d'àmfora oriental, Keay LIV, (procedent de Gaza). Cronologia: f. S. IV-VI, màxima difusió a principis i mitjans del S. VI, és comuna a f. del S. VI i 1ª 1/2 del S. VII. Possible contenidor de vi
- 1 vora d'àmfora oriental, Keay LIII. Cronologia: 1ª 1/2 S. V - VII d.C. DIBUIXAT (*porta tituli picti*) Num. diferencial: 1
- 36 fragments informes d'àmfora africana
- 1 nansa d'àmfora africana
- 17 fragments d'àmfora indeterminada
- 1 nansa d'àmfora indeterminada
- 1 fragment informe d'àmfora itàlica
- 3 fragments informes d'àmfora bètica
- 1 fragment informe d'àmfora bètica o lusitana, Keay XXIII Cronologia: S. III-VI
- 1 vora d'àmfora lusitana, Almagro 50. Cronologia:

210/215 - S. IV d.C. DIBUIXAT. Num. diferencial: 8

- 1 vora de T.S. Africana D, Hayes 105, tipo Waage 1948. Cronologia: 570/580 - 600. DIBUIXAT. Num. diferencial: 2
- 22 fragments d'imbrex
- 1 fragment d'opus signinum
- 16 fragments de tegula
- 7 fragments de material constructiu indeterminat
- 1 fragment informe de ceràmica romana vidrada
- 26 fragments informes de ceràmica comuna romana, cocció oxidant, pasta acurada
- 7 fragments informes de ceràmica comuna romana, cocció oxidant, pasta acurada, engalba exterior
- 8 fragments informes de ceràmica comuna romana, cocció reductora, pasta grollera
- 3 fragments informes imitació de ceràmica comuna africana
- 10 fragments informes de ceràmica comuna africana
- 1 carena de ceràmica comuna africana
- 1 fons de ceràmica comuna africana
- 1 vora de plat-tapadora de ceràmica comuna africana, grup Aguarod: Ostia I 261 (Severs- f. S. IV/p. S. V), Ostia III 332 (Trajà- f. S. II), Ostia II 302 (S. I- 2ª 1/2 S. II)
- 1 vora de gerreta de ceràmica comuna romana, cocció reductora, pasta acurada
- 1 vora de ceràmica comuna romana, cocció reductora, pasta acurada
- 3 fragments informes de T.S. Africana A. Cronologia: 3ª 1/4 S. I- 1ª 1/2 S. III
- 2 fragments de fons de T.S. Africana A. Cronologia: 3ª 1/4 S. I- 1ª 1/2 S. III
- 1 fons de T.S. Africana D. Cronologia: p. S. IV- p. S. VII
- 1 fragment informe de T.S. Africana indeterminada
- 1 vora de T.S. Africana indeterminada
- 1 fragment informe de ceràmica de parets fines, cocció oxidant
- 1 vora de T.S. Africana A, Hayes 28. Cronologia: p. S. III
- 3 fragments informes de T.S. Africana A (mateixa peça que la vora anterior)
- 1 fons de T.S. Africana amb decoració estampada. Possible E. DIBUIXAT. Num. diferencial: 3

- 1 fragment informe de ceràmica paleocristiana grisa, decoració a rodeta. Punxó: motiu palmeta, possible Rigoir 6. Cronologia: 370 - 500. DIBUIXAT. Num. diferencial: 4
- 1 vora de morter de ceràmica comuna romana, cocció oxidant, pasta acurada, acabat exterior amb engalba
- 1 arrencament de nansa de ceràmica comuna romana, cocció reductora, pasta grollera
- 2 fragments de fons de ceràmica comuna romana, cocció reductora, pasta grollera
- 1 fragment de paret de gran contenidor de ceràmica comuna romana, cocció reductora, pasta grollera, acanaladures interiors
- 1 fragment de paret de gran contenidor de ceràmica comuna romana, cocció reductora, pasta acurada, acanaladures interiors
- 8 fragments informes de ceràmica comuna romana, cocció reductora, pasta grollera
- 1 fragment informe de ceràmica comuna romana bescuitada, pasta grollera
- 1 fragment informe de ceràmica comuna romana bescuitada, pasta grollera, decoració exterior pentinada
- 1 fragment informe de ceràmica comuna romana, cocció oxidant, pasta grollera, acabat exterior amb engalba negra
- 3 fragments informes de ceràmica comuna romana, cocció reductora, pasta acurada
- 1 fragment informe de ceràmica comuna romana, cocció interior oxidant i exterior reductora, pasta grollera
- 1 perfil sencer de cassola de ceràmica comuna romana, cocció reductora, pasta grollera, Vila-Roma 7.3. Cronologia: 2^a 1/2 S. V- p. S. VI. DIBUIXAT. Num. diferencial: 5
- 1 vora d'olla de ceràmica comuna romana, cocció reductora, pasta grollera. DIBUIXAT. Num. diferencial: 6
- 1 vora de ceràmica comuna africana
- 1 vora de bol de ceràmica comuna romana, cocció reductora, pasta grollera. DIBUIXAT. Num. diferencial: 7

MATERIAL RECUPERAT DE LA NETEJA DELS TALLS ESTRATIGRÀFICS I ESTRUCTURES

TINELL.SECTOR J

U.E. 3001 (paviment d'*opus signinum*)

- 2 fragments informes d'àmfora tarraconense
- 4 fragments informes d'àmfora indeterminada
- 2 fragments informes d'àmfora bètica de salaó
- 1 fragment informe d'àmfora africana
- 1 nansa de ceràmica comuna romana, cocció oxidant, pasta acurada, acanaladures exteriors
- 1 vora de plat-tapadora de ceràmica comuna africana, grup Aguarod: Ostia I 261 (Severs- f. S. IV/p. S. V), OstiaAIII 332 (Trajà- f. S. II), Ostia II 302 (S. I- 2ª 1/2 S. II)

Terra sobre l'U.E. 3009 (mur)

- 3 fragments informes de vidre
- 1 tessella de vidre
- 1 fragment d'estuc amb pintura vermella
- 1 os d'au
- 1 fragment informe d'àmfora africana
- 2 fragments informes de ceràmica comuna romana, cocció oxidant, pasta acurada
- 1 fragment informe de ceràmica comuna indeterminada, cocció oxidant, pasta grollera, peça cremada
- 2 vores de ceràmica comuna indeterminada, cocció oxidant, pasta grollera, peça cremada

Terra sobre l'U.E. 3011 (mur)

- 10 ossos
- 1 fragment de maó
- 1 fragment d'estuc blanc
- 1 fragment informe de vidre
- 2 imbrex
- 5 fragments informes d'àmfora indeterminada
- 1 fragment informe d'àmfora bètica de salaó
- 5 fragments informes de ceràmica comuna romana, cocció oxidant, pasta acurada
- 1 carena de ceràmica comuna romana, cocció oxidant, pasta acurada

- 1 fragment informe de ceràmica comuna indeterminada, bescuitada, pasta grollera
- 5 fragments informes de ceràmica comuna africana
- 1 fons de ceràmica comuna africana
- 1 vora de cassola de ceràmica comuna africana, Ostia III, 267. Cronologia: 1/2 S. II - p. S. V d.C.
- 1 vora de plat-tapadora de ceràmica comuna africana, Ostia I, 262. Cronologia: Antonins - p. S. V d.C.
- 1 vora de T.S. indeterminada
- 1 fons de T.S. Africana A. Cronologia: 3^o 1/4 S. I- 1^a 1/2 S. III
- 1 fragment informe de T.S. Hispànica, decoració exterior a motlle

Terra sobre l'U.E. 3013 (mur)

- 1 rebló de bronze
- 2 ossos
 - 1 fragment informe de ceràmica comuna africana
- 1 vora de ceràmica comuna africana
- 1 vora de ceràmica comuna africana, Ostia III 267. Cronologia: m. S. II- p. S. V
- 1 vora de T.S. Africana A, Lamboglia 3b1. Cronologia: 1^a 1/2 S. III

Terra adossada a l'U.E 3013 (mur)

- 1 fragment d'estuc amb pintura vermella
- 1 fragment informe de dòlia
- 1 fragment de material constructiu indeterminat
- 1 fragment informe de ceràmica comuna indeterminada, coccio reductora, pasta grollera
- 4 fragments informes de ceràmica comuna indeterminada, coccio oxidada, pasta grollera
- 1 fragment informe de ceràmica comuna africana
- 1 carena de ceràmica comuna africana
- 1 fragment informe de llàntia
- 1 fons de ceràmica comuna romana, coccio oxidant, pasta acurada

Terra sota mur U.E. 3013 (mur)

- 1 os
- 1 fragment d'escòria indeterminada

- 1 fragment informe de ceràmica comuna indeterminada bescuitada, pasta grollera
- 10 fragments informes de ceràmica comuna indeterminada, cocció oxidada, pasta grollera

U.E. 3014 (paviment d'opus signinum)

- 1 vora de ceràmica comuna africana, Ostia III 267. Cronologia: S. II-p. S. V d.C.
- 1 moneda (frustra): as?. Num. diferencial: 1

Terra sota U.E. 3025 (contenir de ceràmica)

- 1 fragment informe de vidre
- 1 fragment d'imbrex
- 1 fragment de material constructiu indeterminat
- 2 fragments informes d'àmfora tarraconense
- 4 fragments informes d'àmfora indeterminada
- 1 vora de gerreta de ceràmica comuna romana, cocció oxidant, pasta acurada
- 1 fragment informe de ceràmica comuna romana, cocció oxidant, pasta acurada
- 1 vora de ceràmica comuna itàlica
- 1 fragment informe plat-tapadora de ceràmica comuna africana

Terra adossada al mur l'U.E. 3037 (segurament procedent dels nivells d'amortització de l'àmbit)

- 1 vora de vidre
- 4 fragments de ferro de forma indeterminada
- 1 fragment de tegula
- 1 os
- 16 fragments d'estuc blancs
- 2 fragments informes d'àmfora indeterminada
- 1 fragment informe d'àmfora oriental. Cronologia: f.S. IV- p. S. VII
- 3 fragments informes d'àmfora africana
- 1 vora d'olla de ceràmica comuna indeterminada, cocció reductora, pasta grollera
- 2 fragments informes d'olla de ceràmica comuna indeterminada, cocció reductora, pasta grollera
- 3 fragments informes de ceràmica comuna romana, cocció oxidant, pasta acurada
- 1 fragment informe de ceràmica comuna africana

- 1 carena de ceràmica comuna africana
- 1 vora de plat-tapadora de ceràmica comuna africana, grup Aguarod: Ostia I 261 (Severs- f. S. IV/p. S. V), Ostia III 332 (Trajà- f. S. II), Ostia II 302 (S. I- 2ª 1/2 S. II)

U.E. 3046 (mur)

- 1 fragment de ferro de forma indeterminada
- 1 fragment de placa de bronze

U.E. 3047 (mur)

- 1 vora d'àmfora Tarraconesa. Dres. 2/4
- 2 fragments informes d'àmfora Tarraconesa
- 2 fragments informes d'àmfora Bètica
- 4 fragments informes d'àmfora indeterminada
- 1 fragments informes de ceràmica comuna romana de cocció reduïda
- 2 fragments informes de ceràmica comuna africana
- 1 fragment informe de ceràmica comuna romana de cocció oxidant
- 1 fragment de fauna

Terra sota U.E. 3048 (mur)

- 1 fragment informe d'imbrex
- 1 fragment de pivot d'àmfora Bètica
- 1 fragment informe de possible àmfora Gal.la
- 7 fragments informes d'àmfora Tarraconesa
- 4 fragments informes d'àmfora indeterminada
- 1 vora de T.S. Sudgàlica
- 3 fragments informes de T.S. Itàlica
- 1 fons de ceràmica de parets fines amb decoració sorrenca interna i externa
- 6 fragments informes de ceràmica comuna romana de cocció oxidant
- 1 fragment informe de ceràmica comuna romana de pasta beix

U.E. 3049 (claveguera)

- 1 fragment de nansa amb arrencament d'àmfora Tarraconesa
- 3 fragments informes d'àmfora Tarraconesa
- 1 fragment de vora de morter

- 6 fragments informes de ceràmica comuna romana de cocció oxidant

U.E. 3050 (claveguera)

- 2 fragments de T.S. Africana A, Lamb. 3C - Hayes 16. Cronologia: f. S. II - 1era meitat del s.III. d.C.
- 1 fragment de vora de T.S. Africana A, forma indeterminada
- 2 fragments de vora de ceràmica comuna africana de cuina, Lamb. 10A - Hayes 23B. Cronologia: finals s.I d.C-inicis II d.C - finals IV d.C.
- 1 fragment de fons de cassola de ceràmica comuna africana de cuina
- 1 fragment de peu anular de ceràmica comuna africana de cuina
- 6 fragments de carena de ceràmica comuna africana de cuina
- 2 fragments informes de T.S. Africana A
- 1 fragment informe de T.S. Africana C
- 1 fragment informe de Llàntia
- 9 fragments informes de ceràmica comuna africana de cuina
- 7 fragments informes de ceràmica comuna romana de cocció oxidant
- 1 fons de T. S. Africana A

U.E. 3051 (mur)

- 1 nansa d'àmfora Púnico-Ebusitana, P.E.18
- 1 fragment informe d'àmfora Tarraconesa
- 1 fragment informe d'àmfora indeterminada

Terra sobre U.E. 3052 (conducció de vi)

- 1 fragment informe de ceràmica sigil.lata sud-gàl.lica
- 1 fragment informe de ceràmica sigil.lata Clara A.
- 1 fitxa de ceràmica sigil.lata Clara A.
- 1 fragment de vora de cassola de ceràmica africana de cuina. Forma Ostia III, 267. Cronologia: Inicis s. II-segle V dc.
- 2 fragments sense forma de ceràmica africana de cuina.
- 2 fragments sense forma de ceràmica africana de cuina. Superfície exterior vernissada.
- 1 fragment sense forma de ceràmica comuna romana de cocció oxidant. Superfície exterior amb lleugeres restes de vernís vermellós.
- 2 fragments sense forma de ceràmica comuna romana de cocció oxidada.

- 3 fragments sense forma de ceràmica comuna romana de cocció oxidada. Superfície externa amb engalba marronosa.
- 1 tap d'àmfora indeterminada.
- 2 fragments sense forma d'àmfora tarraconesa.
- 2 fragments sense forma d'àmfora itàlica. Mateixa peça.
- 1 fragment sense forma d'àmfora itàlica. Zona d'Apulia.
- 8 fragments sense forma d'àmfora indeterminada.
- 1 fragment de pivot d'àmfora indeterminada. Engalba exterior groguenca.
- 1 fragment sense forma d'amfora africana. Engalba exterior groguenca.
- 4 fragments d'estucs pintats en blanc.
- 3 fragments d'estucs pintats en granat.
- 2 fragments de ferro, rectangulars i plans, adherits a un fragment d'imbrex. Possible fulla de ganivet. Mateixa peça que següents.
- 4 fragments de ferro rectangulars i plans. Possible fulla de ganivet. Mateixa peça que l'anterior.
- 1 punta de bronze de secció quadrada.
- 1 fragment sense forma de vidre pla, de color verd.
- 8 ossos.
- 1 banya.
- 28 fragments sense forma d'imbrex.
- 13 fragments sense forma de tegula.
- 6 fragments de vora de tegula.

U.E. 3052 (conducció de vi)

- 1 moneda Núm. dif. 1

PLAÇA REI.

Terres adossades a l'U.E. 4001 (mur) Sector I

- 3 ossos
- 5 malacofauna
- 1 fragment informe d'àmfora africana
- 1 fragment informe de ceràmica comuna indeterminada, coccíó oxidant, pasta grollera
- 1 fragment de llàntia

Terres adossades a l'U.E. 4002 (mur) Sector I

- 3 fragments informes d'àmfora indeterminada
- 2 fragments informes d'àmfora tarraconense
- 4 fragments informes d'àmfora africana

U.E. 4003. (mur) Sector I

- 1 tessella de pasta de vidre blau
- 1 fragments informe de vidre
- 6 fragment de tegula
- 4 fragment de dòlia
- 5 fragments d'imbrex
- 1 fragment de placa de marbre
- 14 ossos
- 1 malacofauna
- 1 fragment de silex
- 3 fragments informes d'àmfora bètica
- 1 fragment informes d'àmfora tarraconense
- 17 fragments informes d'àmfora africana
- 3 fragments informes d'àmfora indeterminada
- 3 fragments informes d'àmfora oriental. Cronologia:
f.S. IV- p. S. VII
- 10 fragments informes de ceràmica comuna romana, coccíó oxidant, pasta acurada
- 6 fragments informes de ceràmica comuna romana, coccíó reductora, pasta grollera
- 1 vora de gerreta de ceràmica comuna romana, coccíó oxidant, pasta acurada
- 2 fragments informes de ceràmica comuna romana, coccíó reductora, pasta acurada
- 6 fragments informes de ceràmica comuna africana
- 1 peu de T.S. Africana A. Cronologia: 3^o 1/4 S. I- 1^a 1/2 S. III

- 1 fragment informe de T.S. Africana D
- 1 vora de T.S. Africana A, Lamboglia 23B. Cronologia: 100-200 d.C.
- 1 fragment informe de T. S. Lucente. Cronologia: S- IV d.C.
- 1/2 S. V d.C.
- 1 vora de parets fines
- 2 fragments informes de llàntia
- 1 fragment de disc de llàntia

Terra sota l'U.E. 4003 (mur) Sector I

- 2 ossos
- 1 fragment informe d'àmfora tarraconense
- 2 fragment informe d'àmfora africana
- 2 fragments informes d'àmfora indeterminada
- 1 fragment informe de T.S. indeterminada
 - 1 vora de T.S. Africana C, possible Lamboglia 42 / Hayes 73A. Cronologia: 420-475. DIBUIXAT. Num. diferencial: 1
- 1 vora de ceràmica comuna africana
- 1 fragment informe de ceràmica comuna africana
- 3 fragments informes de ceràmica comuna indeterminada, cocció reductora, pasta grollera
- 4 fragments informes de ceràmica comuna romana, cocció oxidant, pasta acurada
- 1 vora de ceràmica comuna romana, cocció oxidant, pasta acurada
- 1 fragment informe de T.S. aretina, Goudineau 27. Cronologia: f. S. II a.C.- 1ª 1/2 S. I d.C.
- 1 moneda d'August. Cronologia: 27 a.C.- 14 d.C. Num. diferencial: 2

U.E. 4005.(fonaments) Sector I

- 1 fragment informe d'àmfora africana
- 1 fragment informe d'àmfora tarraconense
- 1 fragment informe de ceràmica comuna indeterminada, cocció reductora, pasta acurada

Terra adossada l'U.E. 4005 (fonaments).Sector I (procedeix del rebliment de la trinxera)

- 3 ossos
- 4 fragments informes de vidre
- 1 fragment de bronze de forma indeterminada

- 1 fragment informe d'àmfora tarraconense
- 1 fragment informe d'àmfora africana
- 1 fragment informe d'àmfora bètica de salaó
- 1 fragment informe de ceràmica comuna indeterminada, cocció oxidant, pasta grollera

U.E. 4006. (fonaments) Sector I

- 1 fragment informe de vidre
- 4 ossos
- 3 fragments informes d'àmfora indeterminada
- 5 fragments informes d'àmfora africana
- 2 fragments informes de ceràmica comuna indeterminada, cocció oxidant, pasta acurada
- 1 fragment informe de ceràmica comuna indeterminada, cocció reductora, pasta grollera

U.E. 4007.(fonaments) Sector I

- 2 fragments informes d'àmfora africana
- 2 fragments informes d'àmfora oriental. Cronologia:
f. S. IV- p. S. VII
- 2 fragments informes de ceràmica comuna africana
- 1 fons de ceràmica comuna indeterminada, cocció reductora, pasta grollera
- 1 vora de ceràmica comuna romana, cocció oxidant, pasta acurada
- 1 fragment informe de ceràmica comuna romana, cocció oxidant, pasta acurada

Terra adossada a l'U.E. 4007 (fonaments).Sector I(Procedeix del rebliment de la trinxera)

- 11 ossos
- 1 fragment de dòlia
- 6 fragments informes de vidre
- 1 fragment de bronze de forma indeterminada
- 2 fragments informes d'àmfora oriental. Cronologia:
f. S. IV- p. S. VII
- 3 fragments informes d'àmfora indeterminada
- 1 fragment informe d'àmfora tarraconense
- 3 fragments informes d'àmfora africana
- 1 fragment informe d'àmfora bètica de salaó

- 3 fragments informes de ceràmica comuna romana, cocció oxidant, pasta acurada, engalba blanca exterior
- 3 fragments informes de ceràmica comuna romana, cocció oxidant, pasta acurada
- 1 vora de ceràmica comuna romana, cocció oxidant, pasta acurada
- 1 coll de ceràmica comuna romana, cocció oxidant, pasta acurada
- 1 fragment informe de T.S. Africana C. Cronologia: 2^a 1/2 S. III- 2^a 1/4 S. IV
- 1 fragment informe de T.S. Africana A. Cronologia: 3^a 1/4 S. I- 1^a 1/2 S. III
- 2 fragments informes de ceràmica comuna indeterminada, cocció oxidant, pasta grollera
- 3 fragments informes de ceràmica comuna indeterminada, cocció reductora, pasta acurada
- 2 vores de ceràmica comuna indeterminada, cocció reductora, pasta grollera
- 1 fragment informe de ceràmica comuna africana
- 1 vora de ceràmica comuna africana
- 1 vora de ceràmica comuna africana, Lamboglia 10b. Cronologia: 2^a 1/2 S. I- 1^a 1/2 S. II d.C.
- 1 fragment informe de ceràmica comuna romana baix-Imperial, decoració exterior pintada en marró-granatós. Cronologia: posterior al S. IV d.C. DIBUIXAT. Num. diferencial: 1
- 1 fragment informe de ceràmica comuna romana baix-Imperial, decoració exterior pintada en negre i en marró-granatós. Decoració de bandes i línies que es creuen formant un motiu reticular, aplicada amb pinzell Cronologia: posterior al S. IV d.C. DIBUIXAT. Num. diferencial: 2

Terra sobre U.E. 4011 (mur) Sector I

- 1 moneda, AE4 de la seca d'Arelate. Cronologia: 355-360. Num. diferencial: 1

U.E. 4012(fonaments) Sector I

- 1 vora d'àmfora bètica/lusitana, Almagro 51C. Cronologia: 300 - 450 d.C. DIBUIXAT. Num. diferencial: 1
- 1 fragment informe de ceràmica comuna africana

U.E. 4013.(fonaments) Sector I

- 5 fragments informes de vidre

U.E. 4014 (fonaments) Sector I

- 3 ossos
- 1 fragment informe de ceràmica comuna indeterminada, coccio reductora, pasta grollera
- 1 carena de ceràmica comuna indeterminada, coccio oxidada, pasta acurada
- 1 fragment informe de ceràmica comuna indeterminada, coccio bescuitada, pasta acurada, acabat interior amb engalba gris fosca. Decoració exterior impresa
- 1 vora de ceràmica comuna indeterminada, coccio oxidant, pasta acurada

Terra sota l'U.E. 4022 (mur) Sector I

- 2 fragments informes de vidre
- 11 ossos
- 1 malacofauna
- 1 tessella
- 2 fragments informes d'àmfora oriental. Cronologia: f. S. IV- p. S. VII
- 1 fragment informe d'àmfora indeterminada
- 1 vora de T.S. Sudgàl.lica
- 1 fragment informe de T.S. Lucente. Cronologia: 2ª 1/2 S. III- 1ª 1/2 S. V d.C.
- 1 fragments informe de T.S. Africana, Hayes 67. Cronologia: 360-470. Decoració interior estampada Hayes 27 /Atlante 11, estilo A II o A III, propi de la Africana D o E. DIBUIXAT: Num. diferencial: 1
- 1 fragment informe de llàntia
- 1 fragment informe de roig pompejà. Cronologia: 220 a.C.-70 d.C
- 1 fragment informe de T.S. Africana A. Cronologia: 3ª 1/4 S. I- 1ª 1/2 S. III
- 1 carena de T.S. Africana A. Cronologia: 3ª 1/4 S. I- 1ª 1/2 S. III
- 3 fragments informes de ceràmica comuna africana
- 1 vora de ceràmica comuna africana
- 1 fragment informe de ceràmica comuna romana, coccio oxidant, pasta acurada

Terra adossada U.E. 4023 (mur).Sector I (Segurament procedeix dels nivells d'amortització de l'àmbit)

- 1 os
- 1 fragment informe d'àmfora oriental. Cronologia: f.S. IV- p. S. VII
- 1 fragment informe de ceràmica comuna romana, cocció oxidant, pasta acurada
- 1 fragment informe de ceràmica comuna romana, cocció oxidant, pasta acurada, acabat exterior amb engalba marró

U.E. 4025 (fonaments)Sector I

- 1 fragment informe de vidre
- 1 nansa d'àmfora tarraconense, Dressel 2-4 (procedent del Maresme). Cronologia: S. I a.C. - I d. C.
- 3 fragments informes de ceràmica comuna indeterminada, cocció reductora, pasta grollera
- 2 fragments informes (mateixa peça) de ceràmica comuna romana, cocció oxidant, pasta acurada, acabat exterior reduït i espatulat

U.E. 4027 (mur) Sector I

- 1 fragment informe de vidre
- 1 fragment d'imbrex
- 5 ossos
- 2 fragments informes d'àmfora indeterminada
- 5 fragments informes d'àmfora africana
- 3 fragments informes d'àmfora bètica
- 1 pivot d'àmfora africana, Oberaden 74.
- 1 vora d'àmfora tarraconense. Cronologia: August
- 6 fragments informes de ceràmica comuna romana, cocció oxidant, pasta acurada
- 1 vora de plat-tapadora de ceràmica comuna romana, cocció reductora, pasta acurada
- 2 fragments informes de ceràmica comuna africana

U.E. 4028 (fonaments) Sector I

- 1 fragment informe d'àmfora indeterminada
- 1 vora d'àmfora oriental, Keay LIII. (procedent d'Antioquia)
Cronologia: s'inicia la producció a la 1ª 1/2 S. V, té la màxima difusió a principis i mitjans del S. VI i s'acaba a p.

S. VII. Possible contenidor d'oli. DIBUIXAT. Num. diferencial:
1

Terra sobre l'U.E. 4028 (fonaments) SECTOR I (procedeix del rebliment de la trinxera per col·locar l'element 4028)

- 4 ossos
- 2 fragments informes d'àmfora africana
- 1 fragment informe d'àmfora indeterminada
- 1 fons de ceràmica comuna romana, coccio reductora, pasta grollera
- 2 fragments informes de ceràmica comuna romana, coccio reductora, pasta acurada
- 1 fragment informe de ceràmica comuna romana, coccio oxidant, pasta grollera
- 5 fragments informes de ceràmica comuna romana, coccio oxidant, pasta acurada
- 1 fragment informe de ceràmica comuna romana, coccio oxidant, pasta acurada, acabat interior amb engalba grisa
- 1 fragment informe de ceràmica comuna romana, coccio oxidant, pasta grollera, acabat exterior amb engalba blanca
- 1 vora de ceràmica comuna romana, coccio oxidant, pasta grollera, color beix
- 1 fragment informe de T.S. Africana D. Cronologia:
p. S. IV- p. S. VII
- 4 fragments informes de ceràmica comuna africana
- 1 carena de ceràmica comuna africana
- 1 fons de T. s. Africana D. Cronologia p. S. IV - p. S VII d.C. Pel tipus de fons: 320-450 d.C.

Terra adossada a l'U.E. 4028 (fonaments) Sector I (Procedeix de la seqüència tallada per fer la rasa de l'element 4028)

- 2 ossos
- 3 fragments d'estuc blanc
- 1 fragment informe d'àmfora tarraconense
- 2 fragments informes d'àmfora africana
- 1 fragment informe d'àmfora indeterminada
- 1 vora de llàntia romana
- 2 vores de T.S. Hispànica
- 1 fragment informe de ceràmica comuna romana, coccio oxidant, pasta grollera
- 1 fragment informe de ceràmica comuna romana, coccio oxidant, pasta grollera, color beix

- 1 vora de ceràmica comuna romana, cocció oxidant, pasta grollera
- 3 fragments informes de ceràmica comuna romana, cocció oxidant, pasta acurada
- 1 fragment informe de ceràmica comuna romana, cocció oxidant, pasta acurada, acabat exterior amb engalba vermella
- 1 fons de ceràmica comuna romana, cocció reductora, pasta acurada
- 1 fragment informe de ceràmica comuna africana

U.E. 4029 (fonaments) Sector I

- 4 ossos
- 1 fragment informe d'àmfora africana (procedent de la Byzacena). Cronologia: 2^a 1/2 S. III-IV
- 1 vora d'àmfora africana (procedent de la Byzacena). Cronologia: 2^a 1/2 S. III-IV
- 1 fragment informe de ceràmica comuna indeterminada, cocció oxidant, pasta grollera
- 2 fragments informes de T.S. Africana A. Cronologia: 3^o 1/4 S. I- 1^a 1/2 S. III d.C.

U.E. 4032.(fonaments) Sector I

- 2 fragments d'estuc blanc
- 1 os cremat
- 1 fragment de tegula
- 3 fragments informes d'àmfora indeterminada
- 1 fragment informe d'àmfora africana
- 2 fons de ceràmica comuna africana (mateixa peça)
- 2 fragments informes de ceràmica comuna africana
- 1 fragment informe de ceràmica comuna romana, cocció oxidant, pasta acurada
- 1 fragment informe de ceràmica comuna romana, cocció oxidant, pasta acurada, acabat exterior amb engalba beix
- 1 fragment informe de ceràmica comuna romana, cocció oxidant, pasta acurada, acabat exterior amb engalba marró
- 1 fragment informe de ceràmica comuna romana, cocció reductora, pasta acurada
- 1 vora de T.S. Africana A, Lamboglia 23B. Cronologia: 100-200 d.C.

U.E. 4039 (mur) Sector I (Sota nivell de calç)

- 1 fons de ceràmica comuna romana, coccí oxidant, pasta acurada, color beix
- 1 fragment informe de ceràmica comuna romana, coccí oxidant, pasta acurada, línies de torn a l'interior
- 1 fragment informe de ceràmica comuna romana, coccí oxidant, pasta acurada
- 1 fragment informe de ceràmica comuna africana
- 1 carena de ceràmica comuna africana

Terra sota l'U.E. 4039 (mur).Sector I

- 1 fragment informe d'àmfora indeterminada
- 1 fragment informe de roig pompejà. Cronologia:
220 a.C.-70 d.C
- 5 fragments informes de ceràmica comuna romana, coccí oxidant, pasta acurada
- 1 fragment informe de ceràmica comuna romana, coccí oxidant, pasta acurada, acabat exterior amb engalba blanca
- 1 fragment informe de ceràmica comuna romana, coccí oxidant, pasta acurada, acabat exterior amb engalba gris fosca
- 2 fragments informes de ceràmica comuna africana

Terra sobre l'U.E. 4039.(mur) Sector I

- 1 fragment informe de vidre
- 5 fragments de bronze de forma indeterminada
- 1 fragment de marbre
- 1 fragment d'imbrex
- 1 fragment informe de ceràmica comuna romana, coccí reductora, pasta grollera
- 1 carena de ceràmica comuna africana
- 2 fragments informes de T.S. Africana D. Cronologia:
p. S. IV- p. S. VII
- 1 fragment informe de T.S. Africana D, decoració a rodeta.
Cronologia: p. S. IV- p. S. VII

U.E. 4040.(mur) Sector I

- 1 fragment de marbre

U.E. 4041.(mur) Sector I

- 1 os
- 1 fragment informe de vidre blau amb decoració ondulada
- 4 fragment informe de ceràmica comuna romana, coccio oxidant, pasta grollera amb concrecions
- 2 fragments informes d'àmfora indeterminada

Terra sota U.E. 4042 (fonaments).SECTOR G (a l'àmbit interior de l'insula)

- 4 fragments de bronze de forma indeterminada
- 8 fragments informes de vidre
- 1 os
- 1 fragment de tegula
- 1 fragment d'imbrex
- 1 pivot d'àmfora tarraconense
- 4 fragments informes d'àmfora indeterminada
- 2 fragments informes d'àmfora bètica de salaó
- 1 fragment informe d'àmfora africana
- 2 fragments informes d'àmfora itàlica
- 1 fragment informe d'àmfora bètica d'oli
- 1 fragment informe de ceràmica comuna romana, coccio reductora, pasta acurada
- 1 fragment informe de ceràmica comuna africana

Terra sota U.E. 4042 (fonaments) Sector G (a l'àmbit del pòrtic del *cardo minor*)

- 2 fragments d'àmfora indeterminada
- 1 nansa d'àmfora tarraconense, Dressel 2-4. Cronologia: S. I a.C. - I d.C.
- 2 fragments informes de ceràmica comuna africana
- 1 vora de ceràmica comuna romana, coccio oxidant, pasta acurada
- 4 fragments de peu de T.S. Hispànica, possible Dragendorf 15/17, amb restes d'un grafit. Cronologia: Tiberi-Claudi - mitjans S. II d.C.

Terra sobre l'U.E. 4047.(mur) SECTOR G

- 1 fragment d'estuc blanc
- 2 fragments informes de ceràmica comuna indeterminada, coccio oxidant, pasta acurada

- 1 fragment informe de ceràmica comuna indeterminada, coccíó oxidant, pasta grollera

U.E. 4051. (paviment d'opus signinum) Sector I

- 1 moneda d'Antoninià. Cronologia: 256-276 d.C. Num. diferencial: 1

Terra sota 4064 (mur) Sector I

- 1 fragment d'imbrex
- 1 fragment informe de vidre
- 5 fragments de bronze de forma indeterminada
- 5 fragments informes d'àmfora tarraconense
- 1 fragment informe de ceràmica comuna romana, coccíó oxidant, pasta acurada de color beix
- 1 peu de ceràmica comuna romana, coccíó oxidant, pasta acurada
- 2 fragments informes de ceràmica comuna romana, coccíó reductora, pasta grollera
- 1 fragment informe de ceràmica comuna romana, coccíó reductora, pasta acurada amb acabat exterior espatulat
- 2 fragments informes de ceràmica comuna romana, coccíó bescuitada, pasta grollera
- 1 fragment informe de ceràmica comuna africana
- 1 fragment informe de llàntia

U.E. 4075 (mur) Sector I

- 1 nansa d'àmfora tarraconense
- 1 vora d'àmfora tarraconense, Pascual I. Cronologia: S. I a.C. - I d.C.
- 3 fragments informes de ceràmica comuna romana, coccíó oxidant, pasta acurada

Terra sobre l'U.E. 4075 (mur) Sector I

- 3 ossos
- 1 malacofauna
- 2 fragments informes de vidre
- 1 fragment informe d'àmfora indeterminada
- 2 fragments informes de ceràmica comuna romana, coccíó oxidant, pasta acurada
- 1 fragment informe de T. S. Sudgàl.lica

Terra adossada a l'U.E. 4075.(mur) Sector I

- 2 fragments d'imbrex
- 1 fragment de dòlia
- 4 ossos
- 1 vora de vidre de color blau
- 1 fragment d'estuc amb pintura vermella
- 2 fragments informes d'àmfora tarraconense
- 1 fragment informe d'àmfora bètica
- 1 fragment informe d'àmfora indeterminada
- 16 fragments informes de ceràmica comuna romana, cocció oxidant, pasta acurada
- 1 vora de ceràmica comuna romana cocció oxidant, pasta acurada
- 1 fons de ceràmica comuna romana, cocció oxidant, pasta acurada de color beix
- 3 vores de ceràmica comuna romana, cocció oxidant, pasta acurada de color beix
- 1 nansa de ceràmica comuna romana, cocció oxidant, pasta acurada de color beix
- 4 fragments informes de ceràmica comuna romana, cocció oxidant, pasta acurada amb acabat exterior amb engalba negra
- 1 fragment informe de ceràmica comuna romana, cocció reductora, pasta grollera
- 1 fragment informe de roig pompejà. Cronologia:
220 a.C.-70 d.C
- 1 fragment informe de parets fines amb decoració sorrenca
- 1 fragment informe de T. S. Aretina
- 3 fragments informes de T. S. Sudgàl.lica

Terra sobre l'U.E. 4079. (mur) Sector I (Segurament prové del nivell d'arrasament que es veu al tall)

- 2 ossos
- 2 claus de ferro
- 8 fragments de bronze de forma indeterminada
- 1 fragment informe de vidre
- 2 fragments informes d'àmfora africana
- 1 fragments informe d'àmfora bètica
- 1 fragments informe de ceràmica comuna romana, cocció oxidant, pasta acurada

Terra sota l'U.E. 4079.(mur) Sector I

- 1 escòria de vidre

- 7 fragments de bronze de forma indeterminada
 - 1 vora de T. S. Sudgàl.lica. Imitació d'Itàlica, Haltern 7.
- Cronologia: 0 - 19 d.C.

Terra sobre l'U.E. 4081.(fonaments) Sector I

- 4 fragments de bronze de forma indeterminada
- 1 fragment informe d'àmfora tarraconense
- 1 vora de ceràmica comuna romana, cocció reductora, pasta acurada

U.E. 4083.(claveguera) Sector I

- 1 fragment informe de ceràmica comuna romana

Terra adossada a l' U.E. 4083.(claveguera) Sector I

- 1 vora de T. S. Sudgàl.lica, Dragendorf 27. Cronologia: S. I
- 120 d.C.

U.E. 4084.(claveguera) Sector G

- 1 moneda: nummus de Constans Caesar. Cronologia: 333-337 d.C. Num. diferencial: 2
- 1 vora d'àmfora africana, Keay XXV a. Cronologia: S. IV-V d.C. DIBUIXAT. Num. diferencial: 1

Terra sota l'U.E. 4085.(mur) Sector H

- 1 fragment informe d'àmfora indeterminada
- 1 fragment informe d'àmfora africana
- 1 fragment informe d'àmfora tarraconense
- 1 fragment informe d'àmfora oriental. Cronologia: f.S. IV- p. S. VII
- 1 vora de ceràmica comuna romana, cocció oxidant, pasta acurada
- 1 fragment informe de ceràmica comuna africana

Terra sobre l'U.E. 4085 (mur).Sector H

- 2 fragments d'imbrex
- 2 ossos
- 1 fragment informe d'àmfora indeterminada

- 2 fragments informes de ceràmica comuna romana, coccíó oxidant, pasta acurada
- 1 fragment informe de ceràmica comuna romana, coccíó oxidant, pasta acurada de color beix amb engalba interior i exterior de color marró
- 1 fragment informe de ceràmica comuna africana
- 1 fragment informe de T.S. Africana A. Cronologia: 3^o 1/4 S. I- 1^a 1/2 S. III

U.E. 4086.(mur) Sector G

- 7 ossos
- 1 fragment de placa de marbre
- 3 fragments informes d'àmfora africana
- 1 fragment informe d'àmfora oriental. Cronologia: f.S. IV- p. S. VII
- 1 nansa d'àmfora oriental o indeterminada. Paral·lel a periode 2B de la forma Boure. Cronologia: (Boure) 575-650 d.C.
- 1 fragment informe d'àmfora púnica-ebussitana
- 3 fragments informes d'àmfora indeterminada
- 1 fragment informe de ceràmica comuna romana, coccíó oxidant, pasta acurada
- 1 coll de ceràmica comuna romana, coccíó oxidant, pasta acurada
- 1 carena de ceràmica comuna romana, coccíó oxidant, pasta acurada
- 1 vora de ceràmica comuna romana, coccíó oxidant, pasta acurada
- 3 fragments informes de ceràmica comuna africana

Terra sota l'U.E. 4086 (mur) .Sector G

- 2 escòries de ferro
- 10 escòries de bronze
- 2 escòries de ferro amb restes de bronze
- 28 fragments de bronze de forma indeterminada
- 1 tessella
- 3 escòries de vidre
- 1 vora de vidre
- 5 fragments informes de vidre
- 1 fragment de placa de marbre
- 28 ossos
- 15 fragments d'imbrex
- 9 fragments informes d'àmfora tarraconense

- 1 vora d'àmfora tarraconense, Dressel 2-4. Cronologia: S. I a.C. - S. I d.C.
- 9 fragments informes d'àmfora bètica
- 8 fragments informes d'àmfora africana
- 10 fragments informes d'àmfora indeterminada
- 3 fragments informes d'àmfora púnico-ebussitana
- 1 fragments informes d'àmfora itàlica
- 43 fragments informes de ceràmica comuna romana, coccí oxidant, pasta acurada
- 2 vores de ceràmica comuna romana, coccí oxidant, pasta acurada
- 2 vores de gerretes de ceràmica comuna romana, coccí oxidant, pasta acurada
- 4 vores de gerretes de ceràmica comuna romana, coccí oxidant, pasta acurada de color beix
- 3 fragment informe de ceràmica comuna romana, coccí oxidant, pasta grollera
- 7 fragments informes de ceràmica comuna romana, coccí reductora, pasta grollera
- 1 nansa de ceràmica comuna romana, coccí reductora, pasta grollera
- 1 fragment informe de ceràmica comuna romana, coccí oxidant, pasta acurada amb pintura exterior (pràcticament perduda)
- 1 vora de ceràmica comuna romana, imitació de la Lamboglia 10A
- 18 fragments informes de ceràmica comuna africana
- 24 fons de ceràmica comuna africana
- 1 carena de ceràmica comuna africana
- 1 fragments informe de T.S. Africana A. Cronologia: 3^o 1/4 S. I- 1^a 1/2 S. III
- 2 peus de T.S. Africana A. Cronologia: 3^o 1/4 S. I- 1^a 1/2 S. III
- 1 vora de T.S. Africana C, Lamboglia 40bis. Cronologia: 230-325 d.C.
- 1 fragment informe de T.S. Hispànica
- 1 vora de T. S. Hispànica
- 1 fragment informe de T.S Sudgàl.lica
- 1 fragment informe de parets fines
- 1 vora de plat-tapadora de ceràmica comuna africana, Atlante CV. Cronologia: 350 - 1^a 1/2 S- VI d.C. DIBUIXAT. Num. diferencial: 1
- 1 carena de T.S. Lucente, Lamboglia 1/3. Cronologia: S. IV - 1/2 S. V d.C. DIBUIXAT. Num. diferencial: 2

Terra sobre l'U.E. 4086.(mur) Sector G

- 8 fragments d'imbrex
- 6 ossos
- 3 fragments informes d'àmfora africana
- 6 fragments informes d'àmfora indeterminada
- 1 fragment informe d'àmfora itàlica
- 1 fragment informe d'àmfora oriental, Keay LIII. (procedent d'Antioquia) Cronologia: s'inicia la producció a la 1ª 1/2 S. V, té la màxima difusió a principis i mitjans del S. VI i s'acaba a p. S. VII. Possible contenidor d'oli
- 4 fragments informes de ceràmica comuna romana, cocció oxidant, pasta acurada
- 2 fragments informes de ceràmica comuna romana, cocció reductora, pasta grollera
- 2 fragments informes de ceràmica comuna africana
- 1 fragment de disc de llàntia

U.E. 4087.(mur) Sector H

- 1 moneda, as d'Adrià. Cronologia: 125-128 d.C. Num. diferencial: 1
- 1 moneda, as de Trajà. Cronologia: 103-111 d.C. Num. diferencial: 2

Terra sota l'U.E 4088.(mur) Sector G

- 2 fragments informes d'àmfora indeterminada
- 1 fragment informe d'àmfora tarraconense
- 1 fragment informe d'àmfora púnico-ebussitana
- 3 fragments informes d'àmfora africana
- 1 fragment informe d'àmfora oriental. Cronologia: f.S. IV- p. S. VII
- 5 fragments informes de ceràmica comuna romana, cocció oxidant, pasta acurada
- 9 fragments informes (mateixa peça) de ceràmica comuna romana, cocció oxidant, pasta acurada amb decoració exterior incisa i brunyida a bandes
- 1 fons de ceràmica comuna romana, cocció oxidant, pasta acurada amb engalba exterior vermella
- 3 fragments informes de cassola de ceràmica comuna romana, cocció reductora, pasta grollera
- 1 fragment de cassola de ceràmica comuna romana, cocció reductora, pasta grollera amb una nansa aplicada amb decoració excisa. DIBUIXAT. Num. diferencial: 1

- 1 fragment informe de ceràmica comuna romana, cocció reductora, pasta grollera amb acanaladures exteriors
- 3 carenes de cassola de ceràmica comuna romana, cocció reductora, pasta grollera
- 4 vores de cassola de ceràmica comuna romana, cocció reductora, pasta grollera
- 4 fragments informes de ceràmica comuna africana
- 1 vora de plat-tapadora de ceràmica comuna africana, Ostia I, 261. Cronologia: August - f. S. IV/ p. S.V d.C. DIBUIXAT. Num. diferencial: 4
- 1 vora d'olla de ceràmica comuna africana, possible Ostia I, 272. Cronologia: 1ª 1/2 S. III d.C. - S. IV d.C. DIBUIXAT. Num. diferencial: 3
- 1 peu de T.S. Africana A. Cronologia: 3º 1/4 S. I- 1ª 1/2 S. III
- 1 fons de T.S. Africana A. Cronologia: 3º 1/4 S. I- 1ª 1/2 S. III
- 3 fragments informes de T.S. Africana C
- 4 vores i 1 paret (mateixa peça) de T.S. Africana C, Hayes 50 / Lamboglia 40bis. Cronologia: 230-325 d.C. DIBUIXAT. Num. diferencial: 2
- 1 fons de T.S. Sudgàl.lica
- 1 arula. DIBUIXAT. Num. diferencial: 5

Terra sota l'U.E. 4092.(fonaments) Sector G

- 2 fragments informes d'àmfora africana
- 2 fragments de vora i nansa d'una cassola de ceràmica comuna romana, cocció reductora, pasta grollera. DIBUIXAT. Num. diferencial: 2
- 2 vores de T. S. Africana C, Hayes 50/ Lamboglia 40 bis. Cronologia: 230 - 325 d. C. DIBUIXAT. Num. diferencial: 1

Terra sota mur U.E. 4093 (fonaments) Sector H

- 1 fragment de paviment d'*opus signinum*
- 2 fragments informes d'imbrex
- 1 fragment de nansa d'àmfora Tarraconesa. Pasc.1
- 1 fragment de vora d'àmfora Tarraconesa
- 1 fragment de pivot d'àmfora Tarraconesa
- 5 fragment informe d'àmfora Tarraconesa
- 1 fragment de nansa d'àmfora Bètica
- 6 fragments informes d'àmfora Bètica
- 1 fragment de nansa d'àmfora Itàlica

- 1 fragment informe d'àmfora Itàlica
- 1 pivot d'àmfora Africana
- 17 fragments informes d'àmfora Africana
- 1 vora amb arrencament de nansa d'àmfora indeterminada
- 1 fragment de nansa d'àmfora indeterminada
- 7 fragments informes d'àmfora indeterminada
 - 1 fragment de vora de morter de ceràmica comuna romana cocció oxidant, Vegas, tipus 7
- 2 fragments de T.S. Africana A, Lamb. 3A1 - Hayes 14 B, número 8. Cronologia: 1era meitat del s.III. d.C.
- 1 fragment de vora de plat-tapadora de ceràmica comuna africana de cuina, Ostia III, 332-Hayes 196. Cronologia: 2ª meitat s.I d.C-II d.C
- 1 fragment de vora de plat-tapadora de ceràmica comuna africana de cuina, Ostia III, 332-Hayes 196. Cronologia: 2ª meitat s. I d.C-II d.C
- 1 fragment de vora de plat-tapadora de ceràmica comuna africana de cuina, Ostia III, 332-Hayes 196. Cronologia: 2ª meitat s. I d.C-II d.C
- 2 fragments de vora de cassola de ceràmica comuna africana de cuina, Ostia III, 267. Cronologia: II d.C- IV-V d.C.
- 2 fragments de vora de cassola de ceràmica comuna africana de cuina, Lamb. 10A-Hayes 23 B. Cronologia: finals s.I d.C-inicis II d.C - finals IV d.C.
 - 2 fragments de peu anular de plat-tapadora de ceràmica comuna africana de cuina
- 4 fragments informes de T.S. Africana A
- 2 fragments de carena de ceràmica comuna africana de cuina
- 13 fragments informes de ceràmica comuna africana de cuina
- 1 fragment de vora de ceràmica comuna romana de cocció oxidant
- 1 fragment de nansa de ceràmica comuna romana de cocció oxidant
- 12 fragments informes de ceràmica comuna romana de cocció oxidant
- 1 fragment informe de ceràmica de cocció oxidant, pasta grollera
- 3 fragments informes de ceràmica comuna romana reduïda
- 1 fragment informe de ferro

CATÀLEG DE PECES

CATÀLEG DE PECES

Làmina I

Fig. 1: ST96-J.16.1. T.S. Africana D. Forma: Hayes 76 Num. 1.3. Diàmetre vora: 10 cm. Pasta vermella-ataronjada, compacta, dura i rugosa, amb desgreixant molt triturat, exceptuant algunes partícules de color blanc puntuals de fins a 1 mm. Vernís interior ataronjat sense lluentor i suau al tacte. Exterior sense vernís. Cronologia: 425-475.

Fig. 2: ST96-J.16.2. Vora d'Olla de Ceràmica Comuna Romana Reduïda. Diàmetre vora: 14 cm. Pasta de color gris amb desgreixant visible format per materials varis de color blanc i algunes intrusions puntuals de gran tamany, de fins a 7 mm. Escasa porositat i partícules ben orientades degut a un bon tonejat. Cronologia: Aquesta peça la trobem en altres contextes del S. V avançat i S. VI d.C.

Fig. 3: ST96-J.16.3. Vora de Cassola de Ceràmica Comuna Romana Reduïda. Diàmetre vora: 17 cm. Pasta de color gris-marronós per la part interior de la peça i més fosc per la part exterior, degut probablent a l'exposició al foc. El desgreixant és visible i està compost per partícules de color blanc i mica brillant. S'observen petits vacúols d'aire.

Fig. 4: ST96-J.16.4. Vora de plat-tapadora de Ceràmica Comuna Africana. Forma: Ostia I, fig. 261 / Hayes 176. Pasta ataronjada, sense desgreixant visible en observació macroscòpica. Vora fumada, molt picada per la seva part externa. Superfície interna molt rugosa. Cronologia: 70 - 250 d.C.

Làmina II

Fig. 5: ST96-J.16.5. Vora d'àmfora Africana. Forma: Keay IV. Pasta ataronjada amb desgreixant visible de partícules molt petites de color blanc i negre. Exterior amb engalba beix-groguenca. Cronologia: S. III-IV.

Fig. 6: ST96-J.16.6. Vora d'àmfora Africana. Forma: Keay XXVIG. Pasta vermellova amb desgreixant visible de puntets negres i blancs. Exterior amb engalba beix-groguenca. Cronologia:

S. IV-V.

Fig. 7: ST96-J.19.1. Agulla de cap d'os.

Fig. 8: ST96.J.19.2. Agulla de cap d'os.

Fig. 9: ST96.J.19.3. Vora de Morter de Ceràmica Comuna Romana. Forma: Vegas 10 / Vila-Roma 6.19. Diàmetre vora: 29 cm. Pasta acurada reduïda amb desgreixant gairebé invisible, tot i que de tant en tant apareixen unes intrusions d'entre 0,5 i 2 mm. de color negre. El tacte és molt suau, (com de talc). Escasa porositat i partícules i porus ben orientats, seguint les línies de tornejat. Cronologia: 2^o 1/4 S. V d.C.

Làmina III

Fig. 10: ST96-J.20.1. Vora d'àmfora Oriental. Forma: Keay LIII. Pasta beix clar amb desgreixant visible, triturat, de color blanc, negre, gris, vermell (partícules ceràmiques - chamota-) i mica brillant, tot i que de tant en tant apareix alguna intrusió de fins a 2 mm. Acabat superficial amb engalba del mateix color de la peça amb molta porositat. Porta un *tituli picti* en color vermell força degradat. Cronologia: 1^a 1/2 S. V - VII d.C.

Fig. 11: ST96-J.20.2. Vora de T.S. Africana D Forma: Hayes 105, tipo Waage 1948. Diàmetre vora: 24 cm. Pasta ataronjada, compacta i dura amb desgredant gairebé invisible. Vernís interior ataronjat sense lluentor i suau al tacte. El vernís per la cara externa arriba només fins a mitja vora. Cronologia: 570/580 - 600

Làmina IV

Fig. 12: ST96-J.20.3. T.S. Africana amb decoració estampada. Forma: Per la pasta i el vernís de color vermell-marronós, potser una T. S. Africana E. No s'han trobat paral·lels de l'estampilla. La pasta és de color marró-ataronjat sense desgredant visible en observació macroscòpica. Només porta vernís a la cara exterior i es troba molt degradat

Fig. 13: ST96-J.20.4. T. S. Paleocristiana Grisa. Forma: possible Rigoir 6. Pasta de color gris molt compacta, sense desgredant visible en observació macroscòpica. Decoració a rodeta. Punxó: motiu palmeta. Superfície exterior amb vernís lluent. La superfície interna presenta un allisat. Cronologia: 370 - 500.

Fig. 14: ST96-J.20.5. Perfil de Cassola de Ceràmica Comuna Romana Reduïda. Forma: Vila-Roma 7.3. Està en la línia de les Lamboglia 10A. Diàmetre vora: 15 cm. La pasta és de color gris fosc amb desgredant de diversos tamany, (des de partícules ínfimes fins a algun grànul de 4 mm. S'hi poden apreciar petites partícules de mica brillants. La pasta en general té un aspecte groller amb la superfície exterior cremada. Presenta una lleugera incisió exterior que diferencia

la vora de la paret. Presenta marques de brunyit. Cronologia: 2a 1/2 S. V- p. S. VI

Fig. 15: ST96-J.20.6. Vora d'Olla de Ceràmica Comuna Romana Reduïda. Pasta de color gris fosc o gris-marronós, segons la zona de la peça (problema de cocció). El desgreixant és de petit tamany (màxim 1 mm.) format per partícules de diversos colors: gris , blanc, marró i partícules de mica brillants.

Làmina V

Fig. 16: ST96-J.20.7. Vora de Bol de Ceràmica Comuna Romana Reduïda. Forma: en la línia de les Lamboglia 10B. Pasta gris clar. Desgreixant poc triturat, de pissarra de fins a 2 mm. La pasta és porosa.

Fig. 17: ST96-J.20.8. Vora d'àmfora Lusitana Forma: Almagro 50. Pasta rosa-ataronjat. Desgreixant ínfim de partícules blanques i negres. Presenta vacúols de tamany considerable (fins a 2 mm). Engalba exterior de color beix-blanquinós. Cronologia: 210/215 - S. IV d.C.

Fig. 18: PR96-I.3.1. T.S Sudgàl.lica de la Grauffesangue. Forma: Dragendorf 27. Diàmetre vora: 4 cm. Pasta de color taronja-rosat amb desgreixant visible però de tamny ínfim de diversos colors: blanc, negre, marró. Porositat escasa però visible, encara que els vacúols són molt petits. Porta vernís exterior i interior de color marró-vermellós, és de molt bona qualitat, brillant i compacte, només té algunes esquerdes en la zona d'unió entre la paret i el peu. Cronologia: 80-120 d.C.

Làmina VI

Fig. 19: PR96-I.3.2. Vora de plat-tapadora de ceràmica Comuna Africana. Forma: Ostia I, fig. 261. Pasta de color ataronjat, més groguenc a la zona de la vora, sense desgreixant visible, exceptuant algunes partícules de color blanc. Vora fumada. Cronologia: Antonins - f.S. IV/ p.S. V d.C.

Fig. 20: PR96-I.5.1. Àmfora Oriental. Pasta de color beix-rosat. Del desgreixant només s'precien les nombroses partícules brillants de mica, y alguns puntets de color negre, visibles també a la superfície de la peça. Porta *tituli picti* de color vermell, que s'hi troba molt degradat. Cronologia: f. S. IV - p. S. VII.

Fig. 21: PR96-I.5.2. Vora de T.S. Africana D. Forma: Hayes 91 A-B-C. Pasta vermella-ataronjada, compacta i dura amb desgreixant no apreciable en observació macroscòpica. Vernís interior ataronjat una mica lluent. El vernís per la cara exterior excedeix la superfície de la vora. Cronologia: S. IV - VII.

Fig. 22: PR96-I.5.3,4. T.S. Africana D. Forma: Hayes 91B. Pasta vermelloso amb algunes zones de color beix sobretot per la cara interna degut a un defecte de cocció. Vernís exterior gris-marronós. Decoració interior a rodeta amb 13 bandes de triangles allargats entrelaçats. Cronologia: 380-500.

Làmina VII

Fig. 23: PR96-I.5.5. Vora d'olla de ceràmica Comuna Romana Oxidada. Diàmetre de vora: 15,5 cm. Pasta marró amb

desgreixant visible format per partícules blanques de fins a 2 mm. i algunes partícules de mica brillants. És compacta i amb poca porositat. Acabat exterior amb engalba gris fosc i per l'interior, una mica més diluïda, de color gris-marronós.

Fig. 24: PR96-I.5.6. Vora d'olla de ceràmica Comuna Romana Reduïda. Pasta de color gris amb desgreixant visible format per partícules de mica, de fins a 1,5 mm. i altres materials de color blanc. Destaca sobretot aquestes partícules de mica, abundants i de gran tamany. És compacta i poc porosa.

Fig. 25: PR96-I.5.7. Arrancament de nansa d'àmfora Oriental. Forma: Keay LIII. Possible contenidor d'oli. Pasta de color beix amb desgreixant gairebé imperceptible, degut a que el color de les intrusions que el formen s'assembla molt al de la pasta. El desgreixant s'aprecia també a la superfície de la peça i porta algunes partícules de mica brillants. La pasta és compacta i amb poca porositat, amb les partícules ben orientades. La superfície exterior és estriada, exceptuant la zona de la nansa. Aquest tipus d'àmfora. Keay LIII, procedeix d'Antioquia, però en aquest cas la pasta és desconeguda, diferent de la tradicional de les Keay LIII, probablement té una procedència distinta. Cronologia: s'inicia la producció a la 1ª 1/2 S. V, té la màxima difusió a principis i mitjans del S. VI i s'acaba a p. S. VII.

Làmina VIII

Fig. 26: PR96-I.8.1. Vora d'una possible àmfora Hispànica. Forma: possible Keay XIX Tot i així recorda a un tipus de gerra trobada a Torre Llauder (Mataró), possiblement originària del Mediterrani oriental (troballes en Cartagena),

de cronologia tardo-romana. Pasta de color beix-rosat amb desgreixant abundant amb partícules de diversos tamanys, des d'ínfims fins a 2 mm. i també de diversos colors: blanc, marró, gris. La porositat és abundant i els vacúols són d'un tamany considerable, fins a 1,5 mm. Engalba exterior del color de la pasta però una mica més clar. Cronologia: S. IV-VI d.C.

Fig. 27: PR96-I.8.2. Vora de T.S. Africana D. Forma: Hayes 80B. Diàmetre vora: Pasta ataronjada, compacta i dura, amb desgreixant gairebé inapreciable en observació macroscòpica. Vernís interior ataronjat sense lluentor i suau al tacte. Es troba molt deteriorat en aquesta zona i també la part de la vora. Cronologia: 450-500 d.C.

Fig. 28: PR96-I.8.3. Agulla de cap d'os.

Làmina IX

Fig. 29: PR96-I.14.1. Vora de Ceràmica Comuna Africana. Forma: Ostia I, fig. 262. Diàmetre vora: 32 cm. Pasta ataronjada, més groguenca en la zona de la vora, desgreixant inapreciable en observació macroscòpica. Vora fumada. Cronologia: Antoninos S. V. Normalment en contextos del S. IV. A Tarraco o Caesaragusta S. V d.C.

Fig. 30: PR96-I.35.1. Peu de T.S. Africana D. Forma: Hayes 91 D. Pasta taronja-rosada, sense desgreixant visible en observació macroscòpica. Vernís només a la cara interna de la peça de color taronja-marronós, sense lluentor, s'hi troba força degradat. El gruix de la paret del fons de la peça és de 4 mm. Decoració interior a rodeta. Cronologia: 600 - 650 d.C.

Fig. 31: PR96-I.35.2. Vora de Cassola de Ceràmica Comuna Africana. Forma: Ostia III, fig. 267 / Hayes 197. Pasta

ataronjada, sense desgreixant apreciable en observació macroscòpica. Pàtina cendrosa exterior. Cronologia: S. II fins a p. S. V d.C.

Fig. 32: PR96-H.37.1. Pondus de ceràmica Comuna Oxidada. Forma troncocònica i secció rectangular. Mides: Ample superior: 3'8. Ample inferior: 6'5. Alçada: 8'9. Gruix: 2'8. Pasta grollera de color beix-marronós amb desgreixant abundant de diferents tamanys (fins a 4 mm.), els materials que componen aquest desgreixant estan triturats i són diversos: blanc, marró i gris. El desgreixant, apreciable en la superfície de la peça, la fa de tacte rugós.

Làmina X

Fig. 33: PR96-I.Terra sota 4003.1. Vora de T.S. Africana C. Forma: possible Lamboglia 42 / Hayes 73A. Diàmetre vora: 18 cm. Pasta ataronjada sense desgreixant visible en observació macroscòpica, molt dura i compacta. Vernís ataronjat i sense lluentor, molt degradat per la part exterior de la peça. Cronologia: 420-475. En contextes de finals del S. IV en Moosberg (Alemanya)

Fig. 34: PR96-I.Terra adossada a 4007.1. Ceràmica Comuna Romana Baix-Imperial. Pasta de color beix, compacta i molt depurada, a excepció d'algunes partícules de desgreixant de color vermellós (partícules ceràmiques). Decoració exterior pintada en marró-granatós. La superfície exterior té un acabat amb engalba blanca. Cronologia: posterior al S. IV d.C.

Fig. 35: PR96-I.Terra adossada a 4007.2. Ceràmica Comuna Romana Baix-Imperial. Pasta de color beix molt depurada a excepció d'algunes partícules de desgreixant de color

vermellós i marró (partícules ceràmiques) i de quars. Decoració exterior pintada en negre i en marró-granatós. Decoració de bandes i línies que es creuen formant un motiu reticular, aplicada amb pinzell. La superfície exterior té un acabat amb engalba blanca. Hi ha paral·lels a la Necròpolis paleocristina de Tarragona, als nivells d'abandonament de les *fossae* de l'amfiteatre. Cronologia: posterior al S. IV d.C.

Làmina XI

Fig. 36: PR96.I.4012.1. Vora d'àmfora Bètica/Lusitana. Forma: Almagro 51C. Diàmetre vora: 8 cm. Pasta de color beix-marronós, ataronjat en algunes zones, amb desgreixant abundant format per petites partícules de color blanc, negre i vermell-marronós (partícules ceràmiques). Engalba exterior de color beix-rosat amb el desgreixant també visible en superfície. Cronologia: 300 - 450 d.C. Es tracta d'una peça atípica degut al perfil de la vora que recorda a una Keay I mauritana, però per la implantació de la nansa i la pasta s'ha d'adscriure a la forma Almagro anteriorment citada.

Fig. 37: PR96.I.Terra sota 4022.1. T.S. Africana. Forma: probablement Hayes 67, tot i que molt fina. Pasta ataronjada dura i compacta amb desgreixant visible format per partícules de color blanc i marró. Vernís només interior de color ataronjat, una mica més vermell segons la zona, sense lluentor i rugós al tacte. Decoració interior estampada Hayes 27 / Atlante 11, estilo A II o A III, propi de la Africana D o E. Cronologia: 360-470.

Fig. 38: PR96-I.4028.1. Vora d'àmfora Oriental. Forma: Keay LIII. Pasta de color beix-rosat amb desgredant abundant format per partícules de diversos colors: blanc, negre, marró i vermell-marronós (partícules ceràmiques). La porositat és abundant i el desgredant, visible en la superfície de la peça, la fa de tacte rugós. Engalba exterior blanquinosa. Peça procedent d'Antioquia. Possible contenidor d'oli. Cronologia: s'inicia la producció a la 1ª 1/2 S. V, té la màxima difusió a principis i mitjans del S. VI i s'acaba a p. S. VII.

Làmina XII

Fig. 39: PR96-G.4084.1. Vora d'àmfora Africana. Forma: Keay XXV A. Pasta de color vermell-granatós molt intens. El desgredant no és visible en una primera observació macroscòpica, a excepció de nombrosos puntets de color blanc i partícules diminutes de mica brillant. Engalba exterior de color beix. Cronologia: S. IV-V d.C.

Fig. 40: PR96-G.Terra sota 4086.1. Vora de plat-tapadora de ceràmica Comuna Africana. Forma: Atlante CV. Diàmetre vora: 26 cm. Pasta ataronjada molt rugosa amb desgredant visible format per partícules de color blanc i mica brillant. Vernís interior i exterior opac i rugós. Vernís d'aspecte molt groller, són visibles les marques del pinzell. Vora fumada. Cronologia: 350 - 1ª 1/2 S- VI d.C.

Fig. 41: PR96-G.4086.2. T.S. Lucente. Forma: Lamboglia 1/3. Pasta ataronjada molt depurada, dura i compacta. Vernís exterior marró-granatós amb lluent metàl·lic. Vernís interior

marró fosc. Decoració exterior a rodeta. Cronologia: S. IV - 1/2 S. V d.C.

Làmina XIII

Fig. 42: PR96-G.Terra sota 4088.1. Cassola de ceràmica Comuna Romana Reduïda. Pasta de color marró-vermellós en algunes zones i gris en altres possiblement per haver estat sotmés a l'acció posterior del foc. Pasta molt grollera amb abundant desgredant de fins a 3 mm., format per diversos materials com fragments de quars de color gris i blanc, partícules ceràmiques de color marró-vermellós i mica brillant en abundància, visible també en tota la superfície de la peça. Porositat abundants, la peça es desfà amb facilitat. Nansa aplicada amb decoració excisa. La superfície exterior de la peça està cremada.

Làmina XIV

Fig. 43: PR96-G.Terra sota 4088.2. T.S. Africana C. Forma: Hayes 50 / Lamboglia 40bis. Diàmetre vora: 32 cm. Pasta ataronjada molt depurada, dura i compacta, sense desgredant visible en observació macroscòpica. Només s'aprecia certa lluentor a contrallum, degut, probablement, a l'intrusió de diminutes partícules de mica. Vernís interior i exterior ataronjat, més vermellós en la zona de la vora, sense lluentor i molt suau al tacte. La superfície de la peça està cremada en algunes zones. Cronologia: 230-325 d.C.

Fig. 44: PR96-G.Terra sota 4088.3. Vora d'Olla de Ceràmica Comuna Africana. Forma: possible Ostia I, fig. 272. Diàmetre vora: 22 cm. Pasta de color marró fosc amb

desgreixant visible en observació macroscòpica format per granets de color blanc i diminutes partícules de mica que fan brillar la pasta. Compacta i sense porositat però no gaire dura. Engalba exterior cendrosa, de color gris fosc. Cronologia: 1^a 1/2 S. III d.C. - S. IV d.C.

Fig. 45 PR96-G.Terra sota 4088.4. Vora de Plat-Tapadora de Ceràmica Comuna Africana. Forma: Ostia I, fig. 261. Diàmetre vora: 28 cm. Pasta ataronjada, compacta i rugosa, sense desgreixant apreciable en observació macroscòpica. Superfície exterior i vora amb acabat cendrós. Cronologia: August - f. S. IV/ p. S. V d.C.

Làmina XV

Fig. 46: PR96-G. Terra sota 4088.5. Arula. Tipus I de Montón. Feta de gres de Montjuïc. Focus circular i cos amb decoració de guirnaldes. Al focus resten testimonis de foc. Conserva restes d'estuc. Cronologia: meitat S. I d.C. - principis S. IV d.C. Peça amortitzada en el S. IV d.C.

Làmina XVI

Fig. 47: PR96-G.Terra sota 4092.1. Vora de T. S. Africana C. forma: Hayes 50/ Lamboglia 40 bis. Pasta ataronjada, compacta i dura, sense desgreixant visible en observació macroscòpica. Vernís ataronjat sense lluentor, molt suau al tacte. El vernís presenta, tant en la superfície interna com l'externa de la peça, taques de color més fosc, possiblement es tracta d'una alteració posterior. Cronologia: 230 - 325 d. C.

Fig. 48: PR96-G.Terra sota 4092.2. Cassola de Ceràmica Comuna Romana Reduïda. El color de la pasta no és homogeni per tota la peça, la part exterior és de color gris i la interior tirant a marró. Desgreixant molt abundant i de tamanyos diversos, fins a 3,5 mm., format per materials variats com quars i d'altres elements de color blanc i negre. Malgrat la seva porositat abundant es tracta d'una pasta dura. La superfície exterior té un acabat com de pentinat amb línies horitzontals. Nansa aplicada.

Làmina XVII

Fig. 49: CP97-E.37.1. Vora de gibrella romana Oxidada. Forma: Vegas, Tipo 12. Diàmetre vora: 18,6 cm. Pasta taronja-rosada, excepte a les zones més gruixudes, el centre de les quals és de color beix. El desgreixant és a penes visible en observació macroscòpica, apreciànt-se però algunes partícules de color marró i mica brillant. La porositat és escassa, i la pasta força compacta, tot i que de tant en tant apareix algun vacúol de fins a 7 mm. Porta engalba beix-groguenc tant a l'interior com a l'exterior. A les zones que ha perdut l'engalba surt a superfície el color taronja-rosat de la pasta. Cronologia: 2^a 1/2 S. III

Fig. 50: CP97-E.40.1. Vora de Ceràmica Comuna Africana. Forma: Hayes 196. Diàmetre vora: 15,6 cm. Pasta ataronjada, dura i compacta. La porositat és escassa, encara que, de forma puntual hi ha algun vacúol de fins a 3 mm. El desgreixant no és visible en observació macroscòpica. Cronologia: 70-250 d.C.

Fig. 51: CP97-E.40.2. Vora de Ceràmica Comuna Africana. Forma: Hayes 182. Diàmetre vora: 16'6 cm. Pasta ataronjada,

dura amb porositat abundant. Aquests vacúols són aprecibles en la superfície exterior de la peça. L'orientació de les partícules i dels porus és bona. No s'aprecia el desgredant en observació macroscòpica. Vora fumada. Cronologia: 150-250 d.C.

Fig. 52: CP96-E.40.4. Ceràmica Comuna Africana. Forma: Hayes 197 / Ostia III, fig. 267. Diàmetre vora: 16,3 cm. Pasta ataronjada, dura i compacta. El desgredant no s'aprecia en observació macroscòpica. Les parets són molt fines. Fons estriat. Cronologia: 175-250 d.C.

Làmina XVIII

Fig. 53: CP96-E.40.3. Vora de Ceràmica Comuna Africana. Forma: Hayes 197 / Ostia III, 267. Diàmetre vora: 11'6 cm. Pasta ataronjada, dura i compacta. El desgredant no és apreciable en observació macroscòpica, exceptuant alguna partícula puntual de color marró i mica brillant. Cronologia: 175-250 d.C.

Fig. 54: CP97-E.40.5. Vora de T. S. Africana A. Forma: Hayes 14 / Lamb. 3a. Diàmetre vora: 11'6 cm. Pasta ataronjada sense desgredant apreciable en observació macroscòpica. El vernís és taronja i a la superfície s'aprecia la rugositat nomenada de "pell de taronja" típica d'aquestes peces. Cronologia: 150-200 d.C.

Fig. 55: CP96-E.41.1. Vora de T. S. Africana A. Forma: Hayes 9b / Diàmetre vora: 10'6 cm. Pasta ataronjada, dura i

compacta, sense desgrediant ni porus apreciables en observació macroscòpica. Vernís interior i exterior taronja i sense lluentor. Cronologia: 150-200 d.C.

Fig. 56: CP97-E.41.2. T. S. Africana A. Forma: Hayes 16 / Lamb. 3c. Diàmetre vora: 16 cm. Pasta ataronjada sense desgrediant apreciable en observació macroscòpica. El vernís és taronja, de molt bona qualitat i a la superfície s'aprecia la rugositat nomenada de "pell de taronja" típica d'aquestes peces. Cronologia: 150-200 d.C.

Fig. 57: CP97-E.46.1. Ceràmica Comuna Africana. Forma: Hayes 23a / Lamb. 10b. Diàmetre vora: 11'6 cm. Pasta ataronjada sense desgrediant apreciable en observació macroscòpica, a excepció d'alguns puntets minúsculs de color blanc. Fons amb patina cendrosa. Cronologia: 70-150 d.C.

Fig. 58: CP97-E.46.2. Vora de Ceràmica Comuna Africana. Forma: Hayes 197 / Ostia III, 267. Diàmetre vora: 11'6 cm. Pasta ataronjada, sense desgrediant apreciable en observació macroscòpica. Vora fumada. Cronologia: 175-250 d.C.

Fig. 59: CP97-E.46.3. Vora de Ceràmica Comuna Africana. Forma: variant de l'Hayes 197 / Ostia III, fig. 267. Diàmetre vora: 11'6 cm. Pasta ataronjada sense desgrediant apreciable en observació macroscòpica. Vora fumada. Cronologia: 175 - 250 d.C.

Fig. 60: CP97-E.46.4. Vora de T. S. Africana A. Forma: Hayes 3. Diàmetre vora: 10'6 cm. Pasta taronja vermellova, molt dura i sense desgrediant apreciable en observació macroscòpica. Vernís marronós. Cronologia: 60-200

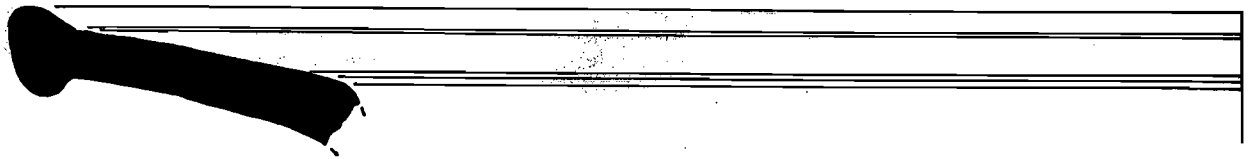

1

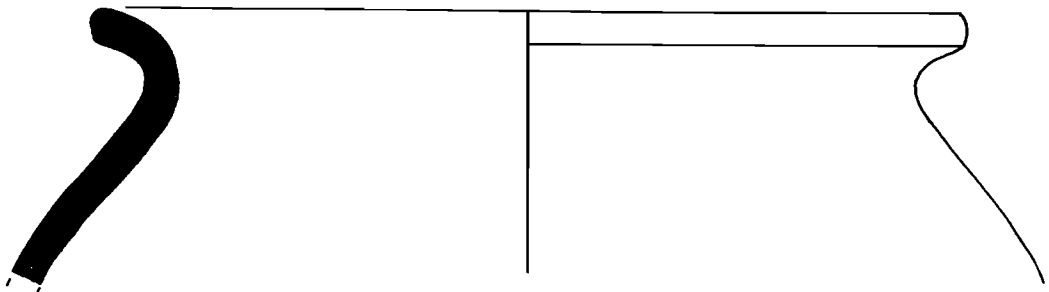

2

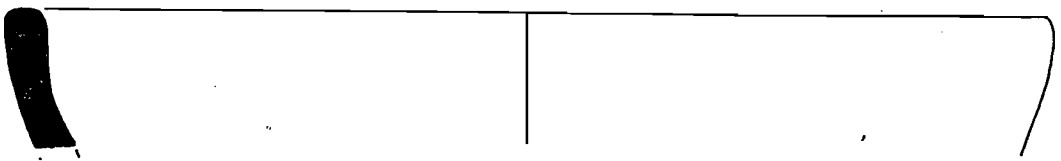

3

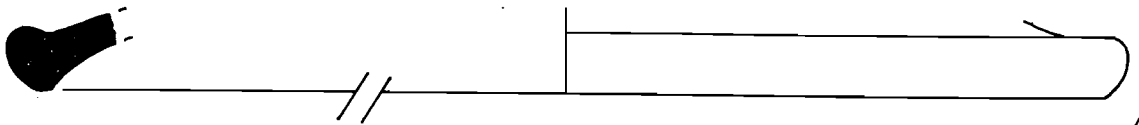

4



Subsòl Museu d'Història 1996-97

LÀM. I



**MUSEU D'HISTÒRIA
DE LA CIUTAT**

Ajuntament  de Barcelona

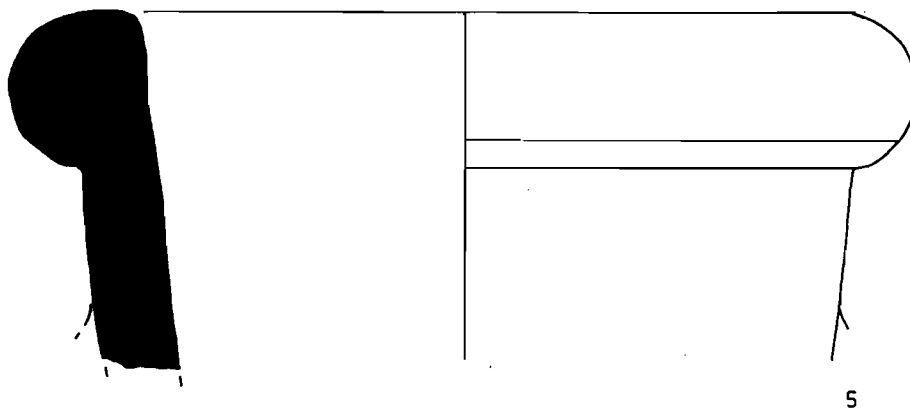

5

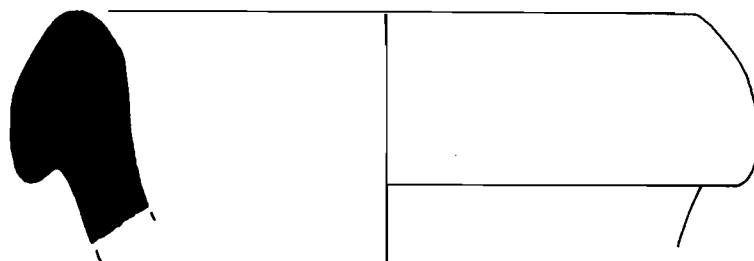

6

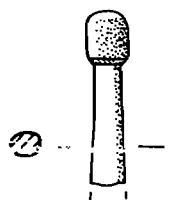

7

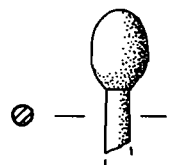

8

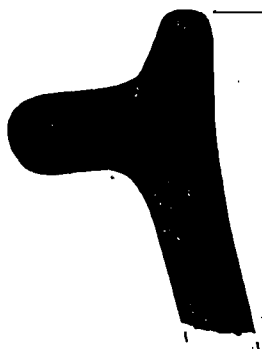

Subsòl Museu d'Història 1996-97

LÀM. II



**MUSEU D'HISTÒRIA
DE LA CIUTAT**

Ajuntament  de Barcelona

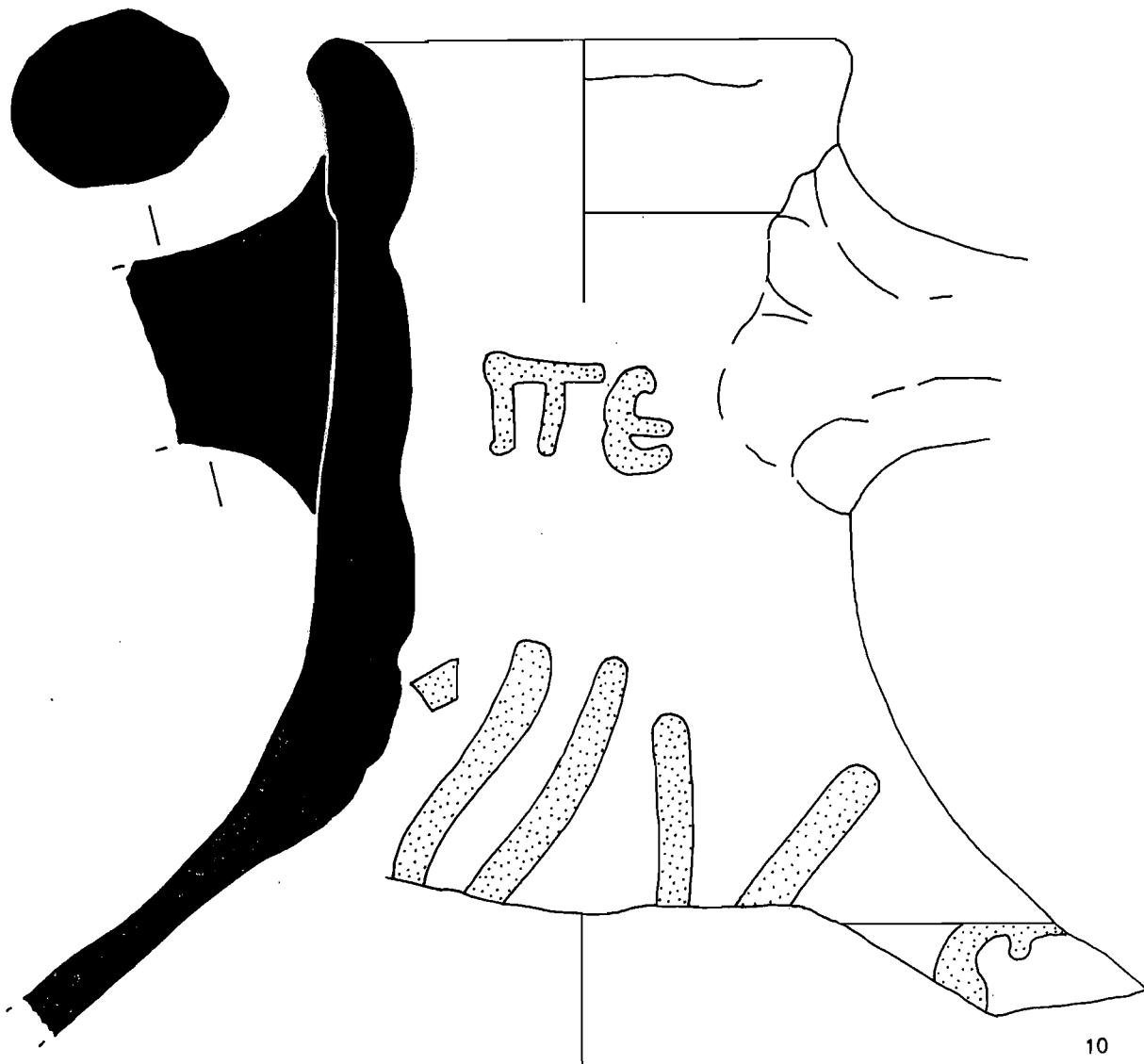

10

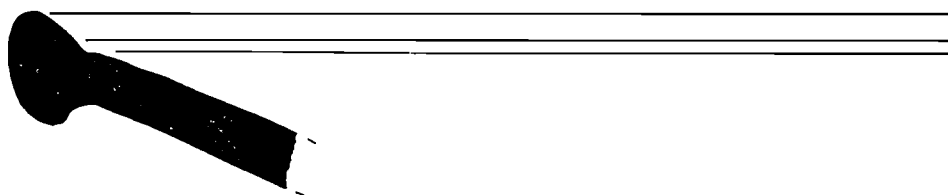

11



Subsòl Museu d'Història 1996-97

LÀM. III

 Vermell

**MUSEU D'HISTÒRIA
DE LA CIUTAT**

Ajuntament  de Barcelona

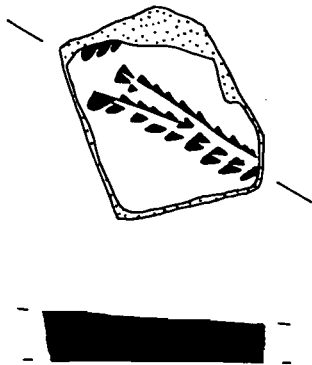

12

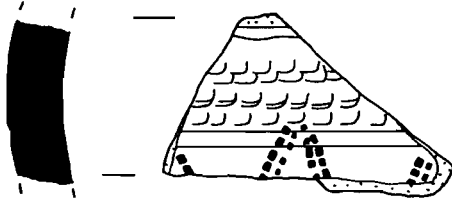

13

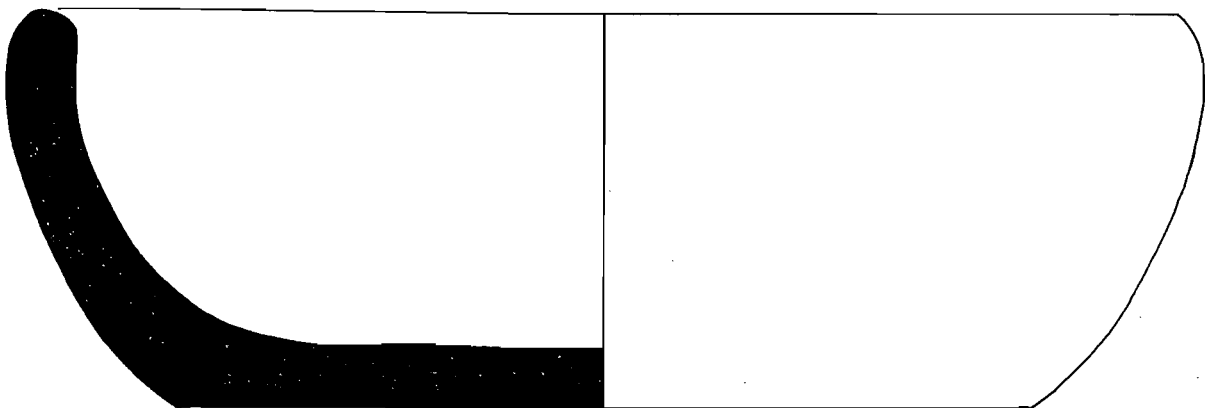

14

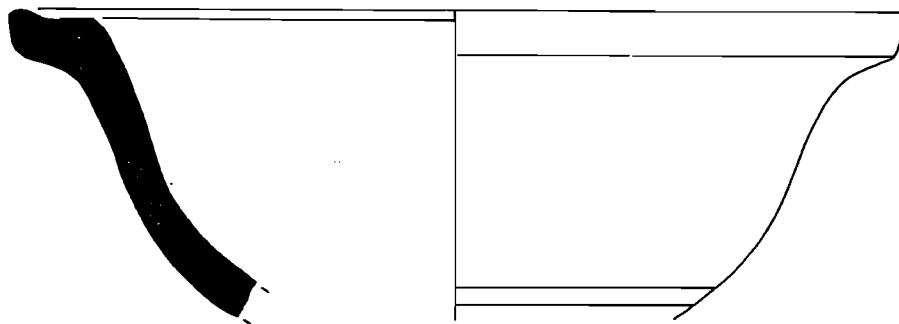

15



Subsòl Museu d'Història 1996-97

LAM IV

**MUSEU D'HISTÒRIA
DE LA CIUTAT**

Ajuntament  de Barcelona

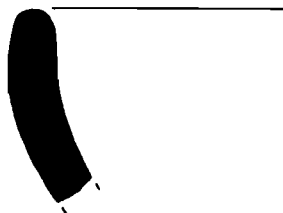

16

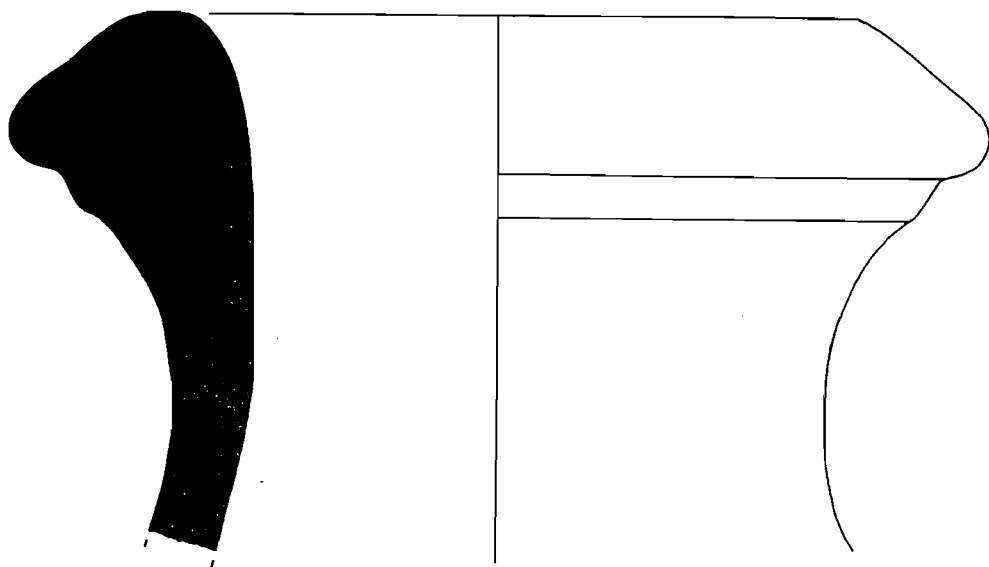

17

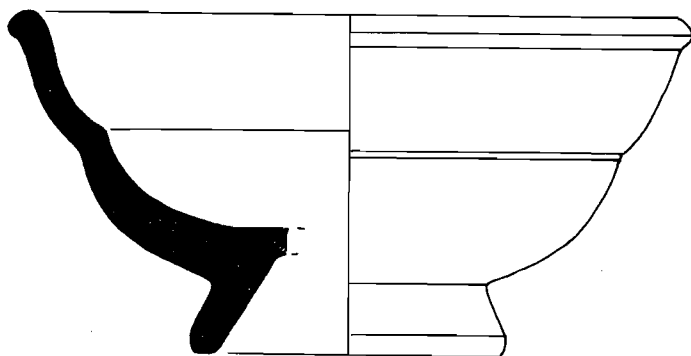

18



Subsòl Museu d'Història 1996-97

LÀM. V

**MUSEU D'HISTÒRIA
DE LA CIUTAT**

Ajuntament  de Barcelona

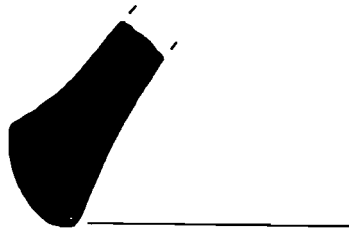

19

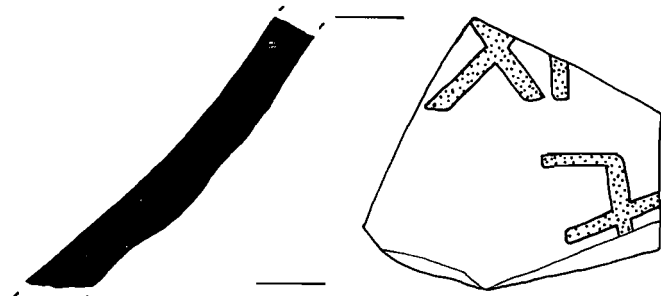

20



21

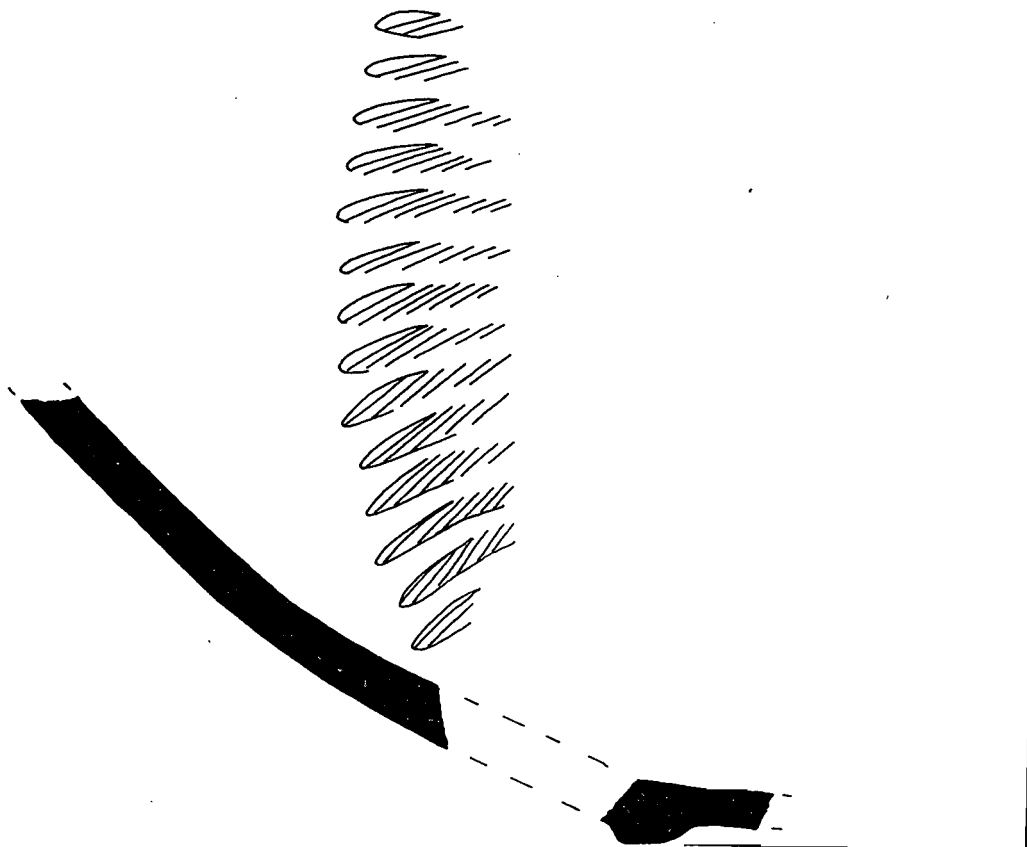

Subsòl Museu d'Història 1996-97

LÀM. VI

 Vermell

 **MUSEU D'HISTÒRIA
DE LA CIUTAT**

Ajuntament  de Barcelona



23



24



25



Subsòl Museu d'Història 1996-97

LÀM. VII



**MUSEU D'HISTÒRIA
DE LA CIUTAT**

Ajuntament  de Barcelona

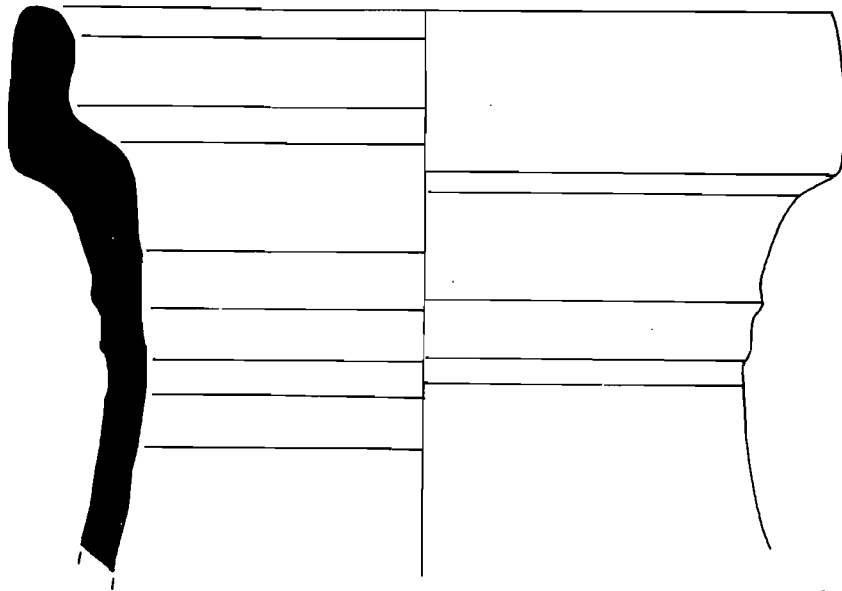

26

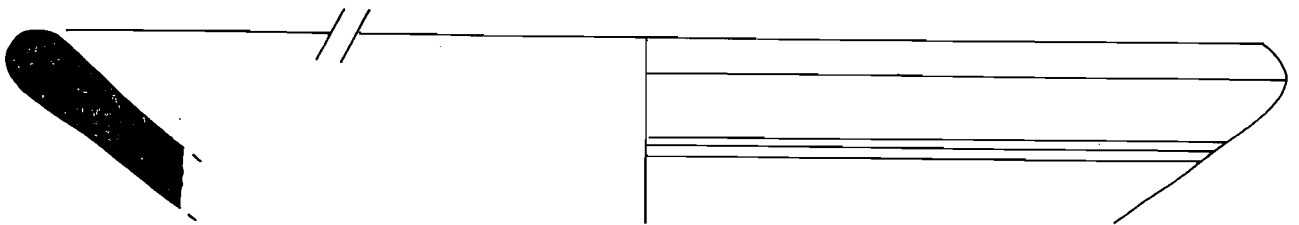

27

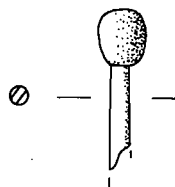

28



Subsòl Museu d'Història 1996-97

LÀM. VIII

**MUSEU D'HISTÒRIA
DE LA CIUTAT**

Ajuntament  de Barcelona

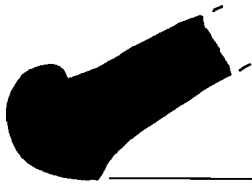

29

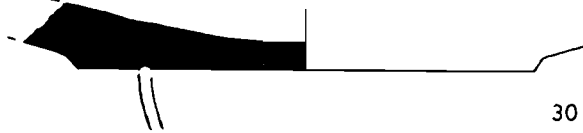
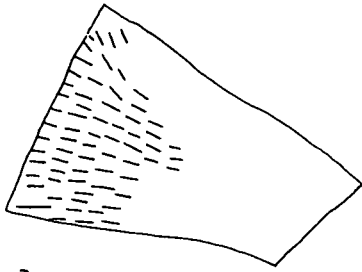

30



31

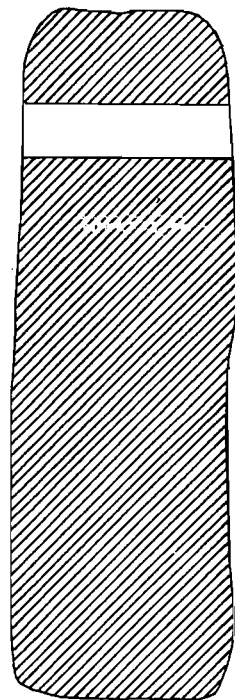
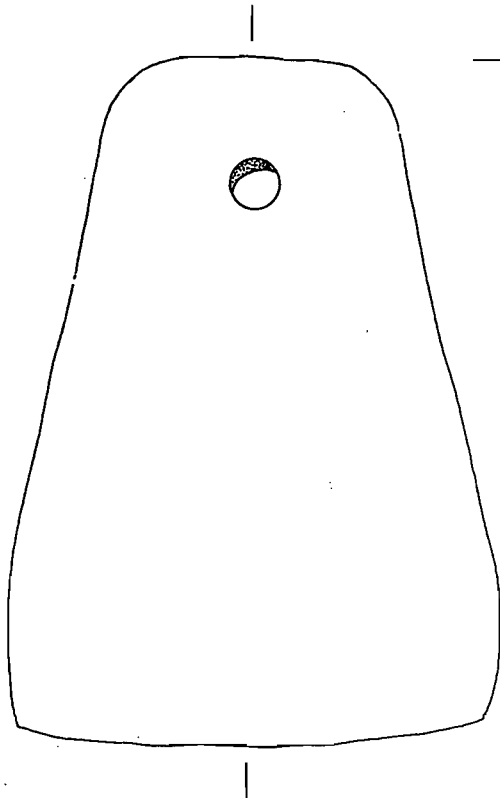

32



Subsòl Museu d'Història 1996-97

LÀM. IX

**MUSEU D'HISTÒRIA
DE LA CIUTAT**

Ajuntament  de Barcelona

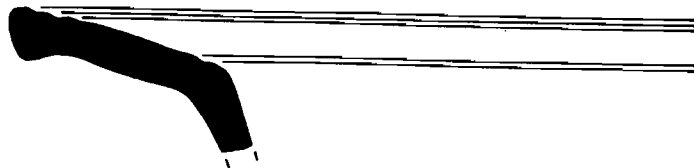

33

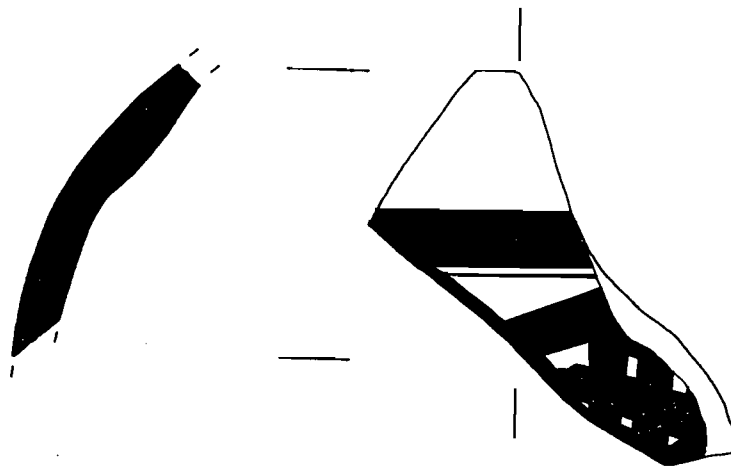

34

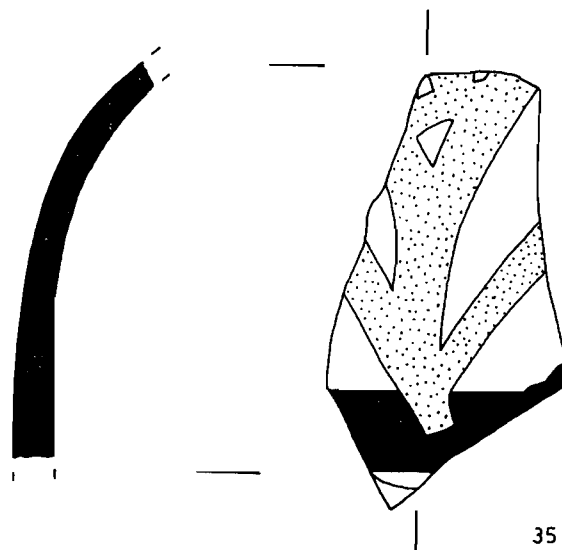

35



Subsòl Museu d'Història 1996- 97

LÀM. X



Vermell



Negre



**MUSEU D'HISTÒRIA
DE LA CIUTAT**

Ajuntament  de Barcelona

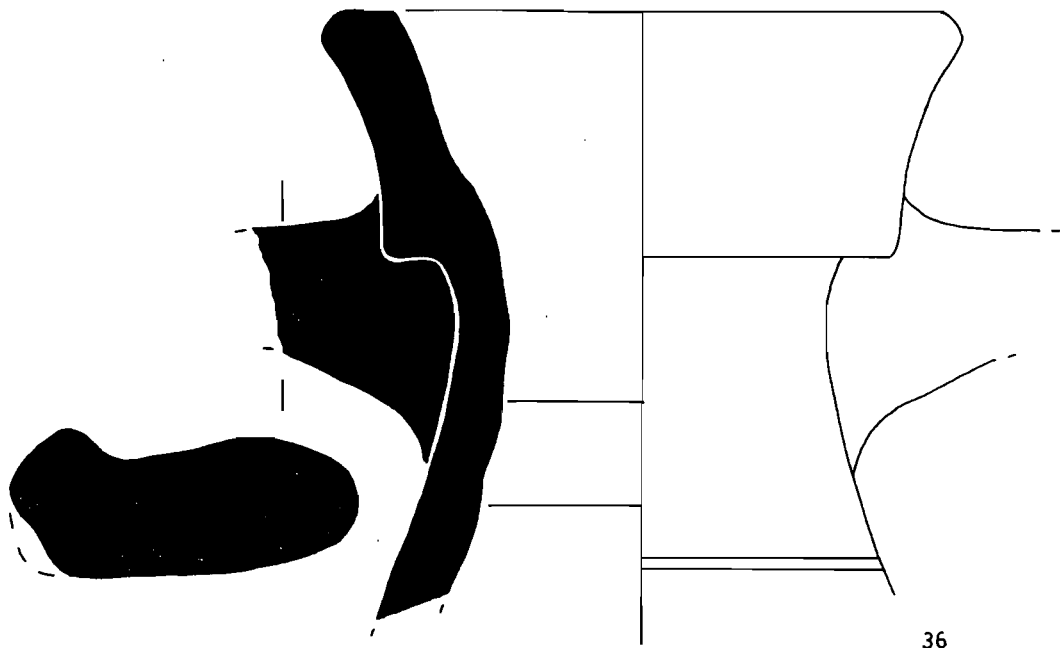

36

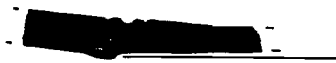
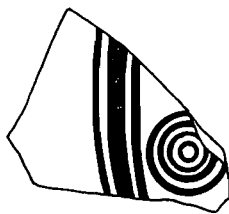

37

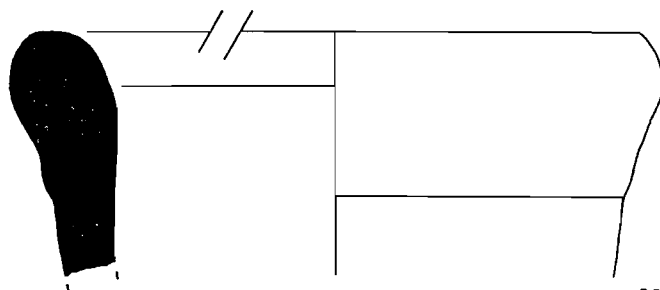

38



Subsòl Museu d'Història 1996-97

LÀM. XI

**MUSEU D'HISTÒRIA
DE LA CIUTAT**

Ajuntament  de Barcelona

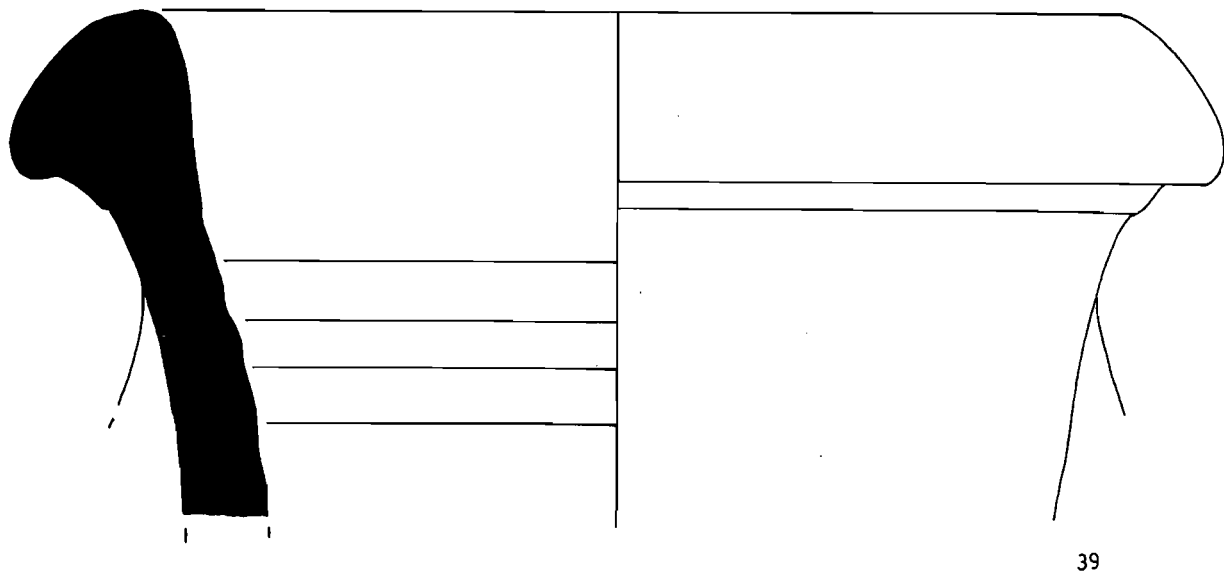

39



40

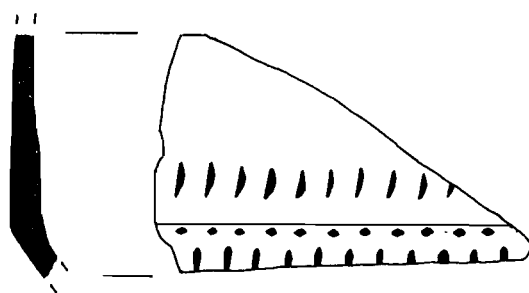

41



Subsòl Museu d'Historia 1996-97

LÀM. XII

**MUSEU D'HISTÒRIA
DE LA CIUTAT**

Ajuntament  de Barcelona

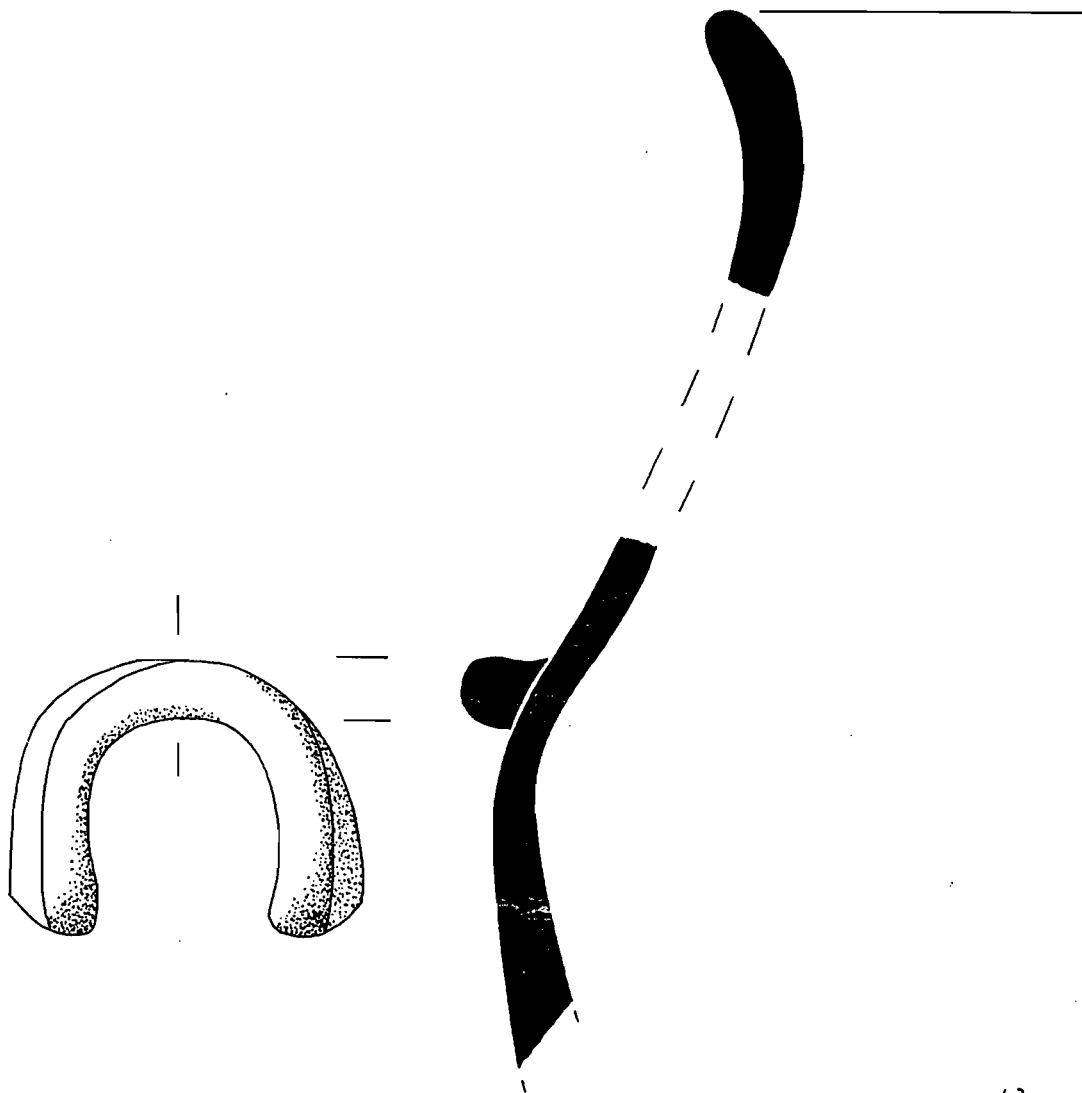

42



Subsòl Museu d'Història 1996-97
LÀM. XIII

**MUSEU D'HISTÒRIA
DE LA CIUTAT**

Ajuntament  de Barcelona

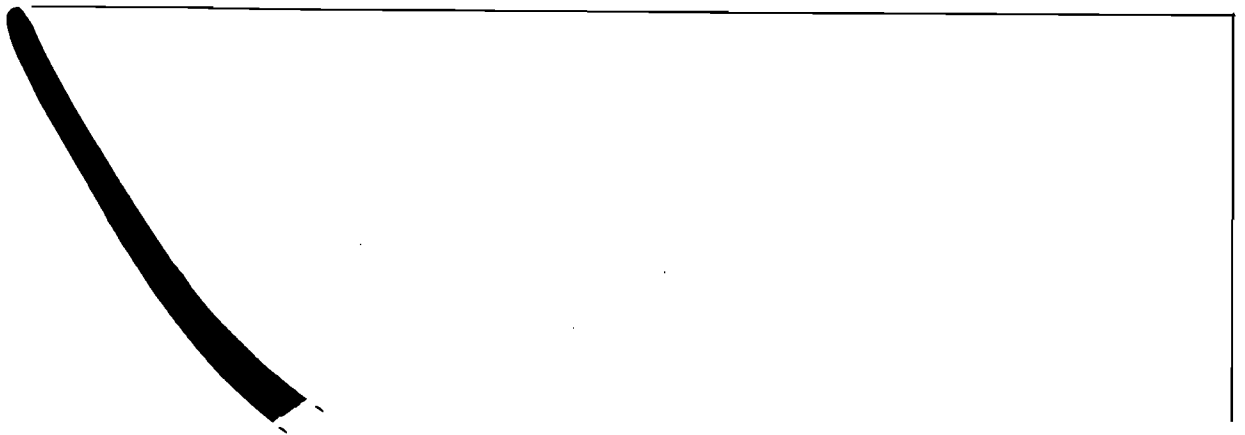

43

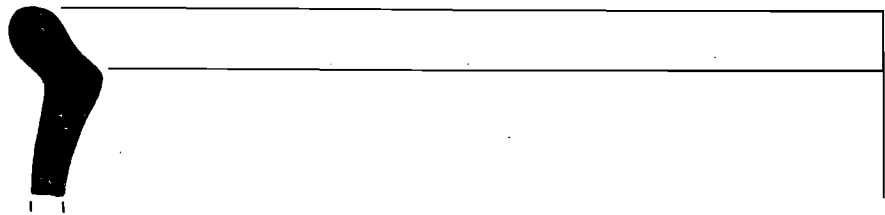

44

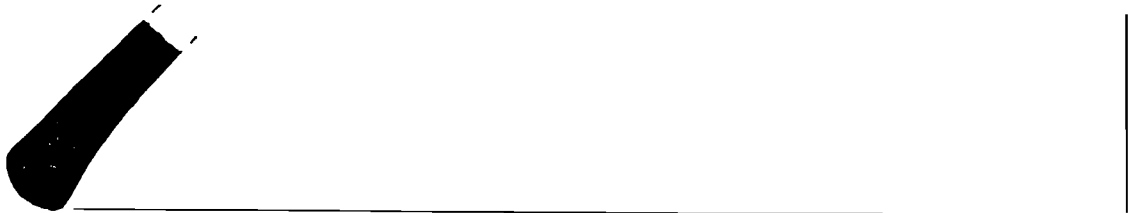

45



Subsòl Museu d'Història 1996-97

LÀM. XIV

**MUSEU D'HISTÒRIA
DE LA CIUTAT**

Ajuntament  de Barcelona

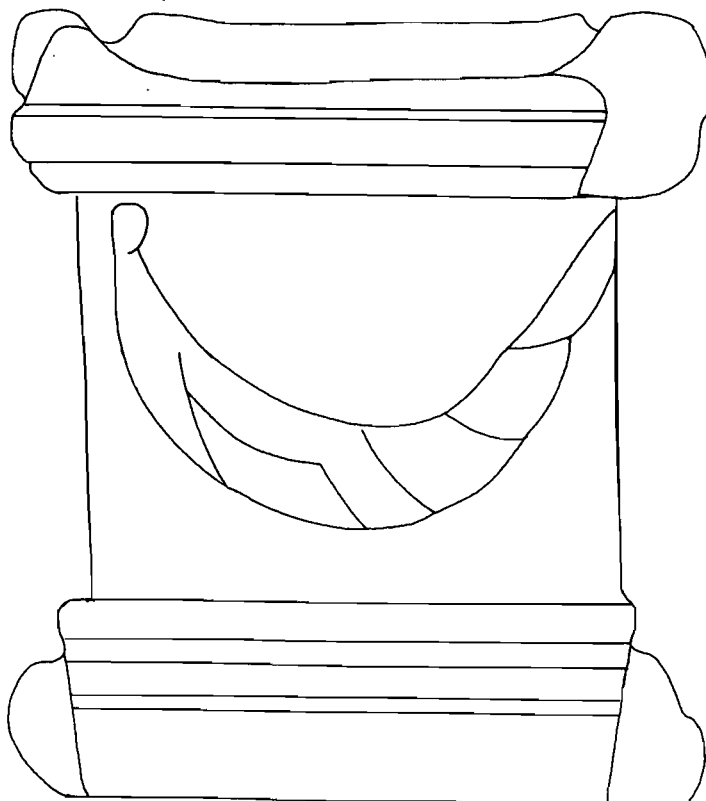
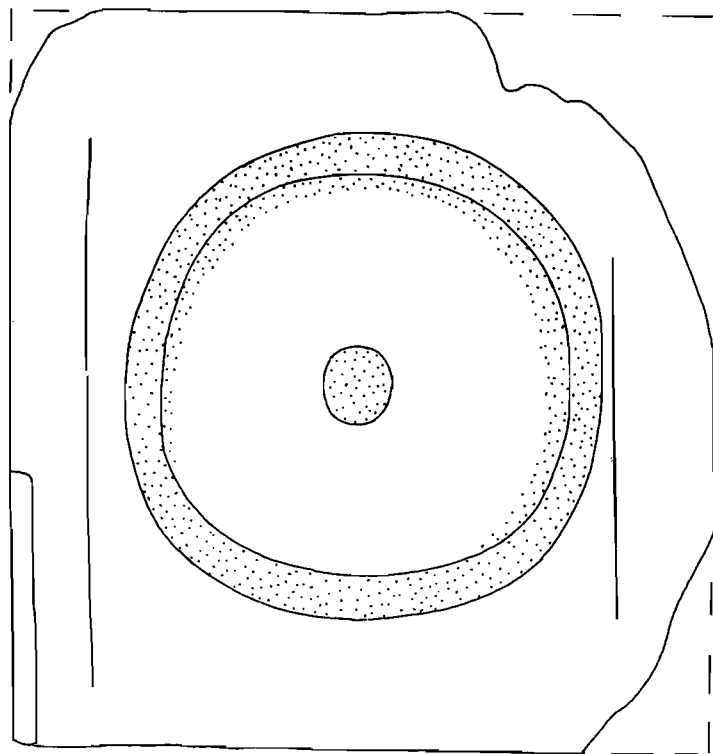

Subsòl Museu d'Història 1996-97

LÀM. XV



Cremat



**MUSEU D'HISTÒRIA
DE LA CIUTAT**

Ajuntament  de Barcelona



47



48



Subsòl Museu d'Història 1996-97

LÀM. XVI



**MUSEU D'HISTÒRIA
DE LA CIUTAT**

Ajuntament  de Barcelona

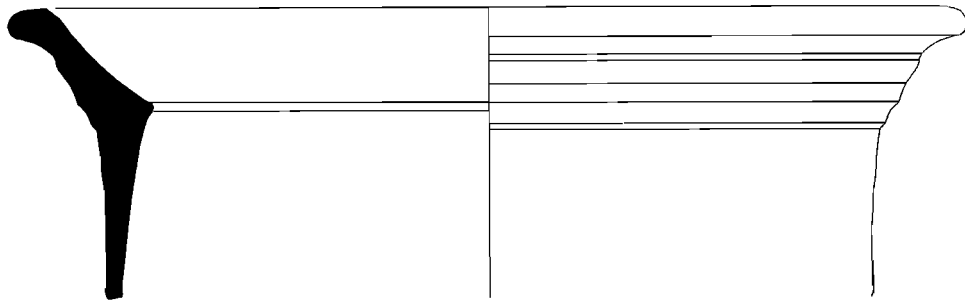

49

0 5 cm.

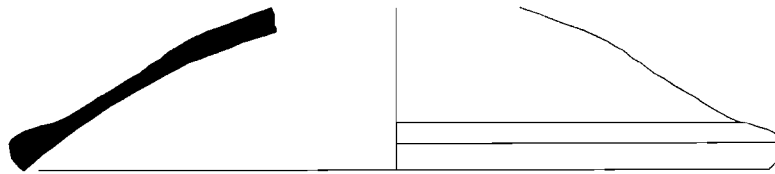

50

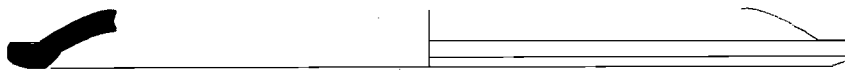

51

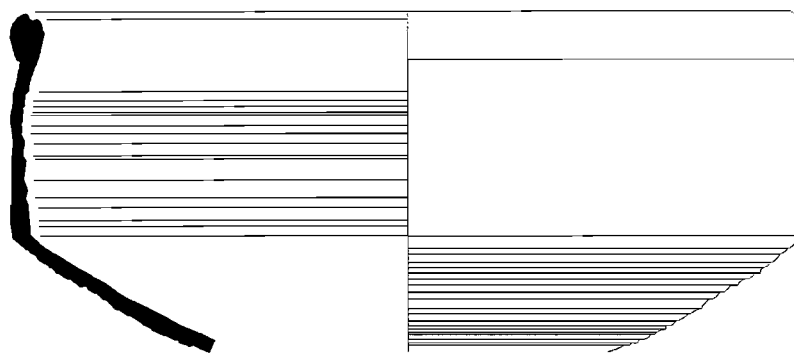

52

0 5 cm.

Subsòl Museu d'Història 1996-97

LÀM. XVII



**MUSEU D'HISTÒRIA
DE LA CIUTAT**

Ajuntament  de Barcelona

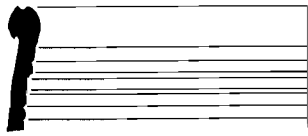

53



54

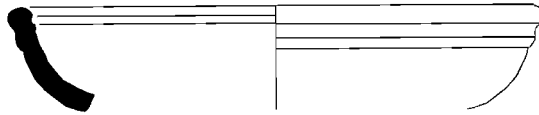

55

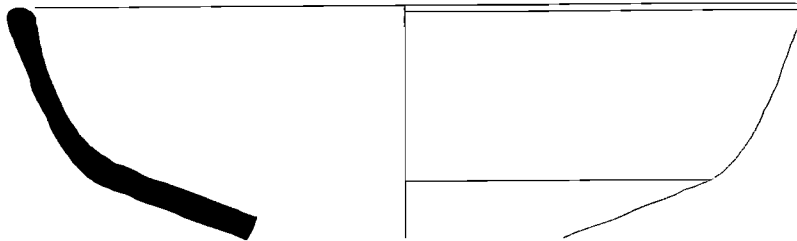

56

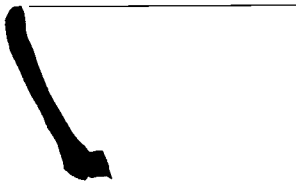

57



58



59



60



Subsòl Museu d'Història 1996-97

LÀM. XVIII



MUSEU D'HISTÒRIA
DE LA CIUTAT

Ajuntament  de Barcelona

ESTUDI NUMISMÀTIC

Zona	Casa Padellàs. Sector E			UE	5001.2				
N. inv.		N. cat.		Foto	<input type="radio"/> sí <input type="radio"/> no	Ref. foto		R	
Tipus mat.	moneda		Sèrie	romano-imperial		País	Imperi romà		
Autoritat	Antoní Pius		Seca	Roma		Status			
Nominal	as		Cronologia	138-161 d.C.		Precisió	<input type="radio"/> em <input type="radio"/> ci		
Ref. bib.									
Lleg. anv.	[...]								
Tipus anv.	Bust a la d.								
Marc sec.				Marc post.					
Lleg. rev.	[...]								
Tipus rev.	Frustra								
Marc sec.				Marc post.					
Pes	6'25	Mòdul	26	Eixos	?	Desg.			
Alt.									
Biblio.									
Observ.									

Zona	Casa Padellàs. Sector E			UE	5001.01				
N. inv.		N. cat.		Foto	<input type="radio"/> sí <input type="radio"/> no	Ref. foto		R	
Tipus mat.	moneda		Sèrie	romano-provincial		País	Hispania		
Autoritat	August		Seca	Ilerda		Status	oficial		
Nominal	as		Cronologia	post 27 aC		Precisió	<input type="radio"/> em <input type="radio"/> ci		
Ref. bib.									
Lleg. anv.	IMP AVGVST - DIVI								
Tipus anv.	Cap d'August a la dreta								
Marc sec.				Marc post.					
Lleg. rev.	MVN ILERDA								
Tipus rev.	Llop a la dreta								
Marc sec.				Marc post.					
Pes	7'10	Mòdul		Eixos		Desg.			
Alt.									
Biblio.	Roman Provincial Coinage, vol. I, núm. 260.								
Observ.									

Zona	Plaça del Rei. Sector I			UE	8.4				
N. inv		N. cat.		Foto	<input type="radio"/> sí <input type="radio"/> no	Ref. foto		R	
Tipus mat.	moneda		Sèrie	romano-imperial		País		Imperi romà	
Autoritat	Dinastia constantiniana		Seca	indeterminada		Status	oficial		
Nominal	AE3		Cronologia	c. 348-361 d.C.		Precisió	<input type="radio"/> em <input type="radio"/> ci		
Ref. bib.									

Lleg. anv.	[..]								
Tipus anv.	Bust diademat a la d.								
Marc sec					Marc post				
Lleg. rev.	[..]								
Tipus rev.	Frustra								
Marc sec.					Marc post.				
Pes	1'48	Mòdul	16	Eixos	?	Desg.	il·legible		
Alt.									
Biblio.									
Observ.	Hayes 80B (450-500) i Hayes 73A (420-475)								

Zona	Plaça del Rei. Sector I			UE	4051.1				
N. inv		N. cat.		Foto	<input type="radio"/> sí <input type="radio"/> no	Ref. foto		R	
Tipus mat.	moneda		Sèrie	romano-imperial		País		Imperi romà	
Autoritat	Imperi gal		Seca	indeterminada		Status	imitació		
Nominal	antoninià		Cronologia	c. 256-276 d.C.		Precisió	<input type="radio"/> em <input type="radio"/> ci		
Ref. bib.									

Lleg. anv.	VV... (llegenda errònea)								
Tipus anv.	Bust radiat i amb barba a la d.								
Marc sec					Marc post				
Lleg. rev.	[..]								
Tipus rev.	Figura femenina dempeus								
Marc sec.					Marc post.				
Pes	1'25	Mòdul	16	Eixos	4	Desg.			
Alt.									
Biblio.									
Observ.	Paviment. No hi ha altres materials								

Zona	Plaça del Rei. Sector I			UE	8.5		
N. inv.		N. cat.		Foto	<input type="radio"/> SI <input type="radio"/> NO	Ref. foto	
Tipus mat.	moneda		Sèrie	romano-imperial		País	
						Imperi romà	
Autoritat	Dinastia teodosiana		Seca	indeterminada		Status	oficial
						Material	AE
Nominal	AE4		Cronologia	388-408 d.C.		Precisió	<input type="radio"/> em <input type="radio"/> ci
Ref. bib.							

Lleg. anv.	[...]						
Tipus anv.	Bust diademat a la d.						
Marc sec.				Marc post.			
Lleg. rev.	[salvs] REI-PVBLICAE						
Tipus rev.	Victòria i captiu agenollat						
Marc sec.				Marc post.			
Pes	1'49	Mòdul	11	Eixos	?	Desg.	
Alt.							
Biblio.							
Observ.	Hayes 80B (450-500) i 73A (420-475)						

Zona	Plaça del Rei. Sector H			UE	4087.1		
N. inv.		N. cat.		Foto	<input type="radio"/> SI <input type="radio"/> NO	Ref. foto	
Tipus mat.	moneda		Sèrie	romano-imperial		País	
						Imperi romà	
Autoritat	Hadrià		Seca	Roma		Status	oficial
						Material	AE
Nominal	as		Cronologia	125-128 d.C.		Precisió	<input type="radio"/> em <input type="radio"/> ci
Ref. bib.	RIC 678						

Lleg. anv.	HADRIANVS - AVGVSTVS						
Tipus anv.	Bust llorejat a la d.						
Marc sec.				Marc post.			
Lleg. rev.	[salvs] AVGVSTI S C COS III						
Tipus rev.	Salus dempeus davant d'un altar						
Marc sec.				Marc post.			
Pes	10'71	Mòdul	29	Eixos	6	Desg.	
Alt.							
Biblio.							
Observ.	Integrada en un bloc d'un mur que envadeix el <i>intervallum</i>						

Zona	Plaça del Rei. Sector H			UE	4087.2
N. inv		N. cat.		Foto	<input type="radio"/> SI <input type="radio"/> NO
Tipus mat.	moneda	Sèrie	romano-imperial	Pais	Imperi romà
Autoritat	Trajà	Seca	Roma	Status	oficial
Nominal	as			Material	AE
		Cronologia	103-111 d.C.	Precisió	<input type="radio"/> em <input type="radio"/> ci
Ref. bib.	RIC 466				

Lleg. anv.	[imp caes n]ERVAE TRAIANO AVG GER [dac p m tr p cos v p p]				
Tipus anv.	Bust il·lorejat a la d.				
Marc sec		Marc post			
Lleg. rev.	S - C; en l'exerg, ARAB ADQVIS				
Tipus rev.	Arabia dempeus; als peus, un camell				
Marc sec		Marc post			
Pes	10'62	Mòdul	28	Eixos	6
Alt.					
Biblio.					
Observ.	Integrada en un bloc d'un mur que envadeix el <i>intervallum</i>				

Zona	Plaça del Rei. Sector G			UE	4084.2
N. inv		N. cat.		Foto	<input type="radio"/> SI <input type="radio"/> NO
Tipus mat.	moneda	Sèrie	romano-imperial	Pais	Imperi romà
Autoritat	Constant cèsar	Seca	Indeterminada	Status	oficial
Nominal	nummus			Material	AE
		Cronologia	333-337 d.C.	Precisió	<input type="radio"/> em <input type="radio"/> ci
Ref. bib.					

Lleg. anv.	[dn]CONSTANS[...]				
Tipus anv.	Bust a la d.				
Marc sec		Marc post			
Lleg. rev.	[g]LOR[ria-exercitvs]				
Tipus rev.	Dos soldats dempeus que sostenen estendards				
Marc sec		Marc post			
Pes	1'20	Mòdul	15	Eixos	?
Alt.					
Biblio.					
Observ.	Relacionada amb la construcció d'una claveguera en el <i>kardo minor</i>				

Zona	Plaça del Rei. Sector I			UE	4003 (terra sota).2			
N. inv.		N. cat.		Foto	<input type="radio"/> sí <input type="radio"/> no	Ref. foto	R	
Tipus mat.	moneda		Sèrie	romano-provincial		País		Hispania
Autoritat	August		Seca	Calagurris		Status	oficial	
Nominal	semis partit		Cronologia	27 aC-14 dC		Precisió	<input type="radio"/> em <input type="radio"/> ci	
Ref. bib.	Roman Provincial Coinage, I, num. 442							

Lleg. anv.	MV CAL [avgvstvs]						
Tipus anv.	Cap llorejat a la dreta						
Marc sec.				Marc post.			
Lleg. rev.	[]PRI[sco c broc ii v]IR						
Tipus rev.	Cap de brau de front						
Marc sec.				Marc post.			
Pes	3'03	Mòdul	20	Eixos	2 h.	Desg.	lleugera circulació
Alt.	partida 1/2						
Biblio.							
Observ.							

Zona	Plaça del Rei. Sector I			UE	4011.1			
N. inv.		N. cat.		Foto	<input type="radio"/> sí <input type="radio"/> no	Ref. foto	R	
Tipus mat.	moneda		Sèrie	romano-imperial		País		Imperi romà
Autoritat	Julia Cèsar		Seca	Arelate		Status	oficial	
Nominal	AE4		Cronologia	355-360 dC		Precisió	<input type="radio"/> em <input type="radio"/> ci	
Ref. bib.	RIC VIII, 278-279							

Lleg. anv.	[...]						
Tipus anv.	Bust nu a la d.						
Marc sec.				Marc post.			
Lleg. rev.	SPES REI-PVB[]icae]						
Tipus rev.	Soldat dempeus que sosté una llança i un globus						
Marc sec.	VAL/P[con]			Marc post.			
Pes	075	Mòdul	12	Eixos	6	Desg.	
Alt.	Fragmentada						
Biblio.							
Observ.							

Zona	Tinell. Sector J			UE	19.4		
N. inv		N. cat.		Foto	<input type="radio"/> Sí <input type="radio"/> No	Ref. foto	R
Tipus mat.	moneda		Sèrie	romano-imperial		País	
						Imperi romà	
Autoritat	Din. constantiniana o valentiniana		Seca	indeterminada		Status	oficial
						Material	AE
Nominal	AE3 partit en 1/4		Cronologia	2 ^a meitat IV dC		Precisió	<input type="radio"/> em <input type="radio"/> ci
Ref. bib.							

Lleg. anv.	[...]						
Tipus anv.	Bust a la d.						
Marc sec				Marc post			
Lleg. rev.	[...]						
Tipus rev.	Frustra						
Marc sec				Marc post.			
Pes	0'30	Mòdul	?	Eixos	?	Desg.	desgastada
Alt.	Quarta part de moneda						
Biblio.							
Observ.	= UE 16 i UE 20. Waage (1948) Hayes 105 (570-600), Hayes 76 (427-475), àmfora oriental Keay 54, 54bis i 53. Final segle VI - principis VII d.C.						

Zona	Tinell. Sector J			UE	3014.1		
N. inv		N. cat.		Foto	<input type="radio"/> Sí <input type="radio"/> No	Ref. foto	R
Tipus mat.	moneda		Sèrie	antiga		País	
						indeterminada	
Autoritat	indeterminada		Seca	indeterminada		Status	
						Material	AE
Nominal	as ?		Cronologia			Precisió	<input type="radio"/> em <input type="radio"/> ci
Ref. bib.							

Lleg. anv.	[...]						
Tipus anv.	Frustra						
Marc sec				Marc post			
Lleg. rev.	[...]						
Tipus rev.	Frustra						
Marc sec				Marc post.			
Pes	8'10	Mòdul	25	Eixos		Desg.	il.legible
Alt.							
Biblio.							
Observ.							

Zona	Tinell Sector J			UE	20 8				
N. inv		N. cat.		Foto	<input type="radio"/> sí <input type="radio"/> no	Ref. foto		R	
Tipus mat.	moneda		Sèrie	visigoda		País	Hispània (?)		
Autoritat	Leovigild-Wamba		Seca	Emerita		Status	oficial		
Nominal	nummus		Cronologia	2 ^a 1/2 VI-VII d.C.		Precisió	<input type="radio"/> em <input type="radio"/> ci		
Ref. bib.	Crusafont, M., <i>El sistema monetario visigodo</i> , 1994, grup C								

Lleg. anv.	[...]								
Tipus anv.	Bust a la d.								
Marc sec.				Marc post.					
Lleg. rev.	[...]								
Tipus rev.	monograma amb el nom d'Emerita								
Marc sec.				Marc post.					
Pes	1'04	Mòdul	09	Eixos	1	Desg.	acusada circulació		
Alt.									
Biblio.									
Observ.	= UE 16 i UE 19. Waage (1948) Hayes 105 (570-600), Hayes 76 (427-475), àmfora oriental Keay 54, 54bis i 53. Final segle VI - principis VII d.C.								

Zona	Tinell. Sector J		Any		UE	16-07				
N. inv		N. cat.		Foto	<input type="radio"/> sí <input type="radio"/> no	Ref. foto		R		
Tipus mat.	moneda		Sèrie	romano-republicana		País	Imperi romà			
Autoritat	Constanci II		Seca	indeterminada		Status	imitació			
Nominal	AE4		Cronologia	c. 353-361 d.C.		Precisió	<input type="radio"/> em <input type="radio"/> ci			
Ref. bib.										

Lleg. anv.	[...]								
Tipus anv.	Bust diademat i drapejat a la d.								
Marc sec.				Marc post.					
Lleg. rev.	[fel temp reparatio]								
Tipus rev.	Soldat i genet caigut								
Marc sec.				Marc post.					
Pes	0,74 g	Mòdul	12 mm	Eixos	07 h	Desg.	molt desgastada		
Alt.									
Biblio.									
Observ.	= UE 19 i UE 20. hayes 104B (570-600), Hayes 76 (427-475), àmfora oriental Keay 54, 54bis i 53. Final segle VI - principis VII d.C.								