



SECCIÓ D'ARQUEOLOGIA
URBANA

**MEMÒRIA DE LA INTERVENCIÓ
ARQUEOLÒGICA A L'ANTIGA CASA DE LA
MISERICÒRDIA
BARRI DEL RAVAL - CIUTAT VELLA
BARCELONA.
SETEMBRE - OCTUBRE 1998**



**MEMÒRIA DE LA INTERVENCIÓ
ARQUEOLÒGICA A L'ANTIGA CASA DE LA
MISERICÒRDIA
BARRI DEL RAVAL - CIUTAT VELLA
BARCELONA.
SETEMBRE - OCTUBRE 1998**

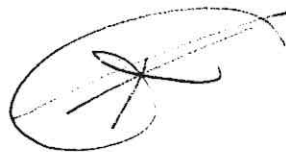

Pere Lluís Artigues i Conesa



ÍNDEX.

1 Introducció.	2.
2 Situació i descripció de les edificacions.	3.
3 Breu ressenya històrica.	4.
4 Plantejament i metodologia de la intervenció.	5.
5 Els resultats.	6.
5.1 Sondeig 1.	6.
5.2 Sondeig 2.	8.
5.3 Rasa i sondeig 3.	11.
6 Consideracions finals.	14.
7 Bibliografia.	16.
8 Descripció del material ceràmic dibuixat.	17.
9 Relació i descripció de les unitats estratigràfiques (UE).	18.
10 Llistat de làmines.	23.
11 Relació de diapositives.	24.

1 INTRODUCCIÓ

Aquesta memòria correspon a la intervenció arqueològica duta a terme en l'antiga Casa de la Misericòrdia (Barcelona, Barcelonès) entre els dies 30 de setembre al 7 d'octubre de 1998.

El motiu de la intervenció ve arran de les obres de rehabilitació i condicionament que s'estan efectuant en part de l'antiga casa de la Misericòrdia que respon a la intervenció, per part de l'Ajuntament de Barcelona, d'ampliar les dependències de la seu del districte de Ciutat Vella ubicades a l'antic Convent de Bonsuccés, a la plaça del mateix nom, Bonsuccés. El projecte de rehabilitació és obra dels serveis tècnics del districte de Ciutat Vella, essent l'empresa adjudicatària de l'obra Calam Tapies.

Els treballs han consistit en el control del rebaixos que calia efectuar en el pati afectat per l'obra, per tal d'ubicar una caixa d'ascensor, una altra caixa d'escala i les diferents pantalles de sustentació de les escales. A més del control s'havia de documentar tots aquells nivells amb possible interès arqueològic. La zona afectada pels rebaixos era la franja de terreny que comprenia els 3'5 m anteriors a la façana NE.

En el *Catàleg del Patrimoni Arquitectònic Històric-Artístic de la ciutat de Barcelona* trobem l'edifici intervingut amb la fitxa de catàleg núm 293, catg.B, cop II

La intervenció arqueològica ha estat duta a terme per la Secció d'Arqueologia Urbana de l'Ajuntament de Barcelona, sota la direcció de l'arqueòleg Pere Lluís Artigues i Conesa, d'acord amb la resolució de la Direcció General del Patrimoni Cultural del 29 de setembre 1998. Els treballs han estat finançats per L'Ajuntament de Barcelona, districte de Ciutat Vella.

2 SITUACIÓ I DESCRIPCIÓ DE LES EDIFICACIONS.

L'antiga Casa de la Misericòrdia ocupa una gran extensió. El seu accés principal és pel carrer d'Elisabets, també limita a ponent amb el carrer Montalegre i a llevant amb el carrer de Ramelleres i la Plaça de Vicens Martorell, des d'on tenim accés a la part de l'edificació en procés de rehabilitació.

La gran edificació està organitzada entorn de dos gran patis allargassat, un d'ells ajardinat i que fa de distribuïdor a les diferents dependències i serveix accés a l'església, situada tancant un dels costats menors a tocar el carrer Montalegre.

En un moment determinat durant el segle XVIII o XIX es construeix a prop de l'angle nord del pati allargassat principal, un petit edifici perpendicular a l'edificació NO, configurant-se amb aquesta nova construcció un nou pati de dimensions més reduïdes que l'anterior. En aquest nou pati es va continuar edificant fins conformar les actual edificacions.

Acabades les obres de reforma i ampliació, el pati resultant és de planta quadrangular lleugerament trapezoïdal. No presenta cap llenç de paret amb mesura idèntica. La façana NE medeix 12'40 m, la façana SE 15'60 m, la façana SO 11'80 m i la façana NO 14'80 m.

3 BREU RESSENYA HISTÒRICA.

L'antic hospici de la Misericòrdia va ser fundat pel cavaller Diego Pérez de Valdivia l'any 1583 i posat sota els auspicis del Consell Municipal. L'obra principal és del segle XVII ampliant-se en successives obres a finals del segle XVIII i al llarg del segle XIX. Deixà de ser Hospici durant els anys setanta del nostre segle per convertir-se en magatzem i d'altres zones en habitatges i oficines (CIRICI, 1971:300, AAVV, catàleg: fitxa 293)

4 PLANTEJAMENTS I METODOLOGIA DE LA INTERVENCIÓ.

La realització de les caixes d'ascensor i d'escala, així com la pantalla de sustentació de l'escala comportava la realització de tres sondejors i una rasa que anava de punta a punta del pati. La zona afectada pels rebaixos era l'àrea que comprenia els 3'5 m anterior a la façana NE.

La intervenció consistia en el seguiment de l'extracció de les terres efectuades per una màquina Bobcat. En el cas que aparegués alguna resta significativa s'hauria d'aturar l'extracció amb màquina per tal de continuar l'excavació manualment i de forma sistemàtica. En el cas que no fos així només calia documentar els possibles nivells apareguts.

Així i tot s'ha procurat documentar al màxim l'estratigrafia seguint el sistema de registre proposat per C.Harris, consistent en l'enregistrament de fitxes per cada unitat estratigràfica detectada, acompanyades de suport fotogràfic i planimètric.

Quant al material exhumat, han estat separats segons la seva unitat estratigràfica i se'ls ha atribuït la codificació en sigles 78.98.UE. (Codi jaciment + any de l'actuació + unitat estratigràfica).

5 ELS RESULTATS

L'excavació de dues caixes, una d'escala i altre d'ascensor, així com la construcció d'una pantalla de sustentació de tota la nova estructura, obligava a efectuar tres sondejos i una rasa paral·lela al mur NE.

5.1 Sondeig 1

El primer sondeig s'ha efectuat a 0'50 m de l'angle N del pati, a pegar de la façana NO. El sondeig medeix 3 m de llarg, 1'5m d'amplada i 1'8 m de fondària.

Com a resultat del rebaix s'ha pogut documentar diferents nivells d'adscripció cronològica dubtosa. El nivell superior el conformava un paviment de formigó (UE100) fruit d'algun arranjament recent, sota el qual apareixia l'estrat UE 101, format per argiles vermelles molt tacades. Les primeres estructures en aflorar han estat la claveguera UE 103 i l'estructura UE 104. La claveguera UE 103 està realitzada completament amb rajoles rectangulars disposades intercaladament i lligades amb morter de calç. Presenta secció rectangular i segueix paral·lela a la façana NO (UE 102) en direcció al carrer de Remelleres. La seva coberta contràriament a la resta de l'obra estava formada per pedres rectangulars lleugerament desbastades amb cares planes. Al mateix temps l'UE 103, està perfectament lligada amb l'estructura UE 302, apareguda en efectuar la rasa i per la qual s'ha obtingut una datació, gràcies a alguns fragments de rajoles vidrada amb difuminats localitzats en la seva obra, de segona meitat del segle XVIII o posterior. Per aquesta relació podem afirmar que la claveguera hauria de realitzar-se a partir de la segona meitat del segle XVIII.

Entre la claveguera UE 103 i la faàna (UE 102), apareix l'estructura UE 104. Aquesta estructura està recolzant-se a UE 102 i al seu fonament (UE 112). Està realitzat en obra de maçoneria, pedra i maons amarats amb morter de calç. Procedint al seu desmuntatge, a l'interior es localitzà un desguàs d'aigües residuals (UE105) realitzat en ceràmica, amb la cara interior vidrada en marro fosc i amb secció en U. Presenta planta en Y grega, canalitza les aigües dels seus terminals que surtent de l'interior del mur UE 102, on hi han instal·lats els tubs de ceràmica que recollien les aigües, tant de les teulades com dels lavabos. Aquestes aigües són conduïdes cap el nus central, amb un fort desnivell, des d'on continuen el seu recorregut per sota de la clavaguera UE 103. Tant l'UE 103 com l'UE 104, que envolta completament a UE 105, semblen construïdes en el mateix moment donat que l'obra està perfectament lligada. Si aixó és veritat tindríem que l'UE 104 i 105 haurien estat construïdes també, durant o a partir de la segona meitat del segle XVIII. De tota manera no podem afirmar aquesta cronologia per UE 102, donat que UE 104 i 105 podrien ser arrenjaments posteriors a la seva construcció.

Del mateix moment cronològic que l'UE 102 és el mur localitzat al sud del sondeig, l'UE 108. Aquest mur està realitzat amb maons lligats amb morter de calç, i el seu fonament (UE 111) realitzat en maçoneria, pedres i maons amarats amb morter, està perfectament lligat amb el fonament UE 112. Per tant són coetanis.

Els diferents estrats (UE 106 i 107) que estan en relació amb les estructures UE 108, 111, 102 i 112 no han proporcionat cap fragment ceràmic per aclarir les seves cronologies.

L'estructura més antiga localitzada en el sondeig és la formada per les UE 110, 114 i 115. Són les restes d'un petit dipòsit d'aigües residuals. Sembla que el sistema de construcció d'aquest dipòsit, del que no coneixem la seves

dimensions originals, donat que es troba tallat al sud pel fonament UE 111 i al nord per l'UE 103, consistia en l'excavació en el terreny d'un forat quadrangular al qual se li folraven les parets amb pedra lligada amb morter tal i com ho demostra el mur UE 110. Aquest mur té poca consistència, només fa 25 cm d'ample i les pedres simplement estan col·locades una a sobre de l'altre, per tenir més solidesa es lligan amb morter. D'igual característiques havia estat el muret de tancament N, UE 115. El fons del dipòsit està pavimentat (UE 114) amb rajoles disposades *a la mescla* (FULLANA, M. 1988:151) i que descansen sobre una fina capa de morter. Pel que fa a la cronologia del dipòsit podem dir que és posterior al segle XVII, gràcies a que al realitzar la rasa, on s'ha d'eixecar la pantalla de formigó de sustentació, aparegueren les restes d'un fonament, UE 303, del que s'ha datat la seva construcció en la segona meitat del segle XVII en base a un fragment d'escudella decorat en blau català aparegut en el seu morter i una nansa de gerro, de la possible rasa de fonamentació, en forma de llangardaix del taller de Vilafranca o Verdú i que és molt típic de la segona meitat del segle XVII. El rebliment (UE 113) d'aquest dipòsit no ha proporcionat material.

Retirat el paviment UE 114 s'observa que la fina capa de morter que lligava les rajoles descansava directament sobre l'argila natural (UE 109) i que la pràctica totalitat del dipòsit havia estat excavat en la mateixa argila. Igualment s'observa en les seccions, que el fonament UE 112, està íntegrament excavat en les argiles naturals. Aquestes argiles són força compactes, de color vermell, i molt netes.

5.2 Sondeig 2

El segon sondeig es realitzà a l'angle E del pati, lloc on havia d'anar situada la caixa d'ascensor. Aquest sondeig és de dimensions majors que el primer, degut a que havia d'encebar-hi també altres murs de formigó per tal de

forma l'estructura de l'escala. Les dimensions del sondeig serien de 3'5 m de costat i 2'20 m de fondària.

Netejada la superfície a excavar, es deixà vist un paviment de llambordes (UE 200), molt típics del segle XIX, les quals havien de conformar el paviment original del pati. Les llambordes, de mida 20 x 20 cm aproximadament, estaven col·locades de manera intercalada a partir d'un eix central. El paviment presenta una suau inclinació vers el centre del pati. Es lliura al mur de la façana NE (UE 203) i a UE 206, que són les restes d'un mur que fonamenta a 0'50 m davant de la façana SE. Aquest mur (UE 206) és un afegitó, segurament realitzat a finals del segle XIX o principis el XX, que es recolza en part de la façana SE. Devia tenir uns 8 m de llarg i només s'alçava fins a la primera planta. El seu fonament, realitzat amb pedres, maons i material constructiu manerat amb morter de calç, feia 0'60 m d'ample i 1 m de fondària, tallant diferents estrats com les UE 202, 213, 214 i 215 i l'estructura UE 216.

Extret el paviment UE 200, es posà en descobert una gran conducció (UE 207) que canalitzava les aigües recollides en una caixa situada a l'angle del murs UE 203 i 206, on anaven a parar les aigües de la teulada, lavabos i el de la clavaguera UE 220 que procedeix de l'interior de l'edifici SE. Al mateix temps la clavaguera UE 207, desguasava a l'angle sud del dipòsit UE 300. La secció de la clavaguera UE 207, té una alçada i amplada màxima d'entre 0'70 i 0'80 m.

Desmuntada la clavaguera, UE 207 i el fonament UE 206, es va procedir a continuar el rebaix del sondeig amb la Bobcat. De l'observació sobre el terreny i estudi dels tallis de les parets del sondeig s'ha pogut documentar una seqüència estatigràfica prou clara encara que no del tot fiable.

Amb la destrucció del mur UE 206 i del seu fonament, es pot documentar un conjunt de paviments que formen part de la planta baixa de l'edifici SE. El primer paviment (UE 211) és de formigó sota el qual apareixen dos més (UE 212), de característiques molt diferents a UE 206, realitzats amb terra batuda sobre una fina capa de calç. Aquest dos paviments podien ser els originals de l'edifici SE, donat que es lliuren a l'arcada UE 205, a més les UE documentades per sota responen a períodes diferents.

El basament de l'arcada UE 205 fonamenta sobre UE 217, que és el fonament de la façana de l'ala SE. Aquest fonament no arriba a lliurar-se a UE 208, donat que a pocs metres d'aquest i per tal d'estalviar-se obra, acaven el tancament amb la construcció d'una arcada UE 205.

Sota el darrer paviment (UE 212) es documenta una rasa de fonamentació (UE 221) que conserva en el seu interior les restes, encara que molt malmeses, d'un fonament (UE 216). Aquest és d'obra de maçoneria de pedra amarada amb morter de calç de color groguenc. Es troba tallat al sud pel fonament UE 217, de la façana de l'edifici SE, i atravesat pel fonament UE 206. Encara que els estrats que rebleixen la rasa UE 221, les UE 214 i 215, no han proporcionat material ceràmic es pot establir una datació *post quem* per a la rasa i el fonament donat que estan tallant l'estrat UE 213 datat a finals del segle XVI o començaments del segle XVII, en base al material ceràmic localitzat, fragments decorats en reflexe metàl·lic amb motiu de pinzell-pinta. Per aquest motiu cal situar la seva construcció a partir d'aquesta data.

L'estrat UE 213 no ocupava tota l'extensió del sondeig, només es va localitzar a la meitat est. Sota aquest estrat tenim l'UE 202 que ocupa amb seguretat la pràctica totalitat del sondeig. Aquest estrat ha proporcionat material datable en la segona meitat del segle XV, com són fragments decorats, en reflexe metàl·lic de possibles tallers valencians, amb blaus de

tallers barcelonins i també en blau i reflexe. Malauradament cap dels dos estrats (UE 213 i 202) es poden relacionar amb estructures.

Al SE en el límit del sondeig, es documenta un retall irregular (UE 219) del que no coneixem la seva forma i del que només hem tallat una petita porció molt insignificant per treure dades clares. Talla l'estrat UE 204 i segurament també l'UE 202. El seu desenvolupament deu ser vers el SE. El seu rebliment, l'UE 218 format per pedres i força material constructiu, no ha pogut ser excavat. De tallar l'estrat UE 202 obtindriem una datació *post quem* de final del segle XV i caldria situar la seva colmatació, segurament dins del segle XVI, donat que l'estrat UE 213, que el podria cobrir, té una cronologia màxima de començaments del segle XVII.

Aproximadament a la cota de -1'50 m es constatà l'aparició de força material ceràmic datable en el segle XVII acompanyat de restes constructives. Netejada la superfície es delimità un retall semicircular (UE 210) de grans dimensions que ocupa la part central del sondeig. Segurament ens trobem davant les restes d'un pou que hauria estat colmatat (UE 209) en el moment que deixa de ser útil. El material recuperat cal situar-lo en la segona meitat del segle XVII, com per exemple les peces decorades en blau amb el motiu de la ditada. La presència d'alguns plats dels anomenats de transició (peça 76.98.209.3), podrien situar la colmatació a començaments del segle XVIII (BATLLORI, 1949:75). La importància d'aquest retall ve donada en que està tallat pel fonament UE 208 de la façana NE, aconseguint una datació *post quem* de començament del segle XVIII.

L'argila natural (UE 204) surt clarament en tota la franja est del sondeig a partir de la cota -1 m. Presenta les mateixes característiques que UE 109, de color vermell molt neta i compacta.

5.3 Rasa i sondeig 3

El darrer sondeig s'efectuà entre el sondeig 1 i 2, a uns 5 m de l'angle N. En aquest punt havia d'anar la solera de sustentació d'un mur de formigó per la nova escala, però iniciat el rebaix es va poder constatar l'existència d'un dipòsit d'aigües residuals colmatat, en part, per runes abocades en la present obra. Al no haver-hi una bona base per a realitzar la solera es decidí buidar completament el dipòsit, que havia estat en funcionament fins l'inici de les obres de rehabilitació.

El dipòsit (UE 300), que mesura 2 x 2 x 2 m, estava realitzat en maçoneria de maons lligats amb morter. El seu mur feien prop de 0'80 m d'ample i estaven coronats per una petita estructura de maons de 0'30 m d'amplada. En aquest dipòsit anaven a desguasar la pràctica totalitat de les clavagueres dels patis.

Tal i com s'ha apuntat en diferents apartats i paràgrafs de la present memòria, calia la realització d'una pantalla de formigó, aproximadament a 2 m de la façana NE, per tal de sustentar la nova escala. Per aquest motiu s'havia d'efectuar una rasa que anés de la façana NO a la SE. Només ha proporcionat alguna resta d'interès arqueològic en l'àrea compresa entre el sondeig 1 i el dipòsit UE 300, ja que entre el dipòsit i el sondeig 2, no quedaven restes de cap tipus, donat que ja havia estat rebaixat per tal de col·locar una clavaguera. Algunes de les restes ja han estat comentades en la descripció del sondeig 1.

L'estructura més antiga és la corresponent al fonament UE 303, realitzat en pedra i maó amarat en morter. Aquest fonament cal datar-lo amb tota seguretat en la segona meitat del segle XVII, ja que en el morter aparegué un fragment de ceràmica blava catalana amb motiu de la ditada (BATLLORI, 1949:72). Així mateix, en un petit angle format per l'estructura UE 110, la

pastera UE 304 i el fonament UE 303 s'ha descobert, tocant al fonament, un fragment de nansa de ceràmica comuna reduïda en forma de llangardaix que possiblement puguir ser del taller de Vilanova o de Verdú, molt típic de la segona meitat del segle XVII. La perllongació del fonament es desconeix, perquè pel N el talla l'UE 110 i al S la clavaguera UE 301.

Rebaixat el fonament UE 303, s'observà que lliurant-se pel SO havia una forta acumulació de calç, UE 304, la qual ha estat identificada com les restes d'una pastera, encara que això no s'ha pogut confirmar.

L'estructura UE 302, ja comentada en el sondeig 1, està completament lligada amb la clavaguera UE 103. La seva obra és en maçoneria de pedra, maons i morter. La seva datació ha estat aconseguida gràcies a uns fragments de rajola amb vidrat verdós difuminat que situa la construcció a partir de la segona meitat del segle XVIII.

La darrera estructura és una clavaguera (UE 301) de característiques molt semblants a la localitzada al sondeig 2 (UE 207).

Memòria de la intervenció arqueològica a l'antiga Casa de la Misericòrdia. Setembre
octubre de 1998. Barcelona. Ciutat Vella.

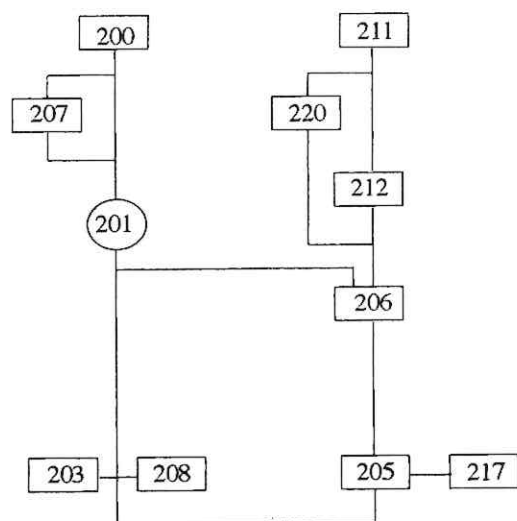

S. XIX-XX.

S. XVII-XVIII.

S. XVII.

S. XVI-XVII.

S. XV.



Memòria de la intervenció arqueològica a l'antiga Casa de la Misericòrdia. Setembre
octubre de 1998. Barcelona. Ciutat Vella.

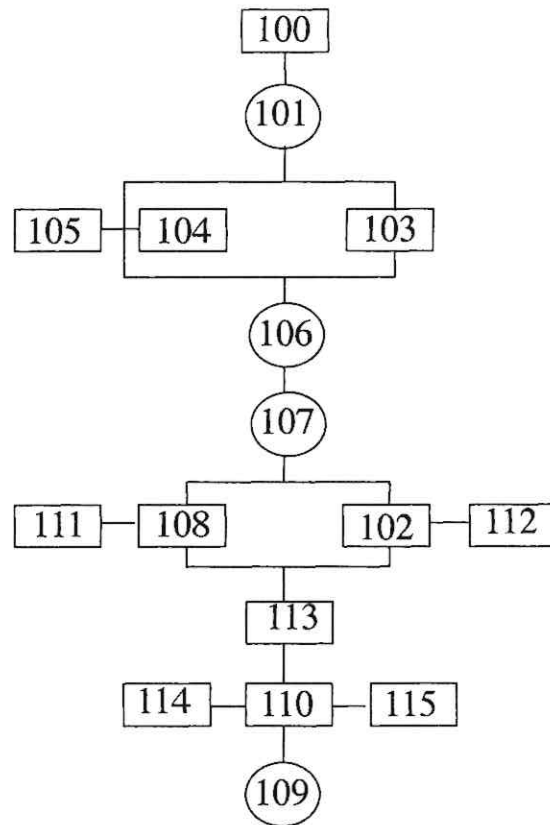

6 CONSIDERACIONS FINALS.

Finalitzat el control dels rebaixos, es pot afirmar que aquest no han afectat nivells de gran importància arqueològica, a més de no aportar gaire informació de les edificacions existents.

El nivell més antic documentat és l'UE 202 del sondeig 2, datat en la segona meitat del segle XV, posterior aquest tenim l'UE 213 amb una cronologia del finals del XVI o començament del XVII. Malauradament aquests estrats no es poden relacionar amb cap estructura quedant-se decontextualitzats. Malgrat tot, demostren que aquest indret es trobava transitat i que possiblement, pel fet de que el material ceràmic aconseguit no estigués rodat, ens pot indicar l'existència a prop d'algun tipus d'edificació.

És un fet conegut que la construcció de l'antiga Casa de la Caritat s'inicià durant el segle XVII. Encara que les edificacions que s'estan rehabilitant responen a ampliacions realitzades a partir del segle XVIII. S'han localitzat en les àrees prospectades algunes estructures que demostren que en aquest indret va existir alguna edificació anterior a l'ampliació de l'hospici. Amb datació segura en la segona meitat del segle XVII és el fonament UE 303, aparegut a l'interior de la rasa. Així mateix el retall UE 210, localitzat al sondeig 2 i identificat com les restes d'un pou, havia de ser coetani a UE 303 amb una cronologia de finals del segle XVII o començament del XVIII, moment en que s'abandonaria. El fet que el seu reblliment (UE 209) el conformès principalment material constructiu, ens podria indicar que alguna edificació va ser enderrocada i abocada al seu interior. A més la funció d'un pou és la de subministrar aigua, doncs no hem d'oblidar que segurament part d'aquesta zona hauria de ser encara camp de conreu. Cal remarcar que la datació aconseguida és la del seu abandonament i no tenim constància del seu període de funcionament que clarament és anterior a la seva datació final. La

localització del retall UE 210 i el seu rebliment UE 209 és important, doncs ens proporciona una datació *post quem* d'inicis del segle XVIII per l'edifici NE donat que el seu fonament (UE 208) els talla.

Cal mencionar que en el pati, des de la seva creació, es contrueixen nombroses clavagueres (UE 103, 105, 207 i 301 així com d'altres que no s'han documentat) i dipòsits (UE 300 i el conjunt format per UE 110, 114 i 115), convertint-se en el punt de recollida d'aigües residuals.

Una altre dada a tenir en compte és el fet que es confirma que la construcció de les edificacions que envolten el pati ha de ser a partir del segle XVIII. Aquesta confirmació ve donada per dues raons, la primera pel fet que el fonament de la façana NE talli un nivell (UE 209) datat a finals del segle XVII o començaments del XVIII i l'altre que les estructures 103 i 105, datades en la segona meitat del segle XVIII estiguin lligades amb la façana NO pel sistema de clavagueram.

7 BIBLIOGRAFIA.

BATLLORI I LLUBIA. (1949). *Ceràmica catalana decorada*. Barcelona.

Catàleg del Patrimoni Arquitectònic Històric-Artístic de la ciutat de Barcelona.
Ajuntament de Barcelona.

CIRICI, Alexandre. (1971), *Barcelona Pam a Pam*. Col.lecció "Que cal saber".
Teide. Barcelona.

FULLANA, Miquel. (1988) *Diccionari de l'art dels oficis de la construcció*. De
Moll. Mallorca.

8 DESCRIPCIÓ DEL MATERIAL CERÀMIC DIBUIXAT.

- 76.98.202.2. Fragment de fons amb peu d'un plat vidrat en blanc estannífer en la seva cara interna. La decoració és en verd i manganés, però els motius no es veuen clars. La cocció és oxidant. Segle XIV.
- 76.98.202.3. Fragment de vora de plat amb blanc estannífer amb dues cares de bona qualitat. Decoració en blau amb motius d'alafies. Pasta molt depurada amb vacules de color. Segle XV.
- 76.98.202.4. Fragment d'escudella de blanc estannífer de bona qualitat, segurament de tallers valencians. Decorat en origen en blau i reflexe però aquest últim ha desaparegut. Els motius són vegetals i línies concèntriques en blau. Pasta de cocció oxidant, de color rosat, amb presència de desgraixant. Segle XV.
- 76.98.202.5. Fragment de Poal. Conserva part del llavi i el galet. Part de la peña apareix vidrada sense color. El vidrat està deformat amb força vacules. La peça sembla un rebuig de cocció. La pasta és de color rosat.
- 76.98.209.3. Fons d'un plat de taller català. Vidrat en blanc estannífer amb dues cares de bona qualitat. Està decorat en blau en dues tonalitats: blau marí i blau cel. El motiu central és una edificació amb torre envoltat tot d'elements vegetals. De segona meitat del segle XVII a molt principis del segle XVIII.
- 76.98.213. Fragment de fons de platet sense peus produït a Catalunya. Conserva vidrat en blanc estannífer ambdues cares. Decorat en reflexe metàl·lic, En la cara interior amb motius geomètrics en tècnica de pinzell-pinta de tres traços, a l'exterior tres línies concèntriques. Finals del segle XVI inicis del segle XVII.

9 RELACIÓ I DESCRIPCIÓ D'UNITATS ESTRATIGRÀFIQUES (UE).

- UE 100. Paviment de formigó que substitueix al de llambordes. Posterior a 101.
- UE 101. Estrat d'argila vermella amb presència de morter i alguna resta constructiva. Anterior a UE 100 posterior a UE 103.
- UE 102. Mur de l'ala NE del pati. Està realitzat en maçoneria. Igual a UE 104 i 112.
- UE 103. Clavaguera realitzada amb maons i part d'obra en maçoneria de pedra lligada amb morter. Sembla que estigui ben lligada a UE 302. Corre paral·lel a UE 102 i podria arribar fins el carrer. Podria ser que la construcció d'UE 104 i 103 fossin coetànies.
- UE 104. Gran estructura de maçoneria que cobreix el desguàs UE 105. Es lliura completament a UE 112.
- UE 105. Desguàs que surt de l'interior del mur UE 102, on s'havia situat un tub de ceràmica per on desguasaven els diferents lavabos. A l'interior de l'UE 104, realitza una inflexió buscant el seu centre, d'on torna a girar cap el SE passant per sota d'UE 103. Cal mencionar que l'obra de l'UE 103 i la que envolta a UE 105 per sota, és la mateixa.
- UE 106. Estrat de color gris amb força morter que conserva poca potència. Anterior a UE 101 i posterior a UE 102.
- UE 107. Estrat vermellós degut a la presència d'argiles però també presenta panots de morter. Anterior a UE 106 i posterior a UE 108 i 102.
- UE 108. Mur de maçoneria perpendicular a UE 102. Només conserva dues filades de maons. Igual a UE 102 i 111, Anterior a UE 106 i posterior a UE 110.
- UE 109. Estrat d'argila natural. Igual a UE 204.
- UE 110. Mur de 25 cm de gruix, perpendicular a UE 111, realitzat d'una manera molt berruera. És de maçoneria, pedra i maons lligats amb morter de calç. Conjuntament amb UE 114 i 115, formaven un petit

dipòsit d'aigües residuals, que va ser tallat per UE 111 i 103. Anterior a UE 111 i posterior a UE 303.

UE 111. Banqueta de fonamentació del mur UE 108. Realitzat en maçoneria està perfectament lligat amb la banquetta UE 112.

UE 112. Banqueta de fonamentació del mur UE 102.

UE 113. Estrat de color grisenc que rebleix l'espai entre UE 110 i 115. Anterior a UE 111 i 107 i posterior a UE 114.

UE 114. Paviment de rajoles rectangular que conforma el sòl del dipòsit d'aigües residuals conjuntament amb UE 110 i 115, als quals es lliura. Descansa sobre una fina estesa de morter per sobre de l'argila UE 109. Anterior a UE 113.

UE 115. Muret de característiques molt semblants a UE 114. És perpendicular a UE 111, que el talla. Conjuntament amb UE 110 i 114 conformen un petit dipòsit d'aigües residuals. Anterior a UE 113.

UE 200. Paviment de llambordes de diferent tamany que descansen sobre un llit de sorres. Tot el pati havia estat pavimentat d'aquesta manera. El paviment té una lleugera inclinació vers el centre. Posterior a UE 201.

UE 201. Estrat de poca potència de color grisenc, localitzat només al NO del sondeig. Anterior a UE 200 i posterior a UE 202.

UE 202. Estrat semiargilós de color vermellós fosc que es localitza, pràcticament, en tot el sondeig. Pel material localitzat podem afirmar que es tracte d'un nivell del segle XV, però que no es pot relacionar amb cap estructura. Està tallat pel retall UE 210 i els fonaments dels 208 i 217. Anterior a UE 201 i 213. Posterior a UE 204.

UE 203. Mur de maçoneria, pedra i maons lligats amb morter de calç, de la façana nord est del pati. Pel fet de trobar-se el seu fonament, tallant el retall UE 210, datat a finals del segle XVII o començaments del XVIII, podem afirmar que la construcció d'aquest mur correspon a un moment posterior, segurament al segle XVIII. Anterior a UE 201 i 205, posterior a UE 210.

- UE 204. Argila natural molt neta i compactada que surt en la totalitat del sondeig. Igual a UE 109.
- UE 205. Gran arcada realitzada amb maons lligats amb morter. Està lliurant-se al mur UE 203. Solució arquitectònica adoptada per tal d'estalviar-se part del fonament (UE 217). Igual a UE 217, anterior a UE 206 i posterior a UE 203.
- UE 206. Restes d'una estructura adossada a l'existent a l'angle E del pati, que corria paral·lel a UE 205, i del que només es conserva un petit llenç unit a UE 203 a més del seu fonament realitzat en maçoneria, pedra i material constructiu lligat amb morter de calç. Pel material localitzat en el seu interior segurament és de finals del segle XIX o començament del XX. El fonament fa 1 metre d'alçada i 60 cm d'amplada. Anterior 220 i 211, posterior 212.
- UE 207. Clavaguera moderna que uneix els tubs situats a l'angle E, amb el dipòsit d'aigües residuals UE 300, desguasant en el seu angle sud. Aquest tubs recollien aigües de les teulades així com de diferents lavabos, que anaven a parar a una petita caixa des d'on es canalitzava dintre d'UE 207. S'observa que ha patit diferents arrenjaments.
- UE 208. Banqueta de fonamentació del mur UE 203. Realitzada en pedra lligada amb morter. Manté un petit atalussament segurament degut a irregularitats a l'hora de construir-lo, seguint el sistema d'encofrat a terra. Pel fet de trobar-se tallant el retall UE 210, datat a finals del segle XVII o començaments del XVIII, podem afirmar que la construcció d'aquest fonament correspon a un moment posterior, segurament al segle XVIII. Anterior a UE 201 i posterior a UE 210.
- UE 209. Rebliment del retall UE 210. Terres de diferent color i textures així com gran quantitat de material constructiu, pedres i ceràmica. El material aconseguit, principalment ceràmica de blau català, situa el rebliment en la segona meitat del segle XVII o com a molt començament del segle XVIII. Anterior a UE 208 i posterior a UE 210.

- UE 210. Retall semicircular localitzat en el centre del sondeig. Podria tractar-se de les restes d'un pou. Anterior a UE 209 i posterior a UE 202.
- UE 211. Paviment de formigó localitzat al sudest del sondeig. Funcionava en la darrera fase de la construcció d'UE 206. Es perllonga cap a l'interior de l'edificació de l'ala E. Posterior a UE 206.
- UE 212. Dues pavimentacions de terra batuda sota les quals existeix una petita estesa de morter de calç. Es lliuren al bassament de l'arcada UE 205, però no tenim constància de la seva perllongació cap a l'O. Segurament havien de ser pavimentacions interiors de l'àmbit creat al construir UE 206. Anterior a UE 211, posterior a UE 206.
- UE 213. Estrat de terra de color marró fosc localitzat a la meitat E del sondeig. Pel material localitzat, principalment ceràmica en reflexes metàl·lics amb motius de pinzell-pinta, podem situar-lo cronològicament a finals del segle XVI o començament del segle XVII. Anterior a UE 208 i 221, posterior a UE 202.
- UE 214. Petit estrat de color gris comprès entre UE 205, 206 i dintre d'UE 221. Anterior a UE 212, posterior a UE 215.
- UE 215. Estrat que rebleix la rasa UE 221. Anterior a UE 214 i posterior a UE 216.
- UE 216. Restes de fonament d'un possible mur. Realitzat en maçoneria, pedra lligada amb morter de calç de color groguenc, fet que al diferencia de la resta d'estructures del pati que fan servir morter blanc. Seguia direcció SE / NE quedant molt malmes amb la construcció d'UE 206 que el tallava. També està tallat pel fonament UE 217 i talla al mateix temps UE 213. Tenint en compte que aquest darrer estrat pot adscriures a començaments del segle XVII podem afirmar que l'UE 216 va ser construïda en aquest moment. Anterior a UE 217 i posterior a UE 213.
- UE 217. Fonament de la façana de l'ala SE del pati. Aquest fonament no arriba a lliurar-se a UE 208, donat que a pocs metres d'aquest i per tal

- d'estalviar-se obra, acaben el tancament amb la construcció d'una arcada UE 205. Anterior a UE 206, posterior a UE 212.
- UE 218. Estrat de terra solta amb gran quantitat de material ceràmic. Es localitza només al tall SE del sondeig. Posterior a UE 219.
- UE 219. Retall irregular localitzat al límit del sondeig al SE. Deu tallar UE 202 i 204 i es desenvolupa vers el SE i del que només tenim una petita part. Anterior a 218 i posterior a UE 202.
- UE 220. Clavaguera moderna que ve de l'interior de l'ala E del pati desguasa en la caixa de la clavaguera d'UE 207.
- UE 221. Rasa de fonamentació de l'estructura UE 216. Anterior a UE 216 i posterior a UE 213.
- UE 300. Dispositiu d'aigües residuals que medeix 2 x 2 x 2 m. Els seus murs són de maçoneria, maons lligats amb morter, de prop d'1 m d'ample. La part superior presenta una corona de 30 cm de gruix i 45 cm d'alçada. En ell desguasen diferents clavagueres.
- UE 301. Clavaguera moderna realitzada en maçoneria amb el canal central de ceràmica vidrada en marró. Corre paral·lel a UE 300 i manté comunicació amb UE 300 donat que aquest darrer té un sobreixidor d'aigües.
- UE 302. Estructura quadrangular de maçoneria lligada amb UE 103, semblen del mateix moment donat que no es veuen juntes i pel tipus d'obra, maons lligats amb morter. Alguns fragment de rajoles localitzades al seu interior poden situar la construcció durant el segle XVIII.
- UE 303. Mur de maçoneria, de pedra lligada amb morter, Està tallat per l'estructura UE 110, 301. Se li lliura pel nord l'UE 302 i al sud l'UE 304. En la seva obra s'utilitzà algun fragment de ceràmica de blau català, a més cal tenir en compte que en la seva possible rasa aparegué un fragment de nansa en forma de llangardaix, la qual cosa situaria la seva construcció en algun moment de la segona meitat del segle XVII.

UE 304. Restes d'una pastera de calç. Segurament creada durant les successives obres realitzades en el patí. Es lliura pel S a UE 303.

10. LLISTAT DE LÀMINES.

- 1- Ubicació de la l'antiga Casa de la Caritat a Barcelona.
- 2- Planta d'ubicació dels sondejors, estructures i seccions. Esc. 1:50.
- 3- Secció A-AÚ . Sondeig 1. Esc. 1:20.
- 4- Seccions B-BÚi C-CÚ. Sondeig 1. Esc 1:20.
- 5- Secció D-D. Sondeig 2. Esc. 1:20.
- 6- Ceràmica 76.98.202.2; 76.98.202.4.
- 7- Ceràmica 76.98.202.3.
- 8- Ceràmica 76.98.202.5.
- 9- Ceràmica 76.98.209.3.
- 10- Ceràmica 76.98.213.

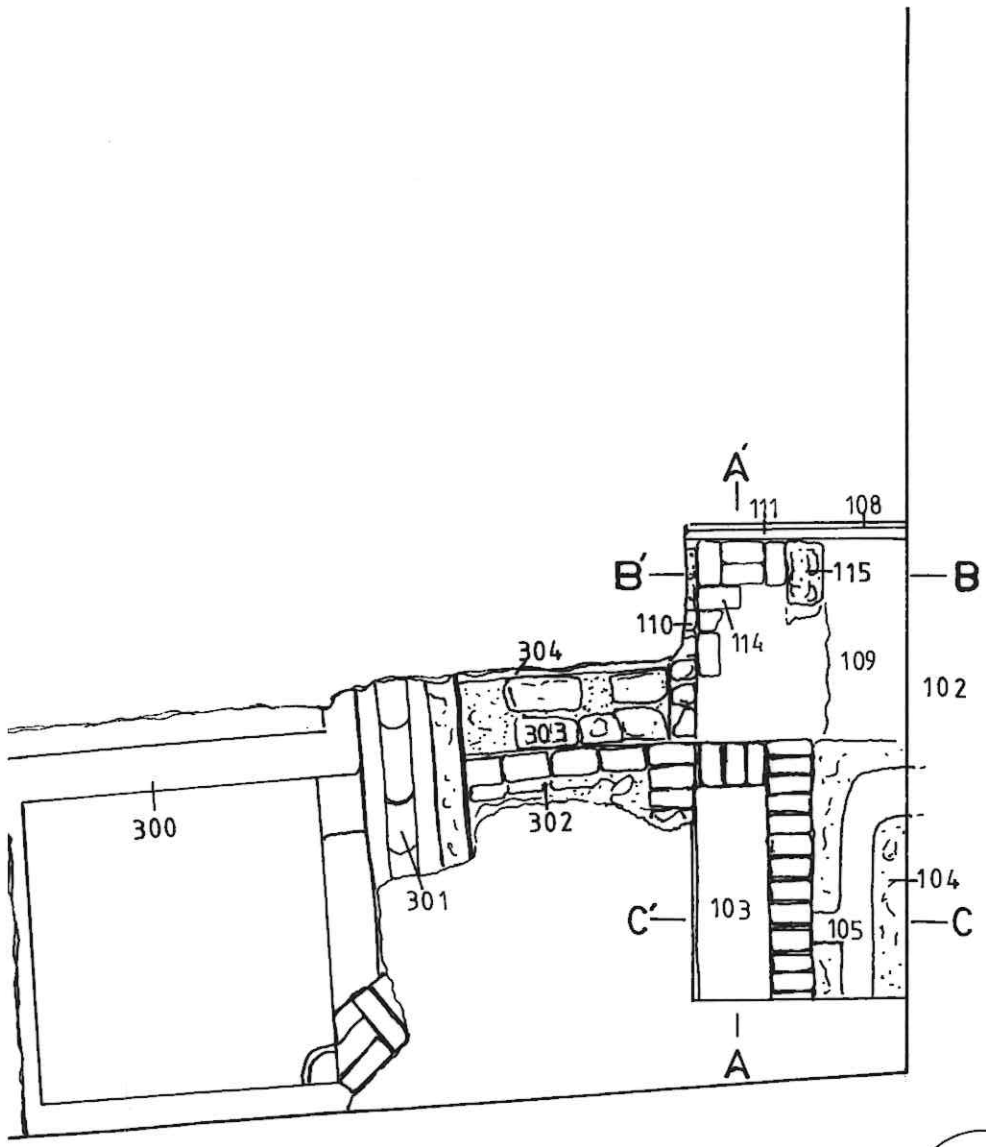

2

CASA DE LA MISERICÒRDIA.

Esc. 1 / 50

0  25 m

SITUACIÓ SONDEJOS ESTRUCTURES I SECCIÓNS.



SECCIÓ D'ARQUEOLOGIA URBANA



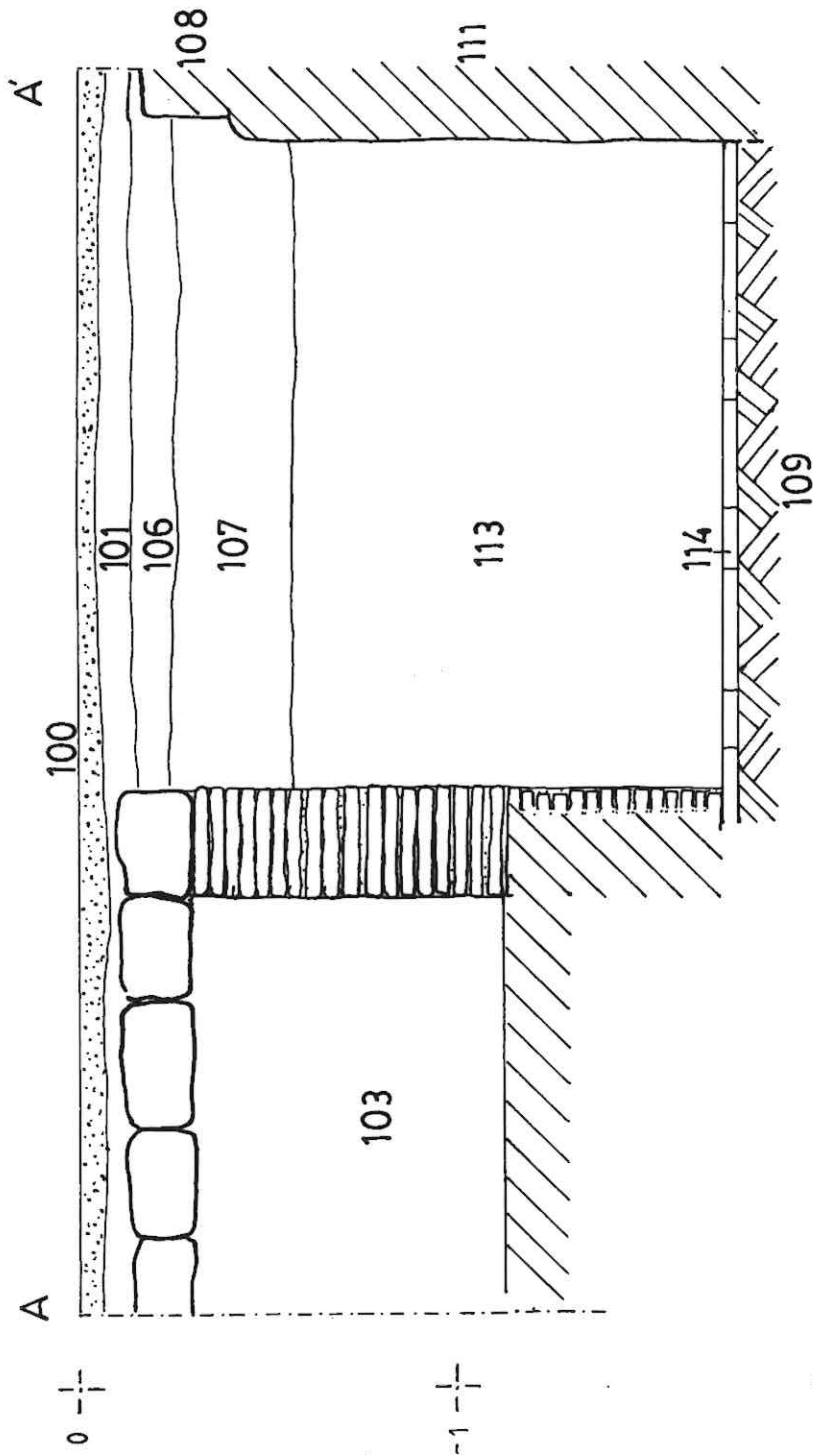

CASA DE LA MISERICÒRDIA.

Esc 1/20



SECCIÓ A-A'

3



SECCIÓ D'ARQUEOLOGIA URBANA

Ajuntament de Barcelona

Institut de Cultura

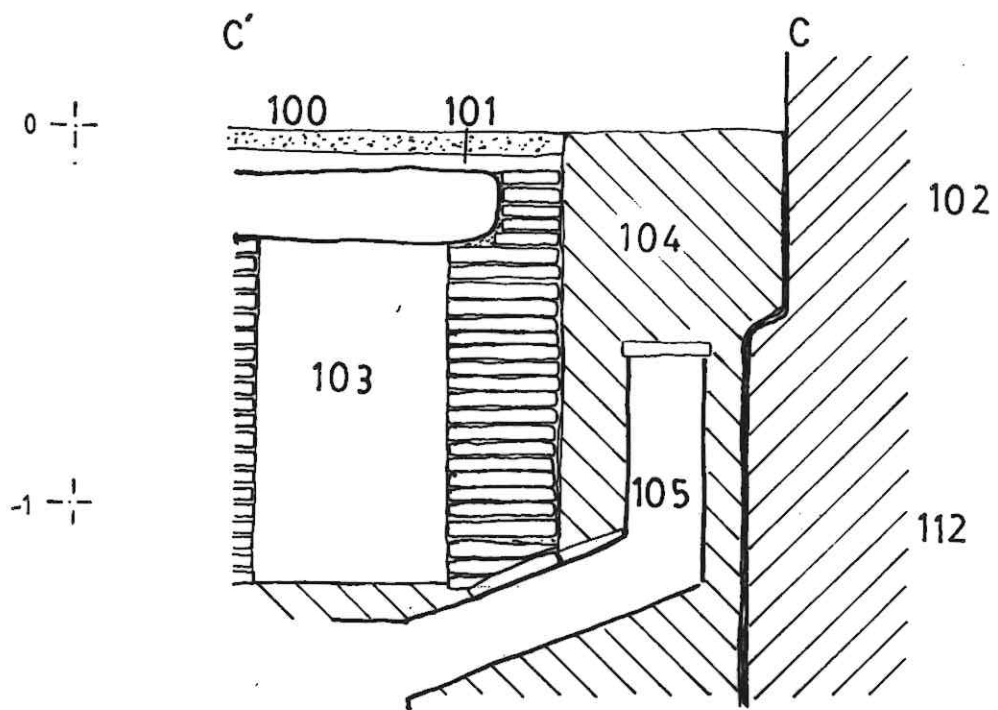
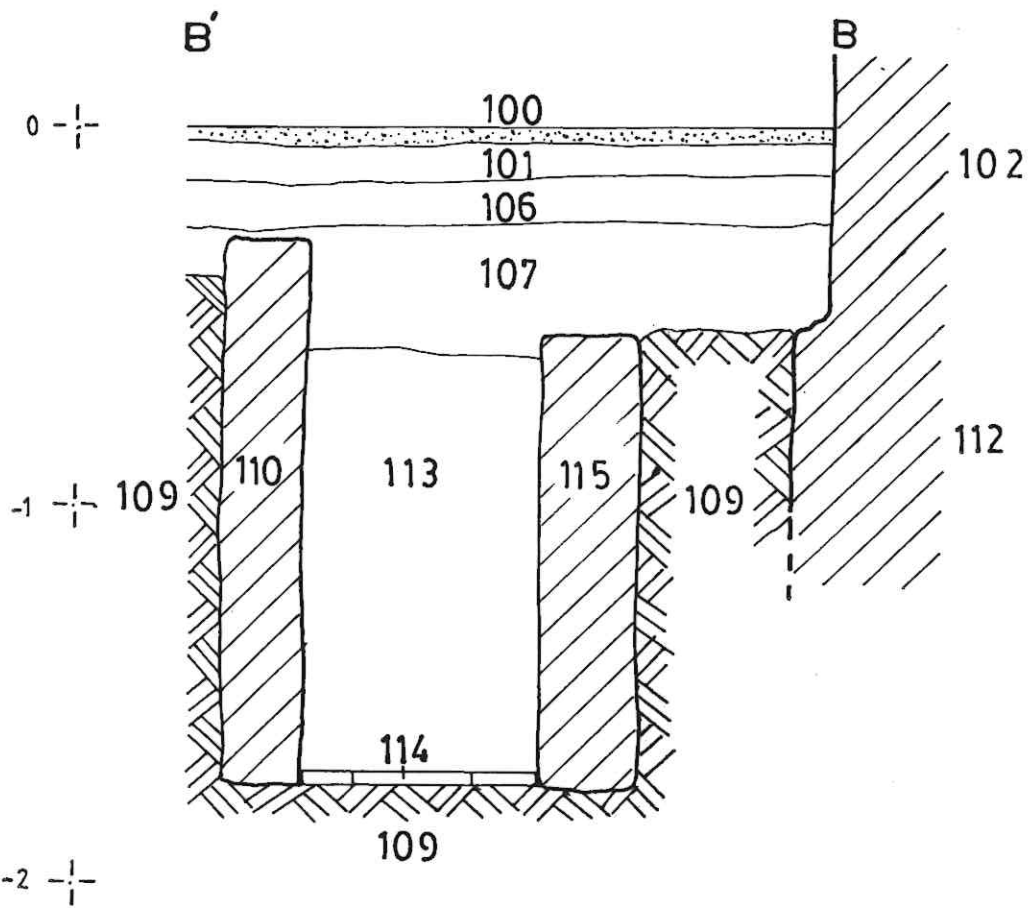

CASA DE LA MISERICÒRDIA.

Esc. 1/20.  1m

SECCIONS B-B' . C-C'

4



SECCIÓ D'ARQUEOLOGIA
URBANA

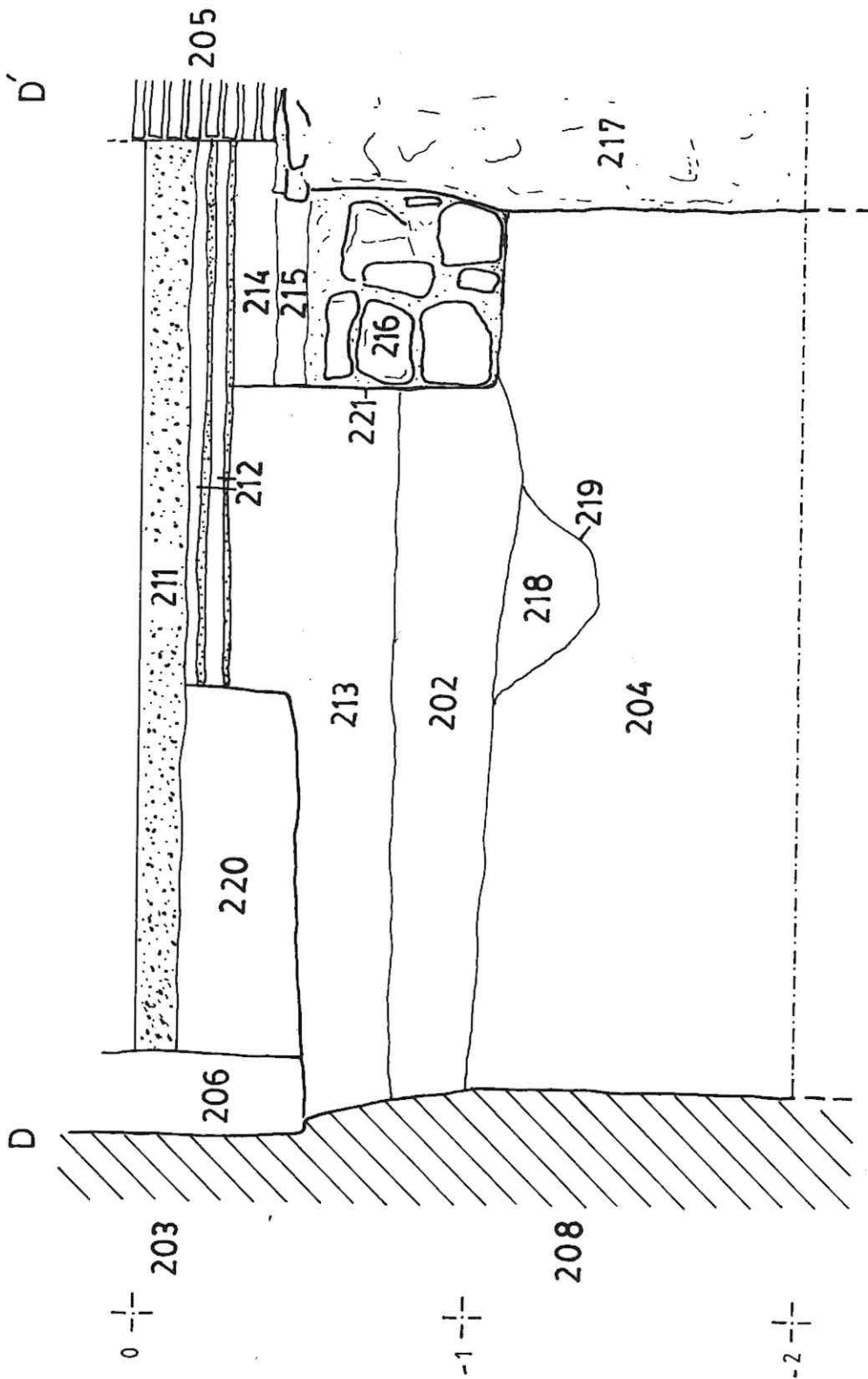

CASA DE LA MISERICÒRDIA

Esc 1/20



SECCIÓ D-D'

5



SECCIÓ D'ARQUEOLOGIA URBANA

Ajuntament de Barcelona

Institut de Cultura

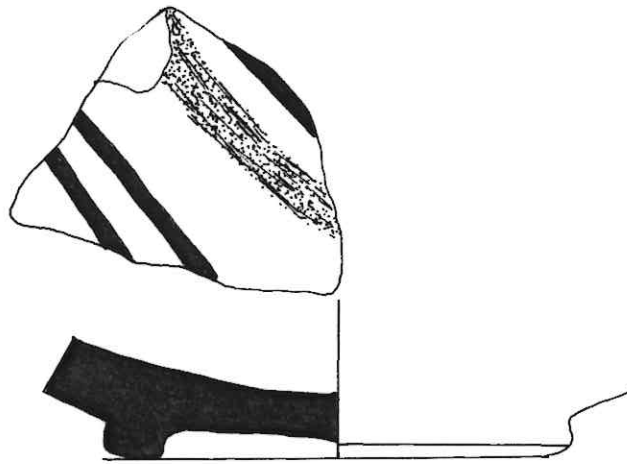

76.98.202.2

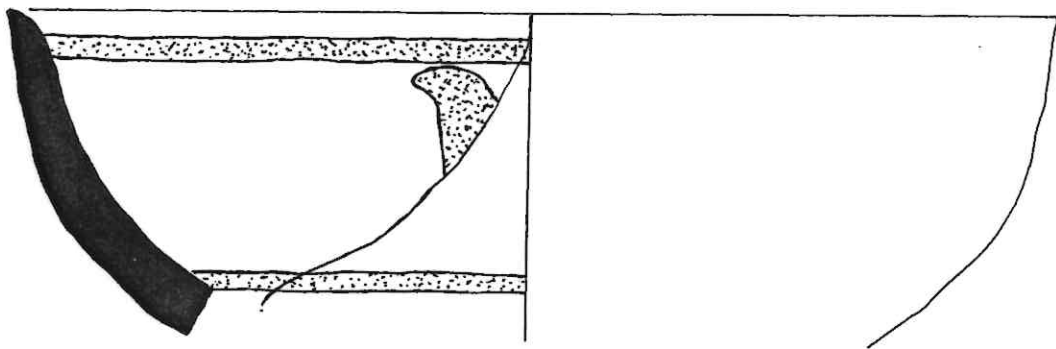

76.98.202.4

CASA DE LA MISERICÒRDIA.

6

Esc 1/1



Verd



Manganès



Blau



SECCIÓ D'ARQUEOLOGIA
URBANA

Ajuntament de Barcelona

Institut de Cultura

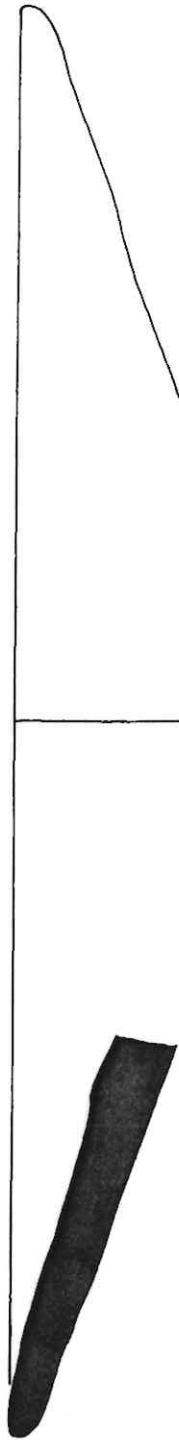

76.98.202.3

CASA DE LA MISERICÒRDIA.

Esc. 1/1

 Blau.

0  5 cm

7



SECCIÓ D'ARQUEOLOGIA
URBANA

Ajuntament  de Barcelona
Institut de Cultura

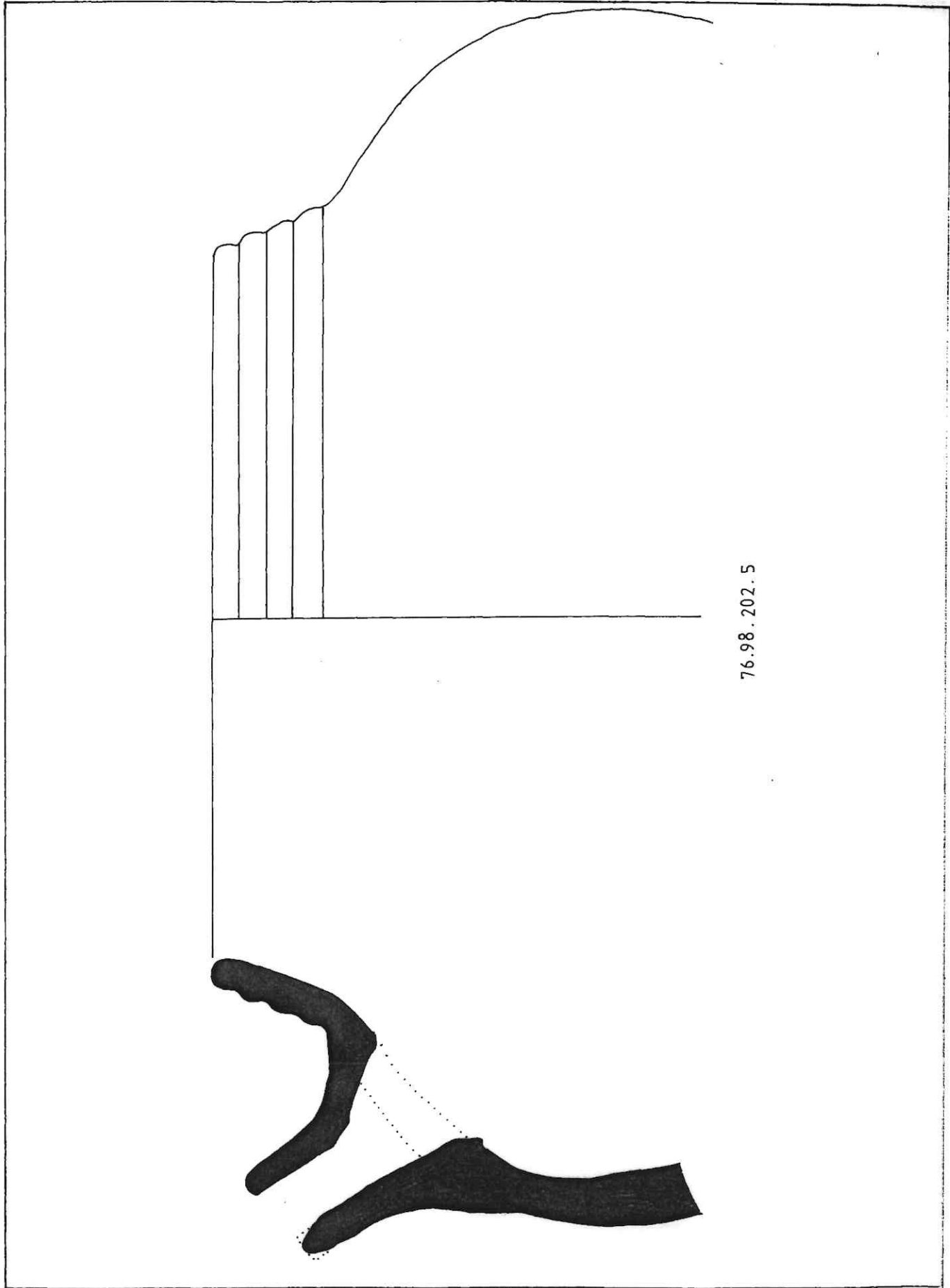

76.98.202.5

CASA DE LA MISERICÒRDIA

Esc. 1/1

0 5 cm

8



SECCIÓ D'ARQUEOLOGIA
URBANA

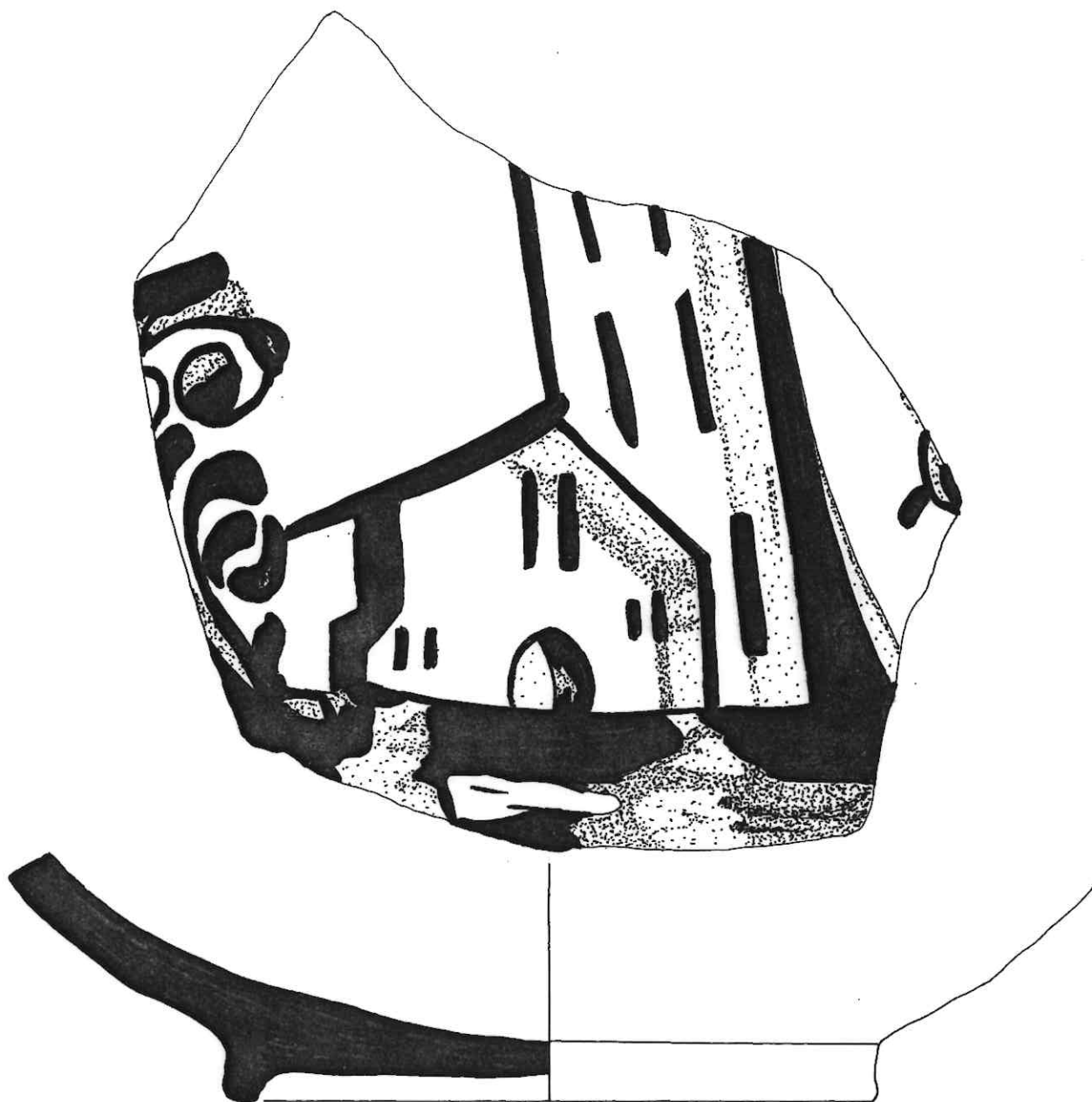

76.98.209.3

CASA DE LA MISERICÒRDIA.

9

Esc 1/1



■ Blau Marí

▨ Blau Cel



SECCIÓ D'ARQUEOLOGIA
URBANA

Ajuntament  de Barcelona

Institut de Cultura



76.98.213

CASA DE LA MISERICÒRDIA

Esc. 1/1



■ Reflexe.

10

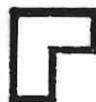

SECCIÓ D'ARQUEOLOGIA
URBANA

Ajuntament  de Barcelona

Institut de Cultura

RELACIÓ DE DIAPOSITIVES.

- 1- Vista general del pati. La façana que es veu en primer terme correspon a l'edifici NE.
- 2- Inici del rebaix del sondeig 1 a prop de l'angle N.
- 3- Rebaixada l'estructura UE 104 es localitzà el desguàs UE 105. Aquest sortia de l'interior del mur UE 102.
- 4- Vista des del SO de la clavaguera UE 103, l'estructura UE 104 i el desguàs UE 105. En aquesta diapositiva s'observa com les estructures UE 104 i 103 estan perfectament lligades.
- 5- Vista des del nord de les restes del mur UE 108 i del seu fonament UE 111. L'estructura que es veu a l'esquerra és l'UE 110 i es pot apreciar perfectament com l'UE 111 els talla.
- 6- Vista general del dipòsit format per les estructures UE 110 (a l'esquerra), 114 (paviment) i 115 (petita estructura de color groc a la dreta).
- 7- Vista general del dipòsit format per les estructures UE 110, 114 i 115.
- 8- Vista general de l'angle N del pati on s'efectuà el sondeig 1. Màquina i operari rebaixant el sondeig.
- 9- Paviment de llambordes, UE 200, original del pati. Sondeig 2 a l'angle E.
- 10- Paviment de llambordes, UE 200, original del pati. Sondeig 2 a l'angle E.
- 11- Vista de l'angle E abans d'iniciar-se el rebaix.
- 12- Fonament UE 206, vist des del NO.
- 13- Vista de la secció D-DÚdes del NO. Es pot veure perfectament l'estratigrafia.
- 14- Vista de la secció D-DÚdes del NO. Es pot veure perfectament l'estratigrafia.
- 15- El retall UE 210 i el seu rebliment UE 209. Es veu com el fonament UE 208 els talla. Vista des del SO.
- 16- Alçat del fonament UE 208 de la façana UE 203. Edifici NE. Vista des del SO.

- 17- Vista general del sondeig 2 acabat.
- 18- Vista en planta del sondeig 2 acabat. Al fons es veu perfectament el retall UE 210.
- 19- Dipòsit UE 300, vist des de l'E.
- 20- Dipòsit UE 300, vist des de l'E. El dipòsit era el centre de recollides de les aigües residuals dels edificis que envoltaven el pati.
- 21- Moment en que es buidava el dipòsit UE 300.
- 22- Vista en planta del dipòsit UE 300.
- 23- Fonament UE 303 tallat al N pel muret UE 110. Lliurant-se per l'O l'UE 304, identificada com una pastera.
- 24- Vista en planta del fonament UE 303. A la part inferior de la diapositiva la clavaguera UE 301.
- 25- Vista general de l'àrea afectada pels rebaixos. Situació dels sondejors i la rasa. La zona on hi han les emprentes de les rodes de la bobcat no va ser rebaixat donat que no existien estructures perquè havia estat col·locada recentment una nova clavaguera.

RELACIÓ DE DIAPOSITIVES NO LLIURADES AMB LA MEMÒRIA.

- 26- Inici del rebaix del sondeig 1 a prop de l'angle N.
- 27- Localització de l'UE 103.
- 28- Rebaixada l'estructura UE 104 es localitzà el desguàs UE 105. Aquest sortia de l'interior del mur UE 102.
- 29- Rebaixada l'estructura UE 104 es localitzà el desguàs UE 105. Aquest sortia de l'interior del mur UE 102.
- 30- Vista des del SO de la clavaguera UE 103, l'estructura UE 104 i el desguàs UE 105. En aquesta diapositiva s'observa com les estructures UE 104 i 103 estan perfectament lligades.
- 31- Vista des del SO de la clavaguera UE 103, l'estructura UE 104 i el desguàs UE 105. En aquesta diapositiva s'observa com les estructures UE 104 i 103 estan perfectament lligades.
- 32- Vista des del nord de les retes del mur UE 108 i del seu fonament UE 111. L'estructura que es veu a l'esquerra és l'UE 110 i es pot apreciar perfectament com l'UE 111 els talla.
- 33- Vista des del nord de les restes del mur UE 108 i del seu fonament UE 111. L'estructura que es veu a l'esquerra és l'UE 110 i es pot apreciar perfectament com l'UE 111 els talla.
- 34- Vista en planta del sondeig 1.
- 35- Vista general del dipòsit format per les estructures UE 110, 114 i 115.
- 36- Vista general del dipòsit format per les estructures UE 110, 114 i 115.
- 37- Vista general de l'angle N del pati on s'efectuà el sondeig 1. Màquina i operari rebaixant el sondeig.
- 38- Paviment de llambordes, UE 200, original del pati. Sondeig 2 a l'angle E.
- 39- Paviment de llambordes, UE 200, original del pati. Sondeig 2 a l'angle E.
- 40- Paviment de llambordes, UE 200, original del pati. Sondeig 2 a l'angle E.
- 41- Fonament UE 206, vist des del NO.

- 42- Vista de la secció D-DÚdes del NO. Es pot veure perfectament l'estratigrafia.
- 43- El retall UE 210 i el seu rebliment UE 209. Es veu com el fonament UE 208 els talla. Vista des del SO.
- 44- Alçat del fonament UE 208 de la façana UE 203. Edifici NE. Vista des del SO.
- 45- Vista general del sondeig 2 acabat.
- 46- Vista en planta del sondeig 2 acabat. Al fons es veu perfectament el retall UE 210.
- 47- Vista general de l'àrea afectada pels rebaixos. Situació dels sondejors i la rasa. La zona on hi han les improntes de les rodes de la bobcat no va ser rebaixat donat que no existien estructures perquè havia estat col·locada recentment una nova clavaguera.
- 48- Vista general del pati. Angle E.
- 49- Vista general del pati. Façana NE.
- 50- Dipòsit UE 300.
- 51- Fonament UE 303 tallat al N pel muret UE 110. Lliurant-se per l'O l'UE 304, identificada com una pastera.
- 52- Fonament UE 303 tallat al N pel muret UE 110. Lliurant-se per l'O l'UE 304, identificada com una pastera.
- 53- Fonament UE 303 tallat al N pel muret UE 110. Lliurant-se per l'O l'UE 304, identificada com una pastera.
- 54- Vista en planta del fonament UE 303. A la part inferior de la diapositiva la clavaguera UE 301.
- 55- UE 303 talla per UE 110. Se li lliure a l'esquerra UE 302 i a la dreta UE 304.
- 56- Neteja i buidat dels paviments del pis superior de l'edifici NE. Deixen a la vista els embigats i les petites voltes.
- 57- Neteja i buidat dels paviments del pis superior de l'edifici NE. Deixen a la vista els embigats i les petites voltes.

- 58- Neteja i buidat dels paviments del pis superior de l'edifici NE. Deixen a la vista els embigats i les petites voltes.
- 59- Neteja i buidat dels paviments del pis superior de l'edifici NE. Deixen a la vista els embigats i les petites voltes.
- 60- Neteja i buidat dels paviments del pis superior de l'edifici NE. Deixen a la vista els embigats i les petites voltes.
- 61- Neteja i buidat dels paviments del pis superior de l'edifici NE. Deixen a la vista els embigats i les petites voltes.
- 62- Neteja i buidat dels paviments del pis superior de l'edifici NE. Deixen a la vista els embigats i les petites voltes.

UF	NÚM	FRAGMENTS	CODI	DEFINICIÓ	TIPOLOGIA	TÈCNICA	PASTA	DECORACIÓ E	DECORACIÓ I	ACABAT E	ACABAT I	CRONOLOGIA	OBSERVACIONS
209	1	1	14101	VO	Rajola	MO	AO			VE	Gòtic		
209	1	1	14101	VO	Plat	TO	AO			VE			
209	1	1	14102	VO	Plat	TO	AO			VE	Finals XV - XVI	Estil de Barcelona.	
209	1	1	14102	VO	Escudella.	TO	AO			VE	Finals XV - XVI	Vernís molt rosat.	
209	3	1	14103	SF		TO	AO			VE	XVII		
209	1	1	14103	PE	Plat	TO	AO			VE	XVII	Motiu vegetal.	
209	1	1	14103	NA	Escudella	TO	AO			VE	XVII		
209	2	1	14114	VO	Plat	TO	AO			VE	XVII		
209	3	1	14103	PE	Plat.	TO	AO			VE	VXII-XVIII		
209	1	1	14002	CR	CSS	TO	AO			VE			
302	1	1	50014	PC	Rajola					VE	XVIII		
303	1	1	14103	CR	Plat d'ala	TO	AO			VE	XVII		
303	1	1	14127	NA	Cantir	TO	AR				XVII	Forma llargadaix. Vilafranca o Verdú	
201	1	1	14003	VO	Plat	TO	AO		PEI	VE	XIX	Bisbal	
201	1	1	14300	SF		TO	AO			VE			
201	1	1	14301	SF	Tassa	TO	AO			VE			
201	1	1	14301	VO	Escudella	TO	AO			VE			
201	1	1	14002	VO	Cassola	TO	AO			VE			
201	1	1	14002	VO		TO	AO			VE			
202	1	1	14255	VO	Plat	TO	AO			VE	XIV		
202	2	1	14255	PE	Plat	TO	AO			VE	XIV		
202	3	2	14128	VO	Plat d'ala	TO	AO			VE	XV	Alàfies	
202	4	1	14128	VO	Escudella	VO	AO			VE	XV	Blau i reflexe	
202	1	1	14100	VO	Plat	TO	AO			VE			
202	5	1	14002	VO	Poal	TO	AO			VE	XIV-XV	Sembla rebuig de coccíó.	
202	1	1	14002	VO	Gibrell	TO	AO			VE			
202	1	1	14002	VO		TO	AO			VE			
202	6	1	20001		ATI								
213	1	1	14200	NA	Escudella	TO	AO			VE			
213	1	1	14208	SF	Escudella	TO	AO			VE	XVI-XVII	Pinzell-pinta.	
213	1	1	14200	VO	Escudella	TO	AO			VE		Xarxa.	

Codis de classificació i inventari

CLASSIFICACIÓ

CERÀMICA

1. Classificació

11000	Prehistòrica	13050	campaniana/vernís negre indeterminada
11001	Neolítica	13051	precampaniana
11050	del Coure	13052	campaniana A
11100	del Bronze	13053	campaniana A tardana
11101	" antic	13054	campaniana B
11102	" mig	13055	campaniana boide
11103	" final	13056	campaniana C
12000	Protohistòrica sense determinar	13057	campaniana empuritàna
12001	Feno-púnica indeterminada	13058	etrusca vernís negre
12002	" engalba vermell	13059	imitacions campanianes
12003	" engalba negre	13060	vernís negre púnic
12004	" comuna	13100	terra sigil·lata indeterminada
12005	grega d'occident	13101	presigil·lata
12050	roja a torn	13102	t.s. precoç
12051	engalba roja	13103	t.s. aretina
12052	pintada	13104	t.s. itàlica
12053	comuna ibèrica	13105	t.s. tardo-itàlica
12054	grisa de la costa catalana	13106	t.s. sudgal·lica
12055	grollera	13107	t.s. marmorata
12056	grans recipient d'emmagatzematge	13108	t.s. hispànica
13000	Món Clàssic sense determinar	13109	t.s. hispànica tardana
13001	grega indeterminada	13110	t.s. hispànica indeterminada
13002	buchero nero	13111	t.s. africana A
13003	àtica figures negres	13112	t.s. africana A/D
13004	àtica figures vermelles	13113	t.s. africana A/C
13005	àtica vernís negre	13114	t.s. africana C
13006	taller de les petites estampetes	13115	t.s. africana D
13007	taller de Rhode	13116	t.s. africana indeterminada
13008	taller de Nikia-Ion	13117	imitacions t.s. hispànica
13009	taller pàteres 3 palmetes radials	13118	t.s. clara B
		13119	t.s. lucente
		13120	paleocristiana grisa
		13121	paleocristiana ataronjada
		13122	late Roman C
		13123	produccions orientals
		13124	vidrada romana
		13125	imitacions Clara D
		13126	paleocristiana pintada
		13150	parets fines indeterminades
		13151	p.f. itàliques

EL TALLER DE JASPIS DEL MORROT DE MONTJUÏC

13152	p.f. d'Aco	13311	" lusitana	14057	" dourada (reflex metàl·lic)
13153	p.f. sudgàl·liques	13312	" africana	14058	" a motllo
13154	p.f. de clorofolla d'ou	13313	" oriental	14059	" comú oxidada
13155	p.f. hispàniques	13314	soports d'àmfores	14060	" comú reduïda
13156	imitacions parets fines	13315	anforiscos	14100	vidrada blanca
13200	llàntia indeterminada	13316	disc terra cuita	14101	blanca i blava
13201	ll. grega	13317	taps	14102	" de Barcelona
13202	ll. republicana	13318	fragments vasos retallats	14103	" catalana
13203	ll. republicana vernís negre	13319	altres accessoris	14104	" d'orles diverses
13204	ll. imperial	13320	dollia	14105	" de la butifarra
13205	ll. imperial de volutes	13321	àmfora rodia	14106	" de l'arracada
13206	ll. imperial de disc	13322	àmfora corintia	14107	" d'influència francesa
13207	ll. imperial de canal	13323	àmfora Samos	14108	" de la cirereta
13208	ll. africana	13400	comuna a torn oxidada època indeterminada	14109	" de faixes o cintes
13209	ll. africana paleocristiana	13401	comuna a mà oxidada època indeterminada	14110	" de la Segarra
13210	ll. africana ARS	13402	comuna a torn reduïda època indeterminada	14111	" d'Escornelbou
13250	comuna oxidada	13403	comuna a mà reduïda època indeterminada	14112	" de la panotxa
13251	" reduïda	13404	comuna oxidada època indeterminada	14113	" regalats
13252	" reduïda baix-imperial	13405	comuna reduïda època indeterminada	14114	" de Poblet
13253	" engalba blanca	14000	Món Medieval i Modern indeterminat	14115	" de sanefa negativa
13254	" engalba negra	14001	comuna oxidada a mà	14116	" de transició
13255	" engalba vermell	14002	comuna oxidada a torn	14117	" amb la Tau
13256	" roig pompeïà	14003	comuna oxidada vidrada	14118	" d'influència de Savona
13257	" itàlica	14004	comuna reduïda a mà	14119	" corbata o palmera
13258	" africana	14005	comuna reduïda a torn	14120	" ditada
13259	" empuritàna oxidada	14006	comuna reduïda vidrada	14121	" de blondes
13260	" de cuina acurada	14050	islàmica indeterminada	14122	" de Paterna
13261	imitacions comuna africana	14051	" verd manganés	14123	" de Manises
13262	comuna bescuitada	14052	" melada	14124	" de Manises i groga
13300	àmfora indeterminada	14053	" corda seca total	14125	" de la figueta
13301	" massaliota	14054	" corda seca parcial	14126	" de la cirera
13302	" feno-púnica	14055	" esgrafiada	14127	
13303	" ebussitana	14056	" pintada	14128	" Paterna-Manises
13304	" romana			14129	blanca i groga "orla d'influència del Renaixement"
13305	" greco-itàlica				reflex metàl·lic
13306	" itàlica			14200	rf.mt. producció catalana
13307	" gàl·lica			14201	
13308	" hispànica			14202	" de l'ungla
13309	" bética				
13310	" tarraconense				



14203	" de sanefa amb gallons	infundibulum	IN	H.	Hayes
14204	" de sanefa amb fulles	perfil senser	PS	HALT.	Haltern
14205	" de sanefa en negatiu	pico (rostrum)	RO	HERM.	Hermet
14206	" decoració floral	vora	VO	KEAY	Keay
14207	" de fons picat	orla (margo)	MA	LAMB.	Lamboglia
14208	" de pinzell-pinta	nansa	NA	LAIET.	Laietana
14209	" decoració geomètrica	disc	DI	LOPEZ	López Mullor
14210	" amb lletres o anagrames	arrancament nansa	AN	LUDOW.	Ludowici
14211	" i blava	volutes	VL	M.	Morel
14212	" de Paterna	coll	CO	MEZQ.	Mezquiriz
14213	" de Manises	carena	CR	OBER.	Oberaden
14214	" Paterna-Manises	llavi	LL	OELM.	Oelman
14215	" sanefa reticulada	fons	FO	OST.	Ostia
14250	blanca i manganès	peu	PE	OSW.	Oswald
14251	bl.mg. blau i manganès	pivot	PI	PALL.	Pallarés
14252	" verd i manganès	bec	BE	PASC.	Pascual
14253	" verd i manganès de Paterna	pom/agafador	AG	RIG.	Rigoir
		escoria	ER	RITT.	Ritterling
14254	" verd i manganès de Manises	broc	BR	SAL.	Salomonson
		abocador	AB	SPT.	Spitzer
14255	" verd i manganès catalana	orelleta	OR		

3. Tipologia

(per materials del Món Clàssic amb una tipologia ja establerta)

Inicials més usuals

14256	" i verd				
14257	" i policroma				
14300	pisa blanca				
14301	pisa decorada				
14302	porcelana				
14303	Pickman/Cartuja				
14304	d'importació	ABAS.	Abascal		
14305	maiolica ligur	AFRIC.	Africana		
14306	policroma	AGUARD.	Aguarod		
14400	vaixella s. xx	ALM.	Almagro		
15000	Material ceràmic no recipient	ATL.	Atlante		
		BAIL.	Bailey		
		BEL.	Beltran		
		BRUCK.	Bruckner		
		DECHEL.	Dechelette		
		DRAG.	Dragendorf		
		DRES.	Dressel		
		EBUS.	Ebusitana		
		GOUD.	Goudineau		

2. Definició del fragment

sense forma SF

per llànties:

sense definir SD

4. Forma

(per materials no classificats tipològicament, bàsicament ceràmiques prehistòriques, medievals i modernes)

Ceràmica a mà:

bol/vas carenat	BCA
" cilíndric	BCI
" bitroncocònic	BBT
" troncocònic	BTR
" elíptic	BEL
" globular	BGL
" glob. amb coll	BGC
" geminat	BGE
" múltiple	BMU
" ovoide	BOV
" perfil en S	BPS
" semiesfèric	BSE



" subesfèric	BSU
bol/vas semies. o subes.	
de vora exvas.	BSS
copa	COP
cullera	CUL
formatgera	FOR
forma indeterminada	FIN
frag. retallat no perf.	FRN
frag. retallat perforat	FRP
gresol	GES
paleta	PAL
plat carenat	PCA
plat/tapadora	PLT
plata	PLA
soport	SOP
tassa	TAS

Ceràmica a torn

Ceràmica grega

alabastron	ALA
àmfora	AMF
aryballos	ARY
hydria	HYD
kalathos	KAL
kratera calze	KCA
kratera campana	KCP
kratera columnes	KCO
kratera volutes	KVO
kylix	KYL
lebes	LEB
lekythos	LEK
oinochoe	OIN
pelike	PEL
skiphos	SKI
stamnos	STA
ungüentari bulb	UBU
" fusiforme	UFU
ungüentari	UGU

Ceràmica clàssica, medieval i moderna

abeurador	ABE
ampolla	AMP
bací	BAC
bol	BOL
canelobre	CAN
cassola	CSS
cas.pàtina cendrosa	CSC
càntir	CAT
catufo	CAF
colador	COL
copa	COP
cossi	COS
cremaperfuns	CRP
cubell	CUB
escalfeta	ESF
escudella	ESC
escudella d'orelletes	EOR
fogó	FOG
formes amb abocador	FAB
formes obertes	FOB
formes tancades	FTA
forma indeterminada	FIN
fruiter	FRU
gerra	GER
gerreta	GET
gerro	GRR
gibrell	GIB
got	GOT
greixonera	GRE
guardiola	GUA
llàntia cassol.i bec pes.	LCB
llàntia peu alt	LPA
llàntia piquera	LPI
llumanera	LLU
menjadora	MEN
mesura	MES
mortor	MOR
motllo	MOT

motllo sigil·lata	MSG
olla	OLL
olla pàtina cendrosa	OPC
orsa	ORS
pàtera	PTT
plat	PAT
plat d'ala	PDA
plat/tapadora	PTA
plat/tap. vora fumada	PTF
plata	PLA
plat tallador	PTL
poal	POA
pot	POT
pot de farmàcia	PFA
rentamans	REN
safata	SAF
saler	SLR
salsera	SAL
servidor	SEV
setril	SET
sitra	SIT
soport	SOP
soport d'anell	SAN
soport rodet	SRD
tallador	TAL
tapadora	TAP
tassa	TAS
tenalla	TEN
test	TES
tinter	TIN
tupi	TUP
urna	URN
xocolatera	XOC

Material ceràmic no recipient

artefacte no definit	AND
bola	BLA
cilindres de forn	CFO
cuny de forn	CYF
dena	DEN
figura antropomorfa	FAN

figura zoomorfa	FZM
frag. d'argila indeterminat	FAI
fussaiola	FUS
joguina	JOG
mascara	MAS
pes teler circular	PTC
pes teler oval	PTO
pes teler rectangular	PTR
pes teler indeterminat	PTI
pes teler troncocònic	PTT
pipes	PIP
placa	PLC
placa foradada	PFD
rodet	ROD
tres peus terrissaire	TPT
disc circular terrissa.	DCT
soport llac de foc	SLF
peça circular foradada	PCF

5. Tècnica

a mà	MA
a torn	TO
a torn lent	TL
a motllo	MO
motllo cistelleria	MC
ensablada	EN
indeterminada	IN

6. Decoració

acanalada	AC
aiguada	AG
aplicació	AL
aplicació metàl·lica	AM
apl.pasta blanca	AB
apl.pasta roja	AR
apl.pedres	AP
baquetons	BA
barbotina	BB
bigoti	BI

botons	BO
calada	CA
cordons digitacions	CD
cordons incisió	CI
cordons impresió	CM
cordons llisos	CL
cordons pessigats	CP
ditada	DI
esgrafiada	ES
excisa	EX
impresa canya/os	IO
impresa cardial	IC
impresa cistelleria	IL
impresa digitada	ID
impresa espàtula	IE
impresa estampillada	IS
impresa peine	IP
impresa punxó	IX
impresa puntillada	IA
impresa respallada	IR
impresa teixit	IT
impresa ungulada	IU
impressió fent incisió	IM
impressions diverses	IF
incisa	IN
incisa pintada	NP
llengüeta	LL
mamelons	MA
mangra	MG
motllo	MO
mugró	MU
ondulació en vora	OV
perforada	PF
pessigada	PE
pintada	PI
pintada blanca	PB
pintada negra	PN
pintada roja	PR
pintada roig-marronós	PM
policroma	PP
psudoexcisa	PS

rodeta	RO
vernís roig	VR

7. Pasta

grollera oxidada	GO
grollera reduïda	GR
grollera mixta	GM
acurada oxidada	AO
acurada reduïda	AR
acurada mixta	AM
bescuitada	BE
caolinitica	CA

8. Acabats

allisat	AL
allisat amb fang	AF
arenós	AR
brunyit	BR
encastació de fang	EF
engalbat	EN
esmaltat	EM
espatulat	ES
marques terrissaire	MT
pàtina cendrosa	PC
pintat	PI
rugós	RU
strice	ST
vernissat	VE
vidrat	VI
pentinada	PE
estriat	ET

METALL

1. Classificació

20000	indeterminat
20001	bronze
20002	ferro

20003	plata
20004	or
20005	plom
20006	aleacions diverses
20007	altres metalls
20008	coure

2. Forma

agulla	AGU
agulla de cap	AGC
alabarda	ALB
àncora	ANC
anell	ANL
anella	ANE
arracada	ARR
arreus de cavall	ARC
artefacte indeterminat	ATI
ast	AST
bala	BAL
barra	BRR
bola/boleta	BLT
bomba	BOM
botó	BOT
braçalet	BRA
braser	BRS
cadena	CAD
clau	CLA
dena	DEN
destrall	DRT
diadema	DMA
didal	DID
elements de carro	ECR
elements religiosos	ERE
enformador	ENF
escarpa	EPA
escoria	ESR
escultura	ESC
escut	EST
espasa	ESP
falcata	FAL

fibula indeterminada	FBI
fibula anular	FAN
fibula d'appendix caudal	FAC
fibula de bucle	FBU
fibula de naueta	FNA
fibula de pivot	FPV
fibula doble ressort	FDR
fib.indigena de colze	FIC
fibula peu alt	FPA
figura antropomorfa	FAN
figura zoomorfa	FZM
fil frag.riscle/anell/	
braçalet	FFR
frontissa	FTS
ganivet	GNV
gerra	GER
gobelet	GOB
llingot	LIN
mirall	MRL
moneda	MON
pectoral	PEC
penjant	PJA
pinces	PNC
placa	PLC
pondius	PON
punta fletxa	PFL
punta llança/javelina	PLJ
punxó	PNX
punyal	PNY
serra	SER
sivella	SIV
vas	VAS
xinxeta	XIN

5. Tècnica

forjar	FJ
fosa	FS
cisellar	CS
repussar	RP
calat	CL

VIDRE

1. Classificació

30000	vidre
30001	pasta vitrea
30002	crystal
30003	escòria

2. Definició del fragment

sense forma	SF
sense definir	SD
perfil senser	PS
vora	VO
nansa	NA
arrancament nansa	AN
coll	CO
carena	CR
llavi	LL
fons	FO
peu	PE
pivot	PI
bec	BE
pom/agafador	AG
escòria	ER
boca	BO

4. Forma

fragment no definit	VIN
ampolla	AMP
anforisc	VAF
barreta	BAR
bol	BOL
camafeus	VCS
copa	COP
dena	DEN
element construcció	VEC
element d'us funerari	VEF
element d'us personal	VEP

flascons	VFL
gerra	GER
plat	PAT
plata	PLA
ungüentari	UGU
vas	VAS
setril	SET

5. Tècnica

realit. no definida	ND
vidre-mosaic	VM
motllo decorat	MD
motllo baix relleu	MB
motllo volum rodó	MR
poliment	VL
tallat	VT
gravat	VG
amb aplicacions	VA
fondi d'or	VO
pintat	VP
bufat	VG

MATERIAL LÍTIC

1. Classificació

40000	indeterminat
40001	sílex
40002	quarç
40003	jaspí
40004	granit
40005	arenisca
40006	volcànic
40007	micaesquist
40008	caliça
40009	marbre
40010	alabastre
40011	conglomerat
40012	travertí
40013	pissarra

40014	pedres precioses
40015	minerals
40016	fòssils
40017	rierencs
40018	calcàrea

4. Forma

pedra tallada no retocada	
ascla	ASC
pedra tallada no retocada	
fulla	FLL
pedra tallada no retocada	
rebut	REB
nucli fragmentat	FNU
nucli amb cortex	NCO
nucli sense cortex	NSC
pedra retocada perforador	PFD
pedra retocada gratador	GRA
pedra retocada rascadora	RAS
pedra retocada làmina	
de dors	LDO
pedra retocada làmina	
retocada	LRE
pedra retocada punta	
de dors	PDO
pedra retocada punta	
(retoc simple)	PUN
pedra retocada geomètric	GEO
pedra retocada denticulat	DNT
pedra retocada truncadura	TRU
pedra retocada punta	
de fletxa	PFL
pedra retocada osca	OSC
pedra polida cisell	CIS
pedra polida destal	DTA
allisador	ALS
àncora	ANC
anell	ANE
artefacte indeterminat	ATI
artefacte no definit	ATD

baix relleu	BAR
bala	BAL
bola	BLA
braçalet	BRA
braçalet d'arquer	BÇA
cassoleta	CTA
dena	DEN
enformador	ENF
escultura	ESC
figura zoomorfa	FZM
figura antropomorfa	FAN
gresol	GES
inscripció	INS
mà de molí	MMO
molí barquiforme	MBA
molí (roda)	MOL
morter	MOR
motllo de fundició	MFU
peça circular foradada	PCF
peça circular no perforada	PCN
pedestal	PED
penjant	PJA
placa	PLC
placa decorada	PDC
placa foradada	PFD
punyal	PNY
sarcòfag	SAR

MATERIALS DE CONSTRUCCIÓ

1. Classificació

50000	alabastre
50001	arenisca
50002	elements ceràmics
50003	estuc/arrebossat
50004	fusta
50005	imbrex
50006	indeterminat
50007	maó
50008	marbre

50009	morter
50010	mosaic
50011	tesseles
50012	opus signinum
50013	pintura/estuc pintat
50014	rajoles
50015	tegula
50016	tegula mammata
50017	tegula de suports
50018	terracotes
50019	tovots / tapial
50020	cornisa
50021	columna
50022	capitel
50023	carreu
50024	antefix
50025	canonada
50026	gàrgola
50027	tubuli
50028	teula vidrada
50029	teula
50030	rajola blanca i blava (xvi)
50031	rajola bl. i blava moderna (xvii-xviii)
50032	rajola policroma (xviii-xix)
50033	rajola policroma anterior al s. xviii
50034	rajola bl. i blava anterior s. xviii
50035	canaló
50036	motllura
50037	rajola vidrada

MATERIA ORGÀNICA

1. Classificació

60000	Matèria orgànica general
60001	ós

60002	ivori
60003	closca
60004	fusta treballada
60005	teixit
60006	cuiro
60007	vegetals
60008	paper
60050	restes antropològics
60051	macrofauna
60052	microfauna
60053	fauna aquàtica
60054	malacofauna
60055	fusta no treballada
60056	carbó
60057	granes
60058	fauna terrestre no definida

4. Forma

agulla	AGU
agulla de cap	AGC
agulla ó punxó	AOP
ampolla	AMP
anell	ANE
aplic	APL
artef.os/petxina/ivori	OPI
artefacte no definit	AND
beina	BEI
bossa	BSA
botó	BOT
braçalet	BRA
caixa	CXA
calçat	CÇA
cistell	CTL
cisteria	CIS
corda	CDA
corn tallat	COT
cullera	CUL
cullereta tocador	CUT
dau	DAU

dena	DEN
dent decorat	DTD
dent perforat	DTP
diari	DIA
enformador	ENF
espàtula	EPT
falange decorada	FLD
figura antropomorfa	FAN
figura zoomorfa	FZM
fitxa de joc	FIJ
frontisa	FTS
fús	FUS
fusta frag.	
indeterminada	FFI
fusta construc.naval	FCN
fusta construcció	FCO
ganxet	GAN
màneg	MEC
marcador	MCD
penjant	PJA
petxina frag.pulida	FOP
pinta	PNT
pulidor	PUL
punta fletxa	PFL
punxó	PNX
punyal	PNY
raspall	RAS
resquill apuntat	RQA
sabates	SAB
tapadora	TAP
teixit	TXI
ullal porc sen.tallat	UPS

5. Tècnica

matèria prima sense modificar	MPS
matèria prima en procès fabricació	MPF
matèria prima modificada	MPM

MOSTRES PER ANÀLISIS

1. Classificació

70000	terra
70001	morter
70002	pedra
70003	metall
70004	carbó (anàlisi antracològic)
70005	pol·len
70006	granes
70007	llavors
70008	carbó (C.14)

